

# BETRIEBSANLEITUNG HAUSWASSERWERK

HW 5000 - 6000 FMS PREMIUM

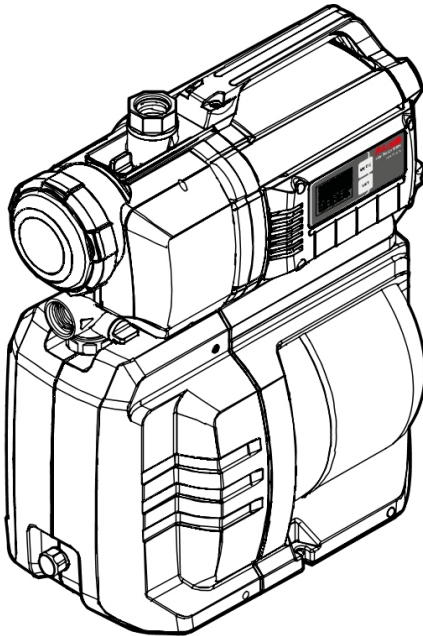

DE

GB

NL

FR

ES

IT

SI

HR

RS

PL

CZ

SK

HU

DK

SE

NO

FI

EE

LT

LV

BG

RU

UA

TR



TR 066

**Inhaltsverzeichnis**









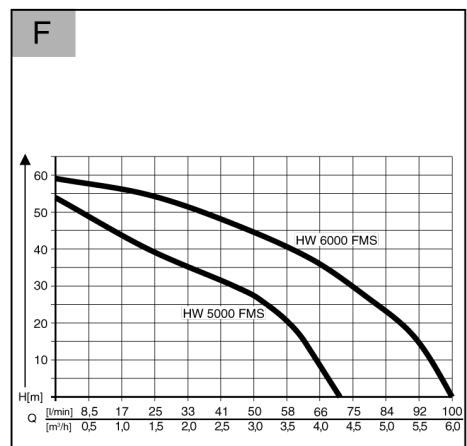
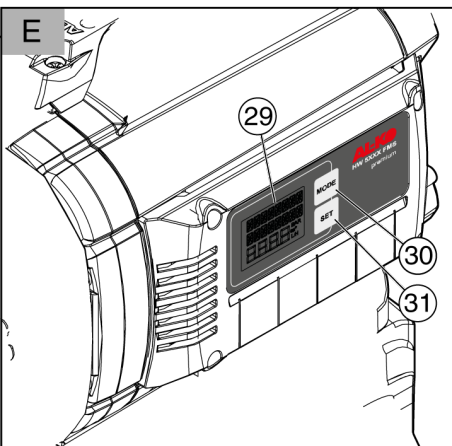
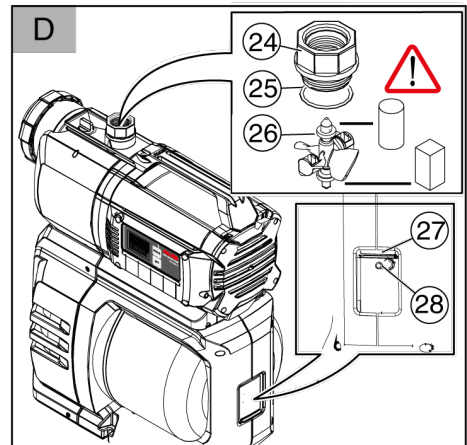
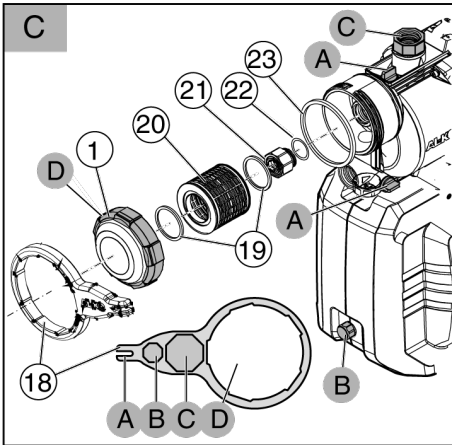
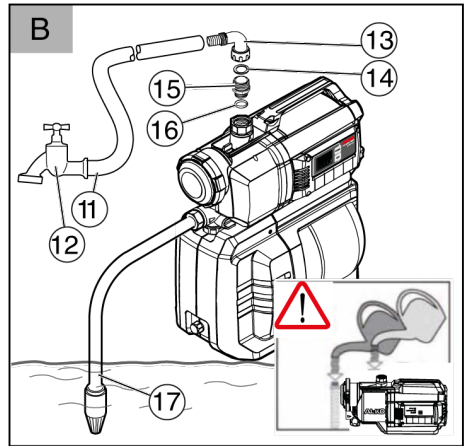
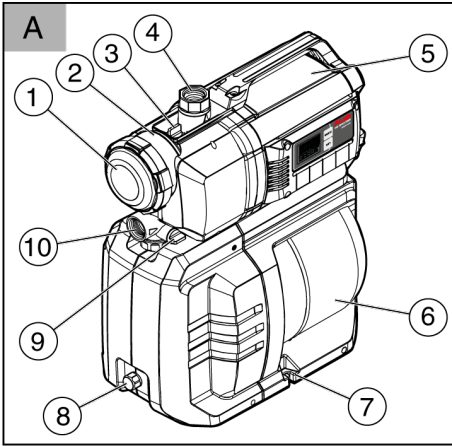



Deutsch .....	6
English .....	16
Nederlands .....	26
Français .....	36
Español .....	47
Italiano .....	57
Slovenščina .....	67
Hrvatski .....	77
Српски .....	87
Polski .....	97
Česky .....	108
Slovenská .....	118
Magyarul .....	128
Dansk .....	138
Svensk .....	148
Norsk .....	158
Suomi .....	168
Eesti .....	178
Lietuvių .....	187
Latviešu .....	197
български .....	207
Русский .....	218
Україна .....	230
Türkçe .....	241

© 2023

AL-KO KOBER GROUP Kötz, Germany

This documentation or excerpts therefrom may not be reproduced or disclosed to third parties without the express permission of the AL-KO KOBER GROUP.



 <b>i</b>	<b>HW 5000 FMS Premium (Art. Nr. 112 851)</b>	<b>HW 6000 FMS Premium (Art. Nr. 112 852)</b>
	1300 W	1400 W
	230 V AC/50 Hz	230 V AC/50 Hz
	X 4	X 4
	78 dB (A)	73 dB (A)
	8 m	8 m
	50 m / 5,0 bar	60 m / 6,0 bar
	4500 l/h	6000 l/h
	35 °C	35 °C
	2,0 / 3,8 bar (ECO 3,0 bar)	2,0 – 4,0 bar (ECO 3,0 bar)
	1"	1"
	17 kg	20 kg
	1	5
	20 l/1,5 bar INOX	20 l/1,5 bar INOX





# ORIGINAL-BETRIEBSANLEITUNG



## Inhaltsverzeichnis

1	Zu dieser Betriebsanleitung .....	6	8.6	Verstopfung beseitigen .....	13
1.1	Symbole auf der Titelseite .....	6	9	Hilfe bei Störungen .....	14
1.2	Zeichenerklärungen und Signalwörter .....	6	10	Lagerung .....	14
2	Produktbeschreibung .....	7	11	Entsorgung .....	14
2.1	Lieferumfang .....	7	12	Kundendienst/Service .....	14
2.2	Produktübersicht (Abbildung A - E) ...	7	13	Garantie .....	15
2.3	Sicherheits- und Schutzeinrichtung ...	7	14	Original-EU-/EG-Konformitätserklärung ...	15
2.4	Trockenlaufschutz .....	7			
2.5	Drucksensor .....	7			
2.6	Display-Anzeige .....	7			
2.7	Bestimmungsgemäße Verwendung...	8			
2.8	Möglicher Fehlgebrauch .....	8			
3	Sicherheitshinweise .....	8			
3.1	Allgemeine Sicherheitshinweise .....	8			
3.2	Elektrische Sicherheit .....	9			
4	Montage .....	9			
4.1	Pumpe aufstellen .....	9			
4.2	Saugleitung anschließen .....	9			
4.3	Druckleitung montieren .....	9			
5	Inbetriebnahme .....	9			
5.1	Luftdruck im Vorratsbehälter prüfen ..	9			
5.2	Pumpe befüllen .....	10			
5.3	Erstinbetriebnahme .....	10			
6	Bedienung .....	10			
6.1	Pumpe einschalten .....	10			
6.2	Pumpe ausschalten .....	10			
7	Display Anzeigen .....	10			
7.1	Normalbetrieb .....	11			
7.2	Zusatzfunktionen .....	11			
7.3	Warnmeldungen .....	12			
8	Wartung und Pflege .....	13			
8.1	Luftdruck im Vorratsbehälter prüfen ..	13			
8.2	Pumpe reinigen .....	13			
8.3	Filter reinigen .....	13			
8.4	Rückschlagventil reinigen .....	13			
8.5	Schwimmkörper reinigen .....	13			

## 1 ZU DIESER BETRIEBSANLEITUNG

- Bei der deutschen Version handelt es sich um die Original-Betriebsanleitung. Alle weiteren Sprachversionen sind Übersetzungen der Original-Betriebsanleitung.
- Bewahren Sie diese Betriebsanleitung immer so auf, dass Sie darin nachlesen können, wenn Sie eine Information zum Gerät benötigen.
- Geben Sie das Gerät nur mit dieser Betriebsanleitung an andere Personen weiter.
- Lesen und beachten Sie die Sicherheits- und Warnhinweise in dieser Betriebsanleitung.

### 1.1 Symbole auf der Titelseite

Symbol	Bedeutung
	Lesen Sie unbedingt vor der Inbetriebnahme diese Betriebsanleitung sorgfältig durch. Dies ist die Voraussetzung für sicheres Arbeiten und störungsfreie Handhabung.
	Betriebsanleitung
	Netzkabel zum Vermeiden eines elektrischen Schlages nicht beschädigen oder durchtrennen!

### 1.2 Zeichenerklärungen und Signalwörter

**⚠ GEFAHR!** Zeigt eine unmittelbar gefährliche Situation an, die – wenn sie nicht vermieden wird – den Tod oder eine schwere Verletzung zur Folge hat.

**⚠️ WARNUNG!** Zeigt eine potenziell gefährliche Situation an, die – wenn sie nicht vermieden wird – den Tod oder eine schwere Verletzung zur Folge haben könnte.

**⚠️ VORSICHT!** Zeigt eine potenziell gefährliche Situation an, die – wenn sie nicht vermieden wird – eine geringfügige oder mäßige Verletzung zur Folge haben könnte.

**⚠️ ACHTUNG!** Zeigt eine Situation an, die – wenn sie nicht vermieden wird – Sachschäden zur Folge haben könnte.

**ℹ️ HINWEIS** Spezielle Hinweise zur besseren Verständlichkeit und Handhabung.

## 2 PRODUKTBESCHREIBUNG

In dieser Betriebsanleitung werden verschiedene Modelle von Pumpen beschrieben. Identifizieren Sie Ihr Modell anhand des Typenschilds.

### 2.1 Lieferumfang

Die Pumpe wird mit Druckschalter, Manometer, Filterschlüssel und Netzkabel ausgeliefert.

### 2.2 Produktübersicht (Abbildung A - E)

Nr.	Bauteil
1	Klarsichtdeckel Filter
2	Pumpengehäuse
3	Einfüllschraube
4	Pumpenausgang/Druckleitungsanschluss
5	Motorgehäuse
6	Vorratsbehälter
7	Anschraubpunkt
8	Ablassschraube Pumpenraum
9	Ablassschraube Filterraum
10	Pumpeneingang/Saugleitungsanschluss
11	Druckleitung
12	Wasserhahn
13	Winkelnippel
14	Dichtung
15	Verbindungsrippel
16	Dichtung

Nr.	Bauteil
17	Saugleitung
18	Filterschlüssel
19	Dichtung Filter
20	Filter
21	Rückschlagventil
22	Dichtung Rückschlagventil
23	Dichtung Gehäuse
24	Einschraubnippel
25	Dichtung
26	Schwimmkörper Messeinheit
27	Verschlussdeckel Ventil
28	Ventil
29	Display
30	MODE-Taste
31	SET-Taste

### 2.3 Sicherheits- und Schutzeinrichtung

#### Thermoschutzschalter

Die Pumpe ist mit einem Thermoschutzschalter ausgestattet, der den Motor bei Überhitzung abschaltet. Nach einer Abkühlphase von ca. 15 - 20 Minuten schaltet die Pumpe selbsttätig wieder ein.

#### 2.4 Trockenlaufschutz

Die Pumpe verfügt über einen Trockenlaufschutz. Der Trockenlaufschutz schaltet nach ca. 90 Sekunden die Pumpe ab, wenn kein Wasser angesaugt wird oder die Saugleitung beschädigt ist.

#### 2.5 Drucksensor

Die Pumpe ist mit einem Drucksensor ausgestattet. Über diesen Sensor wird die Pumpe automatisch bei Erreichen des eingestellten Drucks aus- und eingeschaltet.

- Eingestellter Druck: siehe technische Daten.

#### 2.6 Display-Anzeige

Zur Anzeige der Betriebszustände und Fehlermeldungen ist die Pumpe mit einem Display (29) ausgestattet. Mit dem MODE-Taster (30) können verschiedene Einstellungen und Anzeigen ausgewählt und mit dem SET-Taster (31) bestätigt werden.

## 2.7 Bestimmungsgemäße Verwendung

Die Pumpe ist für die private Nutzung in Haus und Garten bestimmt. Sie darf nur im Rahmen der Einsatzgrenzen gemäß den technischen Daten betrieben werden.

Die Pumpe eignet sich für:

- Bewässerung der Garten- und Grundstücksfläche
- Wasserversorgung im Haus
- Druckerhöhung der Wasserversorgung.

**f HINWEIS** Bei der Druckerhöhung der Wasserversorgung sind die örtlichen Vorschriften zu beachten. Auskünfte erhalten Sie von Ihrem Sanitärfachmann.

Die Pumpe ist ausschließlich zum Fördern von folgenden Flüssigkeiten geeignet:

- Klarwasser, Regenwasser

Eine andere oder darüber hinausgehende Verwendung gilt als nicht bestimmungsgemäß.

## 2.8 Möglicher Fehlgebrauch

Die Pumpe darf nicht im Dauerbetrieb eingesetzt werden. Sie ist nicht geeignet zur Förderung von:

- Trinkwasser
- Salzwasser
- Lebensmitteln
- Schmutzwasser
- aggressiven Medien, Chemikalien
- ätzenden, brennbaren, explosiven oder gasenden Flüssigkeiten
- Flüssigkeiten, die wärmer als 35 °C sind
- sandhaltigem Wasser und schmirgelnden Flüssigkeiten.

## 3 SICHERHEITSHINWEISE

**⚠ GEFAHR!** Gefahr beim Berühren spannungsführender Teile! Ein Defekt an der Pumpe oder am Verlängerungskabel kann zu schweren Verletzungen führen!

- Trennen Sie den Stecker sofort vom Netz.
- Schließen Sie das Gerät über einen FI-Schutzschalter mit einem Nennfehlerstrom < 30 mA an.

**⚠ WARNUNG!** Verletzungsgefahr. Defekte und außer Kraft gesetzte Sicherheits- und Schutzeinrichtungen können zu schweren Verletzungen führen.

- Lassen Sie defekte Sicherheits- und Schutzeinrichtungen reparieren.
- Setzen Sie Sicherheits- und Schutzeinrichtungen nie außer Kraft.

**⚠ VORSICHT!** Verletzungsgefahr durch heißes Wasser Bei längerem Betrieb gegen die geschlossene Druckseite (> 10 min) kann sich das Wasser in der Pumpe stark erhitzen und unkontrolliert austreten!

- Trennen Sie die Pumpe vom Netz und lassen Sie Pumpe und Wasser abkühlen.
- Prüfen Sie den Wasserstand saugseitig.
- Prüfen Sie die Dichtheit der Leitungen.
- Prüfen Sie die Installation der Saug- und Druckleitung.
- Nehmen Sie die Pumpe erst nach Beheben aller Mängel wieder in Betrieb!

## 3.1 Allgemeine Sicherheitshinweise

- Dieses Gerät kann von Kindern ab 8 Jahren und darüber sowie von Personen mit verringerten physischen, sensorischen oder mentalen Fähigkeiten oder Mangel an Erfahrung und Wissen benutzt werden, wenn sie beaufsichtigt oder bezüglich des sicheren Gebrauchs des Gerätes unterwiesen wurden und die daraus resultierenden Gefahren verstehen. Kinder dürfen nicht mit dem Gerät spielen. Reinigung und Benutzerwartung dürfen nicht von Kindern ohne Beaufsichtigung durchgeführt werden.
- Personen mit sehr starken und komplexen Einschränkungen können Bedürfnisse über die hier beschriebenen Anweisungen hinaus haben.
- Die Pumpe nie am Netzkabel hochheben, transportieren oder befestigen. Das Netzkabel nicht dazu benutzen, um den Netzstecker aus der Steckdose zu ziehen.
- Eigenmächtige Veränderungen oder Umbauten an der Pumpe sind verboten. Reparaturen dürfen nur durch unseren Kundendienst durchgeführt werden.
- Bei Arbeiten am Gerät den Netzstecker ziehen. Den Netzstecker vor Feuchtigkeit schützen.

- Pumpe und Verlängerungskabel nur in technisch einwandfreiem Zustand benutzen. Beschädigte Geräte dürfen nicht betrieben werden.
- Halten Sie einen Sicherheitsabstand zu Tieren ein, bzw. schalten Sie die Pumpe aus, wenn sich Tiere nähern.

### 3.2 Elektrische Sicherheit

- Wenn sich Personen im Schwimmbecken oder Gartenteich befinden, darf die Pumpe nicht betrieben werden.
- Die Haus-Netzspannung muss mit den Angaben zur Netzspannung in den Technischen Daten übereinstimmen, keine andere Versorgungsspannung verwenden.
- Das Gerät darf nur an einer elektrischen Einrichtung gemäß DIN/VDE 0100, Teil 737, 738 und 702 betrieben werden. Zur Absicherung muss ein Leitungs-Schutzschalter 10 A installiert werden.
- Nur Verlängerungskabel verwenden, die für den Gebrauch im Freien vorgesehen sind - Mindestquerschnitt 3 x 1,5 mm<sup>2</sup> der Qualität H07RN-F nach DIN 57282/57245 mit spritzwassergeschützter Steckvorrichtung. Kabeltrommeln immer vollständig abrollen.
- Kontrollieren Sie vor jeder Inbetriebnahme den Zustand Ihres Verlängerungskabels.

## 4 MONTAGE

### 4.1 Pumpe aufstellen

1. Ebenen und festen Standort vorbereiten.
  2. Pumpe waagrecht und überflutungssicher aufstellen.
  3. Pumpe gegebenenfalls an den Anschraubpunkten (7) festschrauben.
- Die Pumpe muss vor Regen und direktem Wasserstrahl geschützt sein.

**HINWEIS** Im täglichen Betrieb (Automatikbetrieb) müssen Sie durch geeignete Maßnahmen ausschließen, dass bei Störungen an der Pumpe Folgeschäden durch die Überflutung von Räumen entstehen.

### 4.2 Saugleitung anschließen

**HINWEIS** Wir empfehlen den Einbau flexibler Leitungen am Pumpeneingang. So kann kein mechanischer Druck oder Zug auf die Pumpe ausgeübt werden.

1. Länge der Saugleitung (17) so auswählen, dass die Pumpe nicht trockenlaufen kann. Die Saugleitung muss sich immer mindestens 30 cm unter der Wasseroberfläche befinden.
2. Saugleitung anschließen. Auf dichten Anschluss achten, ohne das Gewinde zu beschädigen.
3. Bei geringfügig sandhaltigem Wasser muss zwischen Saugleitung und Pumpeneingang ein Vorfilter eingebaut werden. Fragen Sie dazu Ihren Fachhändler.
4. Saugleitung stets steigend verlegen.

**HINWEIS** Beträgt die Ansaughöhe mehr als 4 m, muss ein Saugschlauch mit einem Durchmesser größer 1" montiert werden. Wir empfehlen das Verwenden einer AL-KO Sauggarnitur mit Saugschlauch, Saugkorb und Rückflusstop. Fragen Sie Ihren Fachhändler.

### 4.3 Druckleitung montieren

1. Verbindungsniessel (15) mit dem Runddichtung (16) in den Pumpenausgang (4) schrauben.
2. Winkelniessel (13) mit Dichtung (14) auf den Verbindungsniessel (15) schrauben und den Winkelniessel in die gewünschte Richtung drehen.
3. Druckleitung (11) am Winkelniessel (13) befestigen.

## 5 INBETRIEBNAHME

**HINWEIS** Bei der Erstinbetriebnahme erscheinen im Display alle Informationen in Englisch. Die gewünschte Sprache mit der MODE-Taste auswählen und mit der SET-Taste bestätigen. Der Luftdruck im Vorratsbehälter kann jetzt geprüft werden.

### 5.1 Luftdruck im Vorratsbehälter prüfen

**HINWEIS** Bei einem Luftdruck unter 1,5 und über 1,9 bar ist kein Betrieb möglich. Die Pumpe startet nicht

1. Netzstecker der Pumpe ausstecken.
2. Verschlussdeckel Ventil (27) an der Rückseite des Vorratsbehälters (6) nach oben schieben.
3. Luftdruck am Ventil (28) mit einer Luftpumpe oder Reifenfüller jeweils mit Druckanzeige prüfen.

4. Verschlussdeckel Ventil an der Rückseite des Vorratsbehälters wieder schließen.
  5. Netzstecker wieder einstecken.
- Die Pumpe kann jetzt in Betrieb genommen werden.

## 5.2 Pumpe befüllen

**ACHTUNG! Gefahr von Geräteschäden!** Trockenlauf zerstört die Pumpe!

- Die Pumpe muss vor jeder Inbetriebnahme bis zum Überlauf mit Wasser gefüllt sein, damit sie sofort ansaugen kann.

**HINWEIS** Um die Ansaugzeit zu verkürzen, Saugschlauch vor dem Anschrauben mit Wasser füllen.

1. Einfüllschraube (3) mit Filterschlüssel (18/A) öffnen.
2. Über die Einfüllschraube Wasser einfüllen, bis das Pumpengehäuse (2) voll ist.
3. Einfüllschraube einschrauben.

## 5.3 Erstinbetriebnahme

Nur bei der Erstinbetriebnahme wird im Display NORMAL X und PRESSURE angezeigt.

**HINWEIS** Sollte nach ca. 90 Sekunden noch kein Wasser über die Saugleitung (17) angesaugt werden, schaltet der Trockenlaufschutz die Pumpe ab und im Display wird ALARM und SUCTION SIDE angezeigt. Überprüfen Sie die Saugleitung, den Klarsichtdeckel (1) und alle Verschraubungen auf Dichtheit, drücken Sie den RESET-Taster und führen Sie die Erstinbetriebnahme nochmals durch.

# 6 BEDIENUNG

## 6.1 Pumpe einschalten

1. Alle in der Druckleitung (11) vorhandenen Verschlüsse (Ventil, Spritzdüse, Wasserhahn) öffnen.
  2. Netzstecker des Anschlusskabels in die Steckdose stecken. Die Pumpe beginnt zu fördern.
  3. Verschluss in der Druckleitung schließen, wenn sich im austretenden Wasser keine Luft mehr befindet.
- Die Pumpe schaltet nach Druckaufbau und Erreichen des Abschaltendrucks automatisch ab.
  - Die Pumpe ist betriebsbereit.

- Beim Einschalten über den Druckschalter wird im Display NORMAL X und PRESSURE sowie der tatsächliche Druck angezeigt.

## 6.2 Pumpe ausschalten

1. Pumpe nach Gebrauch am Ein- / Aus-Schalter ausschalten.
2. Alle in der Druckleitung vorhandenen Verschlüsse schließen.

**HINWEIS** Pumpe schaltet nach Erreichen des eingestellten Abschaltendrucks automatisch aus.

**VORSICHT! Verletzungsgefahr durch heißes Wasser** Bei längerem Betrieb gegen die geschlossene Druckseite (>10 min) kann sich das Wasser in der Pumpe stark erhitzen und unkontrolliert austreten!

- Trennen Sie die Pumpe vom Netz und lassen Sie Pumpe und Wasser abkühlen.
- Nehmen Sie die Pumpe erst nach Beheben aller Mängel wieder in Betrieb!

Die Verletzungsgefahr durch heißes Wasser kann bei:

- unsachgemäßer Installation,
- geschlossener Druckseite,
- Wassermangel in der Saugleitung oder
- defektem Druckschalter entstehen.

## Vorgehen

1. Pumpe vom Netz trennen und Pumpe und Wasser abkühlen lassen.
2. Pumpe, Installation und Wasserstand prüfen.
3. Pumpe erst nach Beheben aller Mängel wieder in Betrieb nehmen!

## 7 DISPLAY ANZEIGEN

- Bei der Erstinbetriebnahme erscheinen im Display alle Informationen in Englisch.
- Alle Funktionen können mit der Taste MODE aufgerufen werden. Die aufgerufenen Normen werden mit der SET-Taste bestätigt.

**HINWEIS** Die in der zweiten Zeile des Displays angezeigten Informationen sind zum Teil als Laufftexte ausgeführt, die als Information kontinuierlich durchlaufen. Ist die Pumpe in ALARM-Funktion z. B. Luftdruck zu gering ist kein Sprachwechsel möglich.

### 7.1 Normalbetrieb

Display-Anzeige	Schaltzustand	Funktion / Maßnahme
	Pumpe in Betrieb oder Pumpe ausgeschaltet	MODE-Taste länger als 3 Sekunden drücken, die Bedienersprache ist aktiviert. Durch Drücken der MODE-Taste (30) die Bedienersprache wechseln. Neue Bedienersprache mit SET-Taste bestätigen
	Pumpe schaltet ein und beginnt zu saugen.	<b>Erstinbetriebnahme:</b> Pumpe mit Wasser gefüllt, Saug- und Druckseite angeschlossen, Wasser saugseitig vorhanden. Pumpe wird ans Netz angeschlossen. Verschlüsse in der Druckleitung geöffnet.
Drehendes X hinter Normal symbolisiert Pumpe EIN		
	Nach dem Selbsttest Pumpe schaltet nicht ein. Im Betrieb, Pumpe schaltet nicht ein.	Luft nachfüllen, danach SET-Taste drücken. Erstinbetriebnahme erneut durchführen. Luftdruck siehe technische Daten <b>Lauftext: NACHFUELLEN 1,5 BAR</b>
	Trockenlauf nach 90 Sekunden Pumpe schaltet aus..	Saugleitung prüfen, danach SET-Taste drücken. Erstinbetriebnahme erneut durchführen. <b>Lauftext: WASSERZUFUHR PRUEFEN</b>
	Pumpe in Betrieb.	Pumpe fördert Wasser. Vorratsbehälter wird gefüllt. Ein Teil des Wassers wird entnommen.
	Pumpe schaltet aus.	Pumpe hat den eingestellten Abschaltdruck erreicht.
	Pumpe schaltet ein.	Pumpe hat den eingestellten Einschaltdruck erreicht.

### 7.2 Zusatzfunktionen

Display-Anzeige	Schaltzustand	Funktion / Maßnahme
	Pumpe in Betrieb.	<b>Durchflussmenge:</b> MODE-Taste drücken, bis Durchflussmenge erscheint. <b>Lauftext: DURCHFLUSS</b>

Display-Anzeige	Schaltzustand	Funktion / Maßnahme
NORMAL X Durchfluss 98 m3	Pumpe in Betrieb.	<b>Gesamt geförderte Wassermenge:</b> MODE-Taste drücken. Anzeige der bisher geförderten Wassermenge. Rückstellung nicht möglich. <b>Lauftext: GESAMTMENGE</b>
NORMAL X Teilmenge 98 m3	Pumpe in Betrieb.	<b>Teilmenge:</b> MODE-Taste drücken. Anzeige der bisher geförderten Teilmenge. Rückstellung. SET-Taste für ca. 3 Sekunden drücken. <b>Lauftext: TEILMENGE</b>
eco X Modus 3,0 BAR	Pumpe in Betrieb oder Pumpe ausgeschaltet.	MODE-Taste mehrfach drücken, bis ECO X MODUS im Display erscheint. Die Pumpe schaltet jetzt früher ab (Energiesparmodus). Siehe „Inbetriebnahme“.
eco X Druck 3,0 BAR	Pumpe in Betrieb oder Pumpe ausgeschaltet.	SET-Taste drücken. ECO DRUCK erscheint im Display. Der Energiesparmodus ist eingeschaltet.
NORMAL X Modus 0,0 m3/H	Pumpe in Betrieb oder Pumpe ausgeschaltet.	MODE-Taste mehrfach drücken, bis NORMAL-MODUS im Display erscheint.
NORMAL X Druck 3,0 BAR	Pumpe in Betrieb oder Pumpe ausgeschaltet.	SET-Taste drücken, bis NORMAL X und DRUCK im Display erscheint. Abschaltdruck ist wieder erhöht.

### 7.3 Warnmeldungen

Display-Anzeige	Schaltzustand	Funktion / Maßnahme
ALARM Nachfüllen 1,2 BAR	Kesseldruck zu gering. Wasserstand zu gering.	<b>Lauftext: TEILMENGE</b> Aufforderung zum Nachfüllen der Luft auf 1,5 bar. Bestätigen durch die SET-Taste. Pumpe startet wieder. <b>Lauftext: LUFTDRUCK OK</b>
ALARM Luftdruck 1,5 BAR		
NORMAL X Ablassen 1,5 BAR	Luft eingefüllt über 1,8 bar.	Luft ablassen auf 1,5 bar. Ist der Druck auf 1,5 bar abgelassen, durch Drücken der SET-Taste Pumpe wieder starten. <b>Lauftext: ABLASSEN 1,5 BAR</b>



Display-Anzeige	Schaltzustand	Funktion / Maßnahme
<div style="border: 1px solid black; padding: 5px;">           ALARM            Wasserzufuhr            1,5 BAR           <div style="float: right; border: 1px solid black; padding: 2px; margin-top: 5px;">             MODE              SET           </div> </div>	Saugleitung nicht im Wasser, kein Durchfluss und kein Druck.	Meldung erscheint nach 90 Sekunden. Nach der Fehlerbehebung durch Drücken der SET-Taste erfolgt die Rückstellung der Fehlermeldung. <b>Lauftext: WASSERZUFUHR PRUEFEN</b>
<div style="border: 1px solid black; padding: 5px;">           NORMAL 0            Lufttest            1,5 BAR           <div style="float: right; border: 1px solid black; padding: 2px; margin-top: 5px;">             MODE              SET           </div> </div>	Pumpe schaltet verzögert ein.	<b>Messzyklus:</b> Die Pumpe schaltet nach einer bestimmten Anzahl von Schaltzyklen nicht beim Einschaltdruck ein, sondern wartet ca. 25 Sekunden ab, ob der Druck im System auf 1,5 bar abfällt. Wird in der Zeit der Druck nicht unterschritten, ist die Luftfüllung in Ordnung.

## 8 WARTUNG UND PFLEGE

### 8.1 Luftdruck im Vorratsbehälter prüfen

**HINWEIS** Prüfen Sie den Luftdruck im Vorratsbehälter regelmäßig. Er darf 1,5 bar nicht unterschreiten (siehe Abschnitt „Inbetriebnahme: Luftdruck im Vorratsbehälter prüfen“).

**HINWEIS** Erscheint im Display die Information ALARM und REFILL 1,5 BAR, muss Luft im Membranvorratsbehälter nachgefüllt werden. Ist der richtige Druck erreicht, erscheint im Display die Anzeige ALARM und AIR PRESSURE OK.

### 8.2 Pumpe reinigen

**HINWEIS** Nach Förderung von chlorhaltigem Schwimmbadwasser oder Flüssigkeiten, die Rückstände hinterlassen, muss die Pumpe mit klarem Wasser gespült werden.

1. Pumpe vom Netz trennen und gegen Wiedereinschalten sichern. Die Pumpe stoppt automatisch.
2. Pumpe mit klarem Wasser spülen.
3. Netzstecker in die Steckdose stecken.
4. Pumpe mit dem Ein- / Ausschalter einschalten. Die Pumpe startet automatisch.

### 8.3 Filter reinigen

1. Ablassschraube Filterraum (9) der Entleerungsöffnung abschrauben, Filterraum entleeren und Entleerungsöffnung wieder verschließen.
2. Klarsichtdeckel Filter (1) mithilfe des Filterschlüssels (18) abschrauben.
3. Filter (19/20) aus dem Filtergehäuse (2) herausnehmen und unter fließendem Wasser reinigen.
4. Filtergehäuse und Klarsichtdeckel Filter reinigen.

5. Vor dem Einbau des Filters die Dichtungen Filter (19) und die Dichtung Gehäuse (23) auf Beschädigung prüfen, bei Bedarf erneuern.
6. Filter einbauen, Klarsichtdeckel Filter aufschrauben und mit dem Filterschlüssel handfest anziehen.

### 8.4 Rückschlagventil reinigen

1. Filter ausbauen (siehe Abschnitt „Filter reinigen“).
2. Rückschlagventil (21) herausschrauben und unter fließendem Wasser reinigen.
3. Dichtung (22) bei Bedarf erneuern.
4. Rückschlagventil einbauen.
5. Filter einbauen.

### 8.5 Schwimmkörper reinigen

1. Druckleitung (11) mit Winkelnippel (13) und Verbindungsnippel (15) ausschrauben.
2. Einschraubnippel (24) mit Dichtung (25) ausschrauben. Einbaulage Schwimmkörper merken. Schwimmkörper herausziehen und reinigen.
3. Schwimmkörper wieder einbauen – Einbaulage beachten (Abb. D).

### 8.6 Verstopfung beseitigen

1. Pumpe vom Netz trennen und gegen Wiedereinschalten sichern.
2. Saugleitung am Pumpeneingang entfernen.
3. Druckleitung an die Wasserleitung anschließen.
4. Wasser durch das Pumpengehäuse laufen lassen, bis sich die Verstopfung auflöst.
5. Durch kurzes Einschalten prüfen, ob die Pumpe freidreht.

## 9 HILFE BEI STÖRUNGEN

**⚠ GEFAHR! Gefahr von Stromschlag!** Bei Arbeiten an der Pumpe besteht die Gefahr, einen elektrischen Stromschlag zu bekommen.

- Vor allen Arbeiten zur Störungsbeseitigung den Netzstecker ziehen.
- Fehler in der elektrischen Anlage durch eine Elektrofachkraft beseitigen lassen.

**i HINWEIS** Bei nicht behebbaren Störungen wenden Sie sich bitte an unseren zuständigen Kundendienst.



Störung	Mögliche Ursache	Abhilfe
Motor läuft nicht.	Keine Netzspannung vorhanden.	Sicherungen prüfen, Stromversorgung von Elektrofachkraft prüfen lassen.
Fehlermeldung "Saugseite" erscheint  	Die Saugleitung ist nicht im Wasser.	Saugleitung min. 30 cm ins Wasser eintauchen.
	Saugseitige Verstopfung.	Schmutz im Ansaugbereich und Filter entfernen.
	Druckleitung geschlossen.	Verschluss-Aggregate in der Druckleitung öffnen.
	Pumpe saugt Luft in der Saugleitung.	Alle Verbindungen der Ansaugleitung auf Dichtheit prüfen. Dichtring austauschen.
	Pumpe saugt Luft, Wassermangel saugseitig.	Pumpe ausschalten und abkühlen lassen.
	Schlauchdurchmesser zu klein.	Druckschlauch mit größerem Durchmesser einsetzen.
	Saugseitig zu geringe Wassermenge.	Drosseln der Pumpe, um die Fördermenge anzupassen.
Fehlermeldung „NACHFUELLEN 1,5 BAR“ erscheint.	Geringer Luftdruck im Vorratsbehälter.	Luft im Vorratsbehälter nachfüllen. (Membranvordruck auf 1,5 bar einstellen). <b>Lauftext: NACHFUELLEN 1,5 BAR.</b>

## 10 LAGERUNG

1. Saug- und Druckleitung entleeren.
2. Ablassschraube herausschrauben und das Wasser aus der Pumpe auslaufen lassen.
3. Ablassschraube wieder einschrauben und Pumpe und Zubehör frostfrei lagern.

**i HINWEIS** Bei Frostgefahr muss das System vollständig entleert und die Pumpe an einem frostsicheren Ort gelagert werden.

## 11 ENTSORGUNG

 Elektro- und Elektronikaltgeräte gehören nicht in den Hausmüll, sondern sind einer  getrennten Erfassung bzw. Entsorgung zuzuführen!

Verpackung, Gerät und Zubehör sind aus recyclingfähigen Materialien hergestellt und entsprechend zu entsorgen.

## 12 KUNDENDIENST/SERVICE

Bei Fragen zu Garantie, Reparatur oder Ersatzteilen wenden Sie sich bitte an Ihre nächstgelegene AL-KO Servicestelle. Diese finden Sie im

Internet unter folgender Adresse:  
[www.alko-garden.com/service-contacts](http://www.alko-garden.com/service-contacts)

Weitere Informationen zu Ersatzteilen finden Sie unter:  
[www.alko-garden.com/spareparts](http://www.alko-garden.com/spareparts)

### 13 GARANTIE

Etwaige Material- oder Herstellungsfehler am Gerät beseitigen wir während der gesetzlichen Verjährungsfrist für Mängelansprüche entsprechend unserer Wahl durch Reparatur oder Ersatzlieferung. Die Verjährungsfrist bestimmt sich jeweils nach dem Recht des Landes, in dem das Gerät gekauft wurde.

Unsere Garantiezusage gilt nur bei:

- Beachten dieser Betriebsanleitung
- Sachgemäßer Behandlung
- Verwenden von Original-Ersatzteilen

Die Garantie erlischt bei:

- Eigenmächtigen Reparaturversuchen
- Eigenmächtigen technischen Veränderungen
- Nicht bestimmungsgemäßer Verwendung



Von der Garantie ausgeschlossen sind:

- Lackschäden, die auf normale Abnutzung zurückzuführen sind
- Verschleißteile, die auf der Ersatzteilkarte mit Rahmen xxxxxx (x) gekennzeichnet sind

Die Garantiezeit beginnt mit dem Kauf durch den ersten Endabnehmer. Maßgebend ist das Datum auf dem Kaufbeleg. Wenden Sie sich bitte mit dieser Erklärung und dem Original-Kaufbeleg an Ihren Händler oder die nächste autorisierte Kundendienststelle. Die gesetzlichen Mängelansprüche des Käufers gegenüber dem Verkäufer bleiben durch diese Erklärung unberührt.

### 14 ORIGINAL-EU-/EG-KONFORMITÄTSERKLÄRUNG

Wir erklären hiermit, dass dieses Produkt in der auf dem Markt vertriebenen Form die Anforderungen der harmonisierten EU-Richtlinien, der EU-Sicherheitsstandards und die produktspezifischen Standards erfüllt.

<b>Produkt</b>	<b>Hersteller</b>	<b>Dokumentations-Bevollmächtigter</b>
Hauswasserwerk	AL-KO Geräte GmbH	Ismail Kabasakal
<b>Seriennummer</b>	Ichenhauser Str. 14	Ichenhauser Str. 14
G3043045	D-89359 Kötz	D-89359 Kötz
<b>Typ</b>	<b>EU-Richtlinien</b>	<b>Angewandte Normen</b>
HW 5000 FMS Premium	2014/35/EU	EN 60335-1:2012
HW 6000 FMS Premium	2014/30/EU	EN 60335-2-41:2012
<b>Schalleistungspegel</b>	2000/14/EG	EN 62233:2008
EN ISO 3744	2011/65/EU	EN 55014-1:2012
gemessen / garantiert	2014/68/EU	EN 55014-2:2016
HW 5000 Premium: 76 / 78 dB(A)	<b>Konformitätsbewertung</b>	EN 61000-3-2:2014
HW 6000 Premium: 71 / 73 dB(A)	2000/14/EG Anhang V	EN 61000-3-3:2014
		Kötz, 12.03.2018
	2015	
		Daniel Trumpp Chief Technology Officer

## TRANSLATION OF THE ORIGINAL INSTRUCTIONS FOR USE



### Contents

1	About these operating instructions.....	16	8.4	Cleaning the check valve .....	23
1.1	Symbols on the title page .....	16	8.5	Clean float .....	23
1.2	Legends and signal words .....	17	8.6	Remove blockages.....	23
2	Product description .....	17	9	Help in case of malfunction .....	23
2.1	Scope of supply .....	17	10	Storage .....	24
2.2	Product overview (Figures A - E).....	17	11	Disposal.....	24
2.3	Safety and protective devices.....	17	12	After-Sales/Service .....	24
2.4	Dry running protection .....	17	13	Warranty .....	24
2.5	Pressure sensor.....	17	14	Translation of the original EU/EC declaration of conformity .....	25
2.6	Display .....	17			
2.7	Intended use .....	18			
2.8	Possible misuse.....	18			
3	Safety instructions.....	18			
3.1	General safety warnings .....	18			
3.2	Electrical safety.....	18			
4	Installation.....	19			
4.1	Install the pump .....	19			
4.2	Connect the suction line .....	19			
4.3	Install pressure line.....	19			
5	Start-up .....	19			
5.1	Check the air pressure in the storage vessel.....	19			
5.2	Fill the pump .....	19			
5.3	Initial commissioning.....	19			
6	Operation .....	20			
6.1	Switching the pump on .....	20			
6.2	Switching the pump off .....	20			
7	Display indications .....	20			
7.1	normal operation.....	20			
7.2	Additional functions.....	21			
7.3	Warning messages .....	22			
8	Maintenance and care.....	23			
8.1	Check the air pressure in the storage vessel.....	23			
8.2	Cleaning the pump.....	23			
8.3	Clean the filter.....	23			

## 1 ABOUT THESE OPERATING INSTRUCTIONS

- The German version is the original operating instructions. All additional language versions are translations of the original operating instructions.
- Keep these operating instructions in a safe place at all times so that they can be consulted if you need any information about the appliance.
- Only pass on the appliance to other persons together with these operating instructions.
- Comply with the safety and warning information in these operating instructions.

### 1.1 Symbols on the title page

Symbol	Meaning
	It is essential to read through these operating instructions carefully before start-up. This is essential for safe working and trouble-free handling.
	Operating instructions
	To avoid electric shock, do not damage or cut the power cable!

## 1.2 Legends and signal words

**⚠ DANGER!** Denotes an imminently dangerous situation which will result in fatal or serious injury if not avoided.

**⚠ WARNING!** Denotes a potentially dangerous situation which can result in fatal or serious injury if not avoided.

**⚠ CAUTION!** Denotes a potentially dangerous situation which can result in minor or moderate injury if not avoided.

**IMPORTANT!** Denotes a situation which can result in material damage if not avoided.

**i NOTE** Special instructions for ease of understanding and handling.

## 2 PRODUCT DESCRIPTION

Various models of pumps are described in these operating instructions. Identify your model from the identification plate.

### 2.1 Scope of supply

The pump is supplied with pressure switch, pressure gauge, filter wrench and mains cable.

### 2.2 Product overview (Figures A - E)

No.	Component
1	Transparent filter cover
2	Pump housing
3	Filling screw
4	Pump outlet/pressure line connection
5	Motor housing
6	Storage vessel
7	Screw-on point
8	Drain screw pump chamber
9	Filter chamber drain screw
10	Pump inlet/suction line connection
11	Pressure line
12	Water tap
13	Elbow nipple
14	Seal
15	Connecting nipple

No.	Component
16	Seal
17	Suction line
18	Filter wrench
19	Filter seal
20	Filter
21	Check valve
22	Check valve seal
23	Housing seal
24	Screw-in nipple
25	Seal
26	Measuring unit float
27	Valve cover
28	Valve
29	Display
30	MODE button
31	SET button

### 2.3 Safety and protective devices

#### Thermal protection switch

The pump is fitted with a thermal protection switch which switches the motor off in the event of overheating. After a cooling-down phase of approx. 15 - 20 minutes the pump switches on again automatically.

#### 2.4 Dry running protection

The pump is equipped with dry running protection. The dry running protection system switches off the pump after approx. 90 seconds if water is not drawn in or the suction line is damaged.

#### 2.5 Pressure sensor

The pump is equipped with a pressure sensor. This sensor automatically switches the pump off and on when the set pressure is reached.

- Set pressure: see technical data.

#### 2.6 Display

The pump is equipped with a display (29) which shows operating states and error messages. Various settings and displays can be selected with the MODE button (30) and confirmed with the SET button (31).

## 2.7 Intended use

The pump is intended for private use in house and garden. It must only be operated within the scope of its usage limitations in accordance with the technical data.

The pump is suitable for:

- Watering the garden and premises
- Domestic water supplies
- Water supply pressure boosting.

**f NOTE** The local regulations must be observed if the pressure of the water supply is increased. Information is available from your local plumbing specialist.

The pump is suited exclusively for the conveying of the following fluids:

- Clear water, rainwater

Any use not in accordance with this designated use shall be regarded as misuse.

## 2.8 Possible misuse

The pump must not be operated continuously. It is not suitable for conveying:

- Drinking water
- Salt water
- Foodstuffs
- Waste water
- aggressive media, chemicals
- corrosive, flammable, explosive or fuming fluids
- fluids that are hotter than 35 °C
- water containing sand and abrasive fluids.

## 3 SAFETY INSTRUCTIONS

**⚠ DANGER! Danger from contact with live parts!** A defect in the pump or the extension cable can result in serious injury!

- Disconnect the connector plug from the mains immediately.
- Connect the device via an earth leakage circuit breaker with a rated leakage current of < 30 mA.

**⚠ WARNING! Risk of injury.** Defective and disabled safety and protective devices can result in serious injury.

- Have any defective safety and protective devices repaired.
- Never disable safety and protective devices.

**⚠ CAUTION! Danger of injury from hot water** After extended use against the closed pressure side (> 10 min.), the water in the pump can become very hot and may escape uncontrolled!

- Disconnect the pump from the mains supply and allow the pump and water to cool down.
- Check the water level on the suction side.
- Check the leak-tightness of the lines.
- Check the installation of the suction and pressure lines.
- Put the pump into operation again only after all the faults have been remedied!

## 3.1 General safety warnings

- This appliance can be used by children of 8 years and older and by persons with reduced physical, sensory or mental capabilities, or those lacking experience and knowledge, if they are supervised or have been instructed with regard to the safe use of the appliance and the ensuing risks. Children must not be allowed to play with the appliance. Cleaning and maintenance must not be carried out by children without supervision.
- People with very strong and complex restrictions may have needs that exceed the instructions described here.
- Never lift, transport or affix the pump by the mains cable. Do not pull the mains cable in order to pull the mains plug out of the socket.
- Unauthorised modifications or conversions to the pump are prohibited. Repairs may only be carried out by our customer service.
- Disconnect the mains plug before working on the device. Protect the mains plug against moisture.
- Only use the pump and extension cable if they are in flawless technical condition. Damaged appliances must not be operated.
- Maintain a safe distance to persons or animals or switch off the pump if animals approach.

## 3.2 Electrical safety

- The pump may not be operated while people are in the pool or pond.
- The mains voltage at your location must comply with the information regarding mains voltage in the Technical Data. Do not use any other supply voltage.
- The appliance must only be operated on electrical equipment in accordance with DIN/

VDE 0100, parts 737, 738 and 702. A circuit breaker of 10 A must be installed for fuse protection.

- Only use an extension cords which are designed for outdoor use – minimum cross-section 3 x 1.5 mm<sup>2</sup>, quality of H07RN-F as per DIN 57282/57245 with splash-proof plug socket. Always fully unwind cable drums.
- Check the condition of you extension cable prior to every use.

## 4 INSTALLATION

### 4.1 Install the pump

1. Prepare a level and sturdy installation location.
2. Install the pump horizontally and where it will not be flooded.
3. If necessary, bolt down the pump at the bolting points (7).
  - The pump must be protected from rain and direct water jets.

**i NOTE** In day-to-day operation (automatic mode), suitable measures must be taken to exclude the possibility of flooding of rooms as a result of malfunctions in the pump.

### 4.2 Connect the suction line

**i NOTE** We recommend the installation of flexible lines at the pump inlet to prevent mechanical pressure or tension being exerted on the pump.

1. Select the length of suction line (17) such that the pump cannot run dry. The suction line must always be at least 30 cm under the water surface.
2. Connect the suction line. Ensure that the connection is tight, but take care not to damage the thread.
3. If the water carries a small amount of sand, a pre-filter must be installed between suction line and pump inlet. Ask your specialist dealer.
4. Always lay the suction line with an upward gradient.

**i NOTE** If the suction head is more than 4 m, a suction hose with a diameter larger than 1" must be installed. We recommend the use of an AL-KO suction unit with suction hose, suction filter and flow-back stop. Ask your specialist dealer.

### 4.3 Install pressure line

1. Screw connecting nipple (15) with round seal ring (16) into pump outlet (4).
2. Screw elbow nipple (13) with seal (14) onto connecting nipple (15) and turn the elbow nipple in the required direction.
3. Connect pressure line (11) to elbow nipple (13).

## 5 START-UP

**i NOTE** On initial commissioning, all information appears on the display in English. Select the desired language with the MODE button and confirm with the SET button. The air pressure in the storage vessel can now be checked.

### 5.1 Check the air pressure in the storage vessel

**i NOTE** Operation is not possible under an air pressure of under 1.5 and over 1.9 bar. The pump does not start.

1. Remove the mains plug of the pump.
2. Push valve cover (27) on the rear of storage vessel (6) upwards.
3. Check the air pressure at valve (28) using an air pump or tyre filler equipped with a pressure gauge.
4. Close valve cover on the rear of the storage vessel again.
5. Insert the mains plug again.
  - The pump can now be put into operation.

### 5.2 Fill the pump

**IMPORTANT!** Danger of damage to the pump! Dry running will destroy the pump!

- The pump must be filled with water up to the overflow before each use so that it can draw water immediately.

**i NOTE** Fill the suction hose with water before screwing in place to reduce the suction time.

1. Open filling screw (3) using filter wrench (18/A).
2. Pour in water through the filling screw until pump housing (2) is full.
3. Screw in filling screw.

### 5.3 Initial commissioning

The display shows NORMAL X and PRESSURE only during initial commissioning.

**f NOTE** Should no water be drawn in via suction line (17) after approx. 90 seconds, the dry running protection system switches the pump off and ALARM and SUCTION SIDE appear on the display. Check the suction line, transparent cover (1) and all screw fittings for leaks, press the RE-SET button and carry out initial commissioning again.

**⚠ CAUTION! Danger of injury from hot water** After extended use against the closed pressure side (> 10 min.), the water in the pump can become very hot and may escape uncontrolled!

- Disconnect the pump from the mains supply and allow the pump and water to cool down.
- Put the pump into operation again only after all the faults have been remedied!

The risk of injury from hot water can arise in the event of:

- Incorrect installation,
- Closed pressure side,
- Lack of water in the suction line, or
- Defective pressure switch.

#### Procedure

1. Disconnect the pump from the mains supply and allow the pump and water to cool down.
2. Check the pump, installation and water level.
3. Put the pump into operation again only after all the faults have been remedied!

## 7 DISPLAY INDICATIONS

- During initial commissioning, all information appears on the display in English.
- All functions can be called up using the MODE button. The standards called up are confirmed with the SET button.





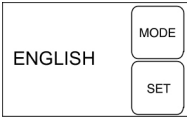
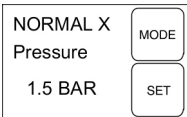





**f NOTE** The information in the second line of the display are partially shown as running text which provides running information continuously. If the pump is in ALARM function, e.g. the air pressure is too low, you cannot change the language.

### 7.1 normal operation









Display	Switching condition	Function / action
	Pump running or switched off	Press the MODE button for longer than 3 seconds, the operator language is activated. Change the operator language by pressing the MODE button (30). Confirm the new operator language by pressing the SET button.
	Pump switches on and starts to draw water.	<b>Initial commissioning</b> Pump filled with water, suction and pressure side connected, water present on the suction side. Pump connected to mains. Closing off devices in the pressure line are open.







A rotating X behind the normal symbolises that the pump is ON













Display	Switching condition	Function / action
ALARM Top up 1.2 BAR  	Pump does not switch on after self-test. In operation mode, the pump does not switch on.	Top up with air and then press the SET button. Carry out the initial commissioning again. Air pressure, see "Technical data". <b>Running text: TOP UP 1.5 BAR</b>
ALARM Water supply 1.5 BAR  	After 90 seconds dry running, the pump switches off.	Check the suction line and then press the SET button. Carry out the initial commissioning again. <b>Running text: CHECK WATER INFED</b>
NORMAL X Pressure 3.2 BAR  	Pump running.	Pump delivering water. Storage vessel being filled. Part of the water is being drawn off.
NORMAL 0 Pressure 4.0 BAR  	Pump switches off.	Pump has achieved the set switch-off pressure.
NORMAL X Pressure 2.0 BAR  	Pump switches on.	Pump has achieved the set switch-on pressure.

## 7.2 Additional functions

Display	Switching condition	Function / action
NORMAL X Flow rate 3600 L/M  	Pump running.	<b>Flow rate:</b> Press the MODE button until the flow rate appears. <b>Running text: FLOW RATE</b>
NORMAL X Flow rate 98 m3  	Pump running.	<b>Total water quantity pumped:</b> Press the MODE button. Displays the volume of water already pumped. Rest not possible. <b>Running text: TOTAL VOLUME</b>
NORMAL X Part volume 98 m3  	Pump running.	<b>Part volume:</b> Press the MODE button. Displays the part volume of water already conveyed. Reset. Hold the SET button pressed for approx. 3 seconds. <b>Running text: PART VOLUME</b>
eco X Mode 3.0 BAR  	Pump running or switched off.	Push the MODE button several times until ECO X MODE appears on the display. Now the pump switches off earlier (energy-saving mode). See "Commissioning".

Display	Switching condition	Function / action
eco X Pressure 3.0 BAR  	Pump running or switched off.	Press the SET button. ECO PRESSURE appears in the display. The energy-saving mode is switched on.
NORMAL X Mode 0.0 m3/H  	Pump running or switched off.	Press the MODE button several times until NORMAL MODE appears in the display.
NORMAL X Pressure 3.0 BAR  	Pump running or switched off.	Press the SET button until NORMAL X and PRESSURE appear in the display. Switch-off pressure is increased again.

### 7.3 Warning messages

Display	Switching condition	Function / action
ALARM Top up 1.2 BAR  	Boiler pressure too low. Water level too low.	<b>Running text: PART VOLUME</b> Prompt to top-up with air to 1.5 bar. Confirm with the SET button. Pump starts again. <b>Running text: AIR PRESSURE OK</b>
ALARM Air pressure 1.5 BAR  		
NORMAL X Drain 1.5 BAR  	Air topped up to above 1.8 bar.	Let air off to 1.5 bar. Once the pressure has been let off down to 1.5 bar, start the pump again by pushing the SET button. <b>Running text: LET OFF TO 1.5 BAR</b>
ALARM Water supply 1.5 BAR  	Suction line not in the water, no flow and no pressure.	Message appears after 90 seconds. After remedying the fault, the error message is reset by pressing the SET button. <b>Running text: CHECK WATER INFEEED</b>
NORMAL 0 Air test 1.5 BAR  	Pump switches on after delay.	<b>Measurement cycle:</b> After a set number of cycles, the pump switches on not at the starting pressure, but rather waits approx. 25 seconds to see if the pressure in the system drops to 1.5 bar. If the pressure does not drop in this time, the air filling is OK.

## 8 MAINTENANCE AND CARE

### 8.1 Check the air pressure in the storage vessel

**i NOTE** Check the air pressure in the storage vessel at regular intervals. It must not exceed 1.5 bar (see Section "Commissioning: Checking the Air Pressure in the Storage Vessel").

**i NOTE** If the display shows the information ALARM and REFILL 1.5 BAR, air has to be topped up in the diaphragm storage vessel. When the correct pressure is reached, the display shows ALARM and AIR PRESSURE OK.

### 8.2 Cleaning the pump

**i NOTE** After conveying swimming pool water containing chlorine or fluids that leave residues, the pump must be flushed out with clear water.

1. Disconnect the pump from the mains supply and secure to prevent restarting. The pump stops automatically.
2. Flush the pump with clear water.
3. Insert the mains plug into the power socket.
4. Turn on the pump at the on / off switch. The pump starts automatically.

### 8.3 Clean the filter

1. Unscrew filter chamber drain plug (9), drain the filter chamber and screw in the drain plug again.
2. Unscrew transparent filter cover (1) using filter wrench (18).
3. Remove filter (19/20) from filter housing (2) and clean under running water.
4. Clean filter housing and transparent filter cover.
5. Before installing the filter, check filter seals (19) and housing seal (23) for damage and replace, if necessary.
6. Install the filter, screw on the transparent filter cover and tighten finger-tight using the filter wrench.

### 8.4 Cleaning the check valve

1. Remove the filter (see Section "Cleaning the filter").
2. Unscrew check valve (21) and clean under running water.
3. Replace seal (22), if necessary.
4. Fit check valve.
5. Install filter.

### 8.5 Clean float

1. Unscrew pressure line (11) with elbow nipple (13) and connecting nipple (15).
2. Unscrew screw-in nipple (24) with seal (25). Note the installation position of the float. Pull out the float body and clean it.
3. Install the float again - noting the installation position (Fig. D).

### 8.6 Remove blockages

1. Disconnect the pump from the mains supply and secure to prevent restarting.
2. Disconnect the suction line from the pump inlet.
3. Connect pressure line to the water line.
4. Allow water to run through the pump housing until the blockage is removed.
5. Switch on the pump briefly to check that it runs smoothly.

## 9 HELP IN CASE OF MALFUNCTION

### **DANGER!** Danger of electric shock!

There is a risk of electric shock when working on the pump.

- Disconnect the mains plug before starting any fault remedying work.
- Faults in the electrical system must be rectified by a qualified electrician.

**i NOTE** In the event of faults that you cannot rectify, please contact our Customer Service department.

Malfunction	Possible cause	Remedy
Motor does not run.	No mains power.	Check fuses, have the power supply checked by a qualified electrician.

Malfunction	Possible cause	Remedy
Fault message "Suction Side" appears  	The suction line is not in the water.	Submerge the end of the suction line into the water by min. 30 cm.
	Blockage on the suction side.	Remove dirt from the suction area and filter.
	Pressure line closed off.	Open the closing off devices in the pressure line.
	Pump drawing air into the suction line.	Check all the connections in the suction line for leaks. Replace seal ring.
	Pump drawing air, water shortage on suction side.	Switch pump off and allow to cool.
	Hose diameter too small.	Replace the pressure hose with one with a larger diameter.
	Water volume on the suction side to little	Throttle back the pump to adapt the flow rate.
Fault message "TOP UP 1.5 BAR" appears.	Low air pressure in the storage vessel.	Top up the air in the storage vessel. (Set the diaphragm pressure to 1.5 bar). <b>Running text: TOP UP 1.5 BAR</b>

## 10 STORAGE

1. Drain suction and pressure line.
2. Unscrew drain plug and allow the water to drain out of the pump.
3. Screw in the drain plug again and store pump and accessories in a frost-proof place.

**i NOTE** If there is the danger of frost, the system must be completely drained and the pump must be stored in a frost-proof place.

## 11 DISPOSAL



Electrical and electronic appliances do not belong in household waste, but should be collected and disposed of separately.

## 13 WARRANTY

We will remedy any material or manufacturing defects discovered in the device during the statutory period of limitation for claims for defects by repair or replacement at our discretion. The period of limitation is determined in each case by the law of the country in which the device was purchased.

Our warranty promise applies only if:

- These operating instructions are observed
- The device is handled correctly
- Original spare parts have been used

The warranty becomes void in the case of:

- Unauthorised repair attempts
- Unauthorised technical modifications
- Use for other than the intended purpose

Packaging, equipment and accessories are made from recyclable materials, and must be disposed of accordingly.

## 12 AFTER-SALES/SERVICE

In the event of questions of warranty, repair or spare parts, please contact your nearest AL-KO Service Centre. These can be found on the Internet at:

[www.alko-garden.com/service-contacts](http://www.alko-garden.com/service-contacts)

Further information on spare parts can be found at:

[www.alko-garden.com/spareparts](http://www.alko-garden.com/spareparts)

The warranty does not include:

- Paint damage attributable to normal wear
- Wear parts that are marked with a box xxxxxx (x) on the spare parts card

The warranty period commences with the purchase by the first end user. The date on the proof of purchase is decisive. In the event of a warranty claim, please contact your dealer or the nearest authorised customer service centre with this declaration and the original proof of purchase. This declaration does not affect the purchaser's statutory claims for defects against the vendor.

## 14 TRANSLATION OF THE ORIGINAL EU/EC DECLARATION OF CONFORMITY

We hereby declare that this product in its marketed form conforms to the requirements of the harmonised EU Directives, EU safety standards and the product-specific standards.

<p><b>Product</b> Domestic water system</p> <p><b>Serial number</b> G3043045</p> <p><b>Type</b> HW 5000 FMS Premium HW 6000 FMS Premium</p> <p><b>Sound power level</b> EN ISO 3744 measured/guaranteed HW 5000 Premium: 76 / 78 dB(A) HW 6000 Premium: 71 / 73 dB(A)</p>	<p><b>Manufacturer</b> AL-KO Geräte GmbH Ichenhauser Str. 14 D-89359 Kötz</p> <p><b>EU directives</b> 2014/35/EU 2014/30/EU 2000/14/EC 2011/65/EU 2014/68/EU</p> <p><b>Conformity evaluation</b> 2000/14/EC Annex V</p> <p><b>CE</b> 2015</p>	<p><b>Duly authorised person for technical file</b> Ismail Kabasakal Ichenhauser Str. 14 D-89359 Kötz</p> <p><b>Applied standards</b> EN 60335-1:2012 EN 60335-2-41:2012 EN 62233:2008 EN 55014-1:2012 EN 55014-2:2016 EN 61000-3-2:2014 EN 61000-3-3:2014</p> <p>Kötz, 12 Mar 2018</p> <p></p> <p>Daniel Trumpp Chief Technology Officer</p>
---	---	--



## 1.2 Verklaring van pictogrammen en signaalwoorden

**⚠ GEVAAR!** Wijst op een direct gevaarlijke situatie, die, wanneer ze niet vermeden wordt, tot de dood of tot een ernstig letsel leidt.

**⚠ WAARSCHUWING!** Wijst op een potentieel gevaarlijke situatie, die, wanneer ze niet vermeden wordt, tot de dood of tot een zwaar letsel kan leiden.

**⚠ VOORZICHTIG!** Wijst op een potentieel gevaarlijke situatie, die, wanneer ze niet vermeden wordt, tot een licht of middelzwaar letsel kan leiden.

**! LET OP!** Wijst op een situatie, die, wanneer ze niet vermeden wordt, tot materiële schade kan leiden.

**i OPMERKING** Speciale aanwijzingen voor meer duidelijkheid en een beter gebruik.

## 2 PRODUCTBESCHRIJVING

In deze gebruikershandleiding worden verschillende pompmodellen beschreven. U kunt uw model identificeren aan de hand van het typeplaatje.

### 2.1 Inhoud van de levering

De pomp wordt geleverd samen met een drukschakelaar, manometer, filtersleutel en voedingskabel.

### 2.2 Productoverzicht (afbeelding A - E)

Nr.	Component
1	Filter in transparant deksel
2	Pomphuis
3	Watervulplug
4	Pompuitgang/aansluiting drukleiding
5	Motorbehuizing
6	Voorraadreservoir
7	Schroefpunt
8	Aftapplug pompkamer
9	Draai de filterkameraftapplug
10	Pompingang/aansluiting zuigleiding
11	Drukleiding
12	Waterkraan

Nr.	Component
13	Elleboogstuk
14	Afdichting
15	Verbindingsnippel
16	Afdichting
17	Zuigleiding
18	Filtersleutel
19	Filterafdichting
20	Filter
21	Terugslagklep
22	Afdichting terugslagklep
23	Afdichting behuizing
24	Schroefnippel
25	Afdichting
26	Vlotter meeteenheid
27	Ventielafsluitdeksel
28	Ventiel
29	Display
30	MODE-toets
31	SET-toets

### 2.3 Veiligheids- en beschermende voorziening

#### Thermische beveiligingsschakelaar

De pomp is uitgevoerd met een thermische beveiliging die de motor uitschakelt bij oververhitting. Na een afkoelfase van circa 15 - 20 minuten schakelt de pomp weer automatisch in.

#### 2.4 Droogloopbeveiliging

De pomp is uitgevoerd met een droogloopbeveiliging. De droogloopbeveiliging schakelt na ca. 90 seconden de pomp uit wanneer er geen water wordt aangezogen of als de zuigleiding beschadigd is.

#### 2.5 Druksensor

De pomp is voorzien van een druksensor. Met deze sensor wordt de pomp bij het bereiken van de ingestelde druk automatisch in- en uitgeschakeld.

- Ingestelde druk: zie technische gegevens.

## 2.6 Displayweergave

Voor de weergave van bedrijfshoedanigheden en foutmeldingen is de pomp met een display (29) uitgevoerd. Met de MODE-toets (30) kunnen verschillende instellingen en weergaven geselecteerd en met de SET-toets (31) bevestigd worden.

## 2.7 Beoogd gebruik

De pomp is bestemd voor particulier gebruik in huis en tuin. Hij mag alleen worden gebruikt binnen de grenswaarden en overeenkomstig de technische gegevens.

De pomp is geschikt voor:

- Bewatering van de tuin en op het perceel
- Watervoorziening in het huis
- Drukverhoging van de watervoorziening.

**f** **OPMERKING** Bij gebruik voor drukverhoging van de watervoorziening moet de lokale regelgeving in acht worden genomen. Uw leverancier voor sanitair kan u hierover inlichten.

De pomp is uitsluitend geschikt voor het pompen van de volgende vloeistoffen:

- schoon water, regenwater

Elke andere of verder strekkende toepassing wordt beschouwd als niet overeenkomstig het gebruiksdoel.

## 2.8 Mogelijk foutief gebruik

De pomp mag niet worden gebruikt voor continue werking. De pomp is niet geschikt voor het verpompen van:

- drinkwater
- zout water
- vloeibare levensmiddelen
- vuilwater
- bijtende vloeistoffen, chemicaliën
- bijtende, brandbare, explosieve of gas producerende chemicaliën of vloeistoffen
- vloeistoffen die warmer zijn dan 35 °C
- zanderig water of schurende vloeistoffen.

## 3 VEILIGHEIDSINSTRUCTIES

**⚠** **GEVAAR! Risico bij het aanraken van stroomvoerende onderdelen!** Een defect aan de pomp of aan de verlengkabel kan ernstig letsel veroorzaken!

- Neem de stekker onmiddellijk uit het stopcontact.
- Sluit het apparaat via een FI-veiligheidsschakelaar met een nominale foutstroom < 30 mA aan.

### **⚠** **WAARSCHUWING! Gevaar voor letsel.**

Defecte en buiten werking gestelde veiligheids- en beschermingsapparatuur kunnen ernstig letsel veroorzaken.

- Laat defecte veiligheids- en beschermingsapparatuur repareren.
- De veiligheids- en beschermingsuitrusting nooit buiten werking stellen.

**⚠** **VOORZICHTIG! Risico op letsel door heet water** Als de pomp langdurig (> 10 minuten) moet draaien tegen een gesloten drukzijde in, kan het water in de pomp aanzienlijk worden verhit en onverwacht naar buiten spuiten!

- Haal de stekker uit het stopcontact en laat pomp en water afkoelen.
- Controleer het waterpeil aan de zuigzijde.
- Controleer de dichtheid van de leidingen.
- Controleer de installatie van de aanzuig- en persleiding.
- Neem de pomp pas weer in gebruik nadat alle storingen zijn verholpen!

## 3.1 Algemeen veiligheidsinstructies

- Dit apparaat kan door kinderen vanaf 8 jaar en door personen met fysieke, sensorische of mentale beperkingen of gebrek aan ervaring en kennis worden gebruikt, mits zij onder toezicht staan of voorgelicht zijn over het veilige gebruik van het apparaat, en de gevaren begrijpen die ervan uit kunnen gaan. Kinderen mogen niet met het apparaat spelen. Reiniging en onderhoud mogen niet door kinderen zonder toezicht uitgevoerd worden.
- Personen met zeer sterke en complexe beperkingen kunnen behoeften hebben die boven de hier beschreven aanwijzingen uit gaan.
- De pomp nooit aan de voedingskabel optillen, transporteren of bevestigen. De voedingskabel niet gebruiken om de stekker uit het stopcontact te trekken.
- Het eigenhandig aanbrengen van veranderingen of ombouwen van de pomp is verboden. Reparaties mogen alleen door onze servicedienst worden uitgevoerd.
- Trek de stekker uit het stopcontact voordat u aan het apparaat werkt. De stekker beschermen tegen vocht.
- De pomp en de verlengkabel uitsluitend in onbeschadigde hoedanigheid gebruiken. Be-



schadigde apparaten mogen niet worden gebruikt.

- Houd een veiligheidsafstand t.o.v. dieren of schakel de pomp uit als er dieren in de buurt komen.

### 3.2 Elektrische veiligheid

- Wanneer er zich personen in het zwembad of de tuinvijver bevinden, mag de pomp niet worden bediend.
- De netspanning in huis moet overeenstemmen met de vermeldingen voor netspanning in de Technische Gegevens; gebruik geen andere voedingsspanning.
- Het apparaat mag uitsluitend worden gebruikt met een elektrische inrichting die voldoet aan de vereisten vermeld in DIN/VDE 0100, Paragraaf 737, 738 en 702. Om veiligheidsredenen moet een leidingbeveiligingsschakelaar 10 A worden geïnstalleerd.
- Alleen verlengkabel gebruiken die voor gebruik in de buitenlucht zijn bedoeld – minimale diameter  $3 \times 1,5 \text{ mm}^2$ , kwaliteit H07RN-F volgens DIN 57282/57245 met spatwaterdichte aansluiting. Wikkel een kabeltrommel altijd helemaal af.
- Vooraf aan de ingebruikname de hoedanigheid van uw verlengkabel controleren.

## 4 MONTAGE

### 4.1 Pomp plaatsen

1. Vlakke en stevige standplaats voorbereiden.
  2. Pomp horizontaal en veilig voor overspoeling plaatsen.
  3. Pomp indien nodig aan de bevestigingspunten (7) vastdraaien.
- De pomp moet beschermd zijn tegen regen en eventuele rechtstreekse waterstralen.

**OPMERKING** Voor dagelijks gebruik (automatisch bedrijf) moet door passende maatregelen worden verhinderd dat de pomp bij storingen gevolgschade kan ondervinden door overstroming van de installatieruimte.

### 4.2 Aansluiten van zuigleiding

**OPMERKING** Wij adviseren om flexibele leidingen aan de pompingang te monteren. U voorkomt zo dat er mechanische druk of trekkracht op de pomp wordt uitgeoefend.

1. Kies de lengte van de zuigleiding (17) zo, dat de pomp niet kan drooglopen. De zuigleiding

moet zich altijd ten minste 30 cm onder het wateroppervlak bevinden.

2. Zuigleiding aansluiten. Let op een dichte aansluiting zonder de schroefdraad te beschadigen.
3. Als het water in geringe mate zandhoudend is, moet tussen de zuigleiding en de pompingang een voorfilter worden gemonteerd. Informeer hiernaar bij uw vakhandel.
4. De zuigleiding moet altijd omhoog lopend worden gemonteerd.

**OPMERKING** Als de aanzuighoogte meer is dan 4 m, moet een zuigslang met een diameter van meer dan 1" worden gemonteerd. Wij raden het gebruik aan van een AL-KO aanzuigset met aanzuigslang, aanzuigkorf en terugstroomafsluiter. Informeer bij uw vakhandel.

### 4.3 Monteren van drukleiding

1. Verbindingsnippel (15) met de ronde afdichting (16) in de pompuitgang (4) draaien.
2. Elleboogstuk (13) met afdichting (14) op de verbindingsnippel (15) draaien en het elleboogstuk in de gewenste richting draaien.
3. Drukleiding (11) aan het elleboogstuk (13) bevestigen.

## 5 INBEDRIJFSTELLING

**OPMERKING** Bij de eerste inbedrijfstelling verschijnt alle informatie op het display in het Engels. De gewenste taal met de MODE-toets selecteren en met de SET-toets bevestigen. De luchtdruk in het voorraadreservoir kan nu worden getest.

### 5.1 Luchtdruk controleren in voorraadreservoir

**OPMERKING** Bij een luchtdruk lager dan 1,5 en hoger dan 1,9 bar kan de pomp niet worden gebruikt. De pomp start dan niet

1. Netstekker van de pomp losnemen.
  2. Sluitdeksel klep (27) aan de achterkant van het voorraadreservoir (6) omhoogschuiven.
  3. Luchtdruk aan de klep (28) met een luchtpomp of een bandenpomp met drukmeter controleren.
  4. Sluitdeksel klep aan de achterkant van het voorraadreservoir weer sluiten.
  5. Stekker weer insteken.
- De pomp kan nu in bedrijf worden gesteld.

## 5.2 Pomp vullen

**LET OP! Gevaar voor schade aan het apparaat!** Bij drooglopen raakt de pomp beschadigd!

- De pomp moet vooraf aan elk gebruik steeds worden gevuld met water tot hij overloopt, zodat hij direct kan aanzuigen.

**OPMERKING** Om de aanzuigtijd te verkorten moet de aanzuigslang met water worden gevuld voordat u deze aankoppelt.

- Vulplug (3) met filtersleutel (18/A) openen.
- Vul het pomphuis via de vulplug met water tot het pomphuis (2) vol is.
- Vulplug indraaien.

## 5.3 Eerste inbedrijfstelling

Alleen bij de eerste inbedrijfstelling wordt op het display NORMAL X en PRESSURE weergegeven.

**OPMERKING** Wanneer er na 90 seconden nog geen water via de zuigleiding (17) wordt aanzogen, schakelt de droogloopbeveiliging de pomp uit en op het display wordt ALARM en SUCTION SIDE weergegeven. Controleer de zuigleiding, het transparante deksel (1) en alle aansluitingen op goede afdichting, druk de RE-SET-toets in voer de inbedrijfstelling opnieuw uit.

# 6 BEDIENING

## 6.1 Aanzetten van de pomp

- Alle in de drukleiding (11) aanwezige afsluiters (klep, sproeier, waterkraan) openen.
- Stekker van de aansluitkabel in het stopcontact steken. De pomp begint met het pompen van water.
- Sluiting in de drukleiding sluiten als er in het vrijkomende water geen lucht meer bevindt.
  - De pomp zal nu automatisch uitschakelen na het opbouwen van druk en het bereiken van de uitschakeldruk.
  - De pomp is bedrijfs gereed.
  - Bij het inschakelen via de drukknop wordt op het display NORMAL X en PRESSURE evenals de werkelijke druk weergegeven.

## 6.2 Pomp uitschakelen

- De pomp na gebruik met de aan-/uitschakelaar uitschakelen.
- Alle in de persleiding aanwezige afsluiters dicht zetten.

**OPMERKING** De pomp schakelt bij het bereiken van de ingestelde uitschakeldruk automatisch uit.

**VOORZICHTIG! Risico op letsel door heet water** Als de pomp langdurig (> 10 minuten) moet draaien tegen een gesloten drukzijde in, kan het water in de pomp aanzienlijk worden verhit en onverwacht naar buiten spuiten!

- Haal de stekker uit het stopcontact en laat pomp en water afkoelen.
- Neem de pomp pas weer in gebruik nadat alle storingen zijn verholpen!

Risico op letsel door heet water kan ontstaan door:

- ondeskundig uitgevoerde installatie,
- gesloten drukzijde,
- watergrek in de zuigleiding of
- defecte drukschakelaar.

## Te nemen maatregelen

- Neem de pomp los van de voeding en laat het water afkoelen.
- Pomp, installatie en waterpeil controleren.
- Stel de pomp pas weer in bedrijf nadat alle storingen zijn verholpen!

## 7 DISPLAYWEERGAVEN

- Bij de eerste inbedrijfstelling verschijnt alle informatie op het display in het Engels.
- Alle functies kunnen worden opgeroepen via de toets MODE. De opgeroepen eenheden worden bevestigd met de SET-toets.

**OPMERKING** De op de tweede regel van het display getoonde informatie wordt gedeeltelijk getoond als lopende tekst in informatie die continu doorloopt. Als de pomp zich in de ALARM-functie bevindt, bijvoorbeeld doordat de luchtdruk te laag is, is wisselen van de taalweergave niet mogelijk.

## 7.1 Normaalbedrijf

Displayweergave	Geschakelde conditie	Functie / Maatregel
	Pomp in bedrijf of pomp uitgeschakeld	MODE-toets langer indrukken dan 3 seconden, de gebruikerstaal is geactiveerd. Door indrukken van de MODE-toets (30) kan de gebruikerstaal worden gewijzigd. Nieuwe gebruikerstaal bevestigen met de SET-toets
	Pomp schakelt in en begint met aanzuigen.	<b>Eerste inbedrijfstelling:</b> Pomp is met water gevuld, aanzuig- en drukleiding zijn aangesloten, water is aanwezig aan aanzuigzijde. Pomp wordt aangesloten aan het lichtnet. Afsluit(er) in de drukleiding geopend.
Een ronddraaiend X-symbool achter Normaal geeft aan dat de pomp AAN is		
	Na de zelftest schakelt de pomp niet in. In bedrijf, de pomp schakelt niet in.	Vul bij met lucht, druk vervolgens op de SET-toets. Voer de eerste inbedrijfstelling opnieuw uit. Zie de technische gegevens voor de luchtdruk <b>Lopende tekst: BIJVULLEN 1,5 bar</b>
	Droogloop na 90 seconden, pomp schakelt uit.	Controleer zuigleiding, druk vervolgens op de SET-toets. Voer de eerste inbedrijfstelling opnieuw uit. <b>Lopende tekst: WATERTOEVOER CONTROLE-REN</b>
	Pomp is in bedrijf.	Pomp verpompt water. Voorraadreservoir wordt gevuld. Het water wordt gedeeltelijk afgenomen.
	Pomp schakelt uit.	Pomp heeft de ingestelde uitschakelbereik bereikt.
	Pomp schakelt in.	Pomp heeft de ingestelde inschakelbereik bereikt.



## 7.2 Aanvullende functies

Displayweergave	Geschakelde conditie	Functie / Maatregel
	Pomp is in bedrijf.	<b>Debiet:</b> MODE-toets indrukken tot het debiet wordt weergegeven. <b>Lopende tekst: DOORSTROMING</b>

Displayweergave	Geschakelde conditie	Functie / Maatregel
NORMAAL X Doorstroming 98 m3	Pomp is in bedrijf.	<b>Totaal getransporteerde waterhoeveelheid:</b> MODE-toets indrukken. Weergave van de tot dusver getransporteerde waterhoeveelheid. Terugstellen is niet mogelijk. <b>Lopende tekst: TOTALE HOEVEELHEID</b>
NORMAAL X Gedeeltelijke hoeveelheid 98 m3	Pomp is in bedrijf.	<b>Gedeeltelijke hoeveelheid:</b> MODE-toets indrukken. Weergave van de tot nu toe verpompte gedeeltelijke hoeveelheid. Terugzetten. SET-toets ca. 3 seconden lang indrukken. <b>Lopende tekst: GEDEELTELIJKE HOEVEELHEID</b>
eco X Modus 3,0 BAR	Pomp in bedrijf of pomp uitgeschakeld.	MODE-toets meerdere keren indrukken tot ECO X MODUS op het display verschijnt. De pomp schakelt nu eerder af (modus energiebesparing). Zie „Inbedrijfstelling“.
eco X Druk 3,0 BAR	Pomp in bedrijf of pomp uitgeschakeld.	SET-toets indrukken. ECO DRUK verschijnt op het display. De modus voor energiebesparing is ingeschakeld.
NORMAAL X Modus 0,0 m3/H	Pomp in bedrijf of pomp uitgeschakeld.	MODE-toets meerdere keren indrukken tot NORMAAL-MODUS op het display verschijnt.
NORMAAL X Druk 3,0 BAR	Pomp in bedrijf of pomp uitgeschakeld.	SET-toets indrukken tot NORMAAL X en DRUK op het display verschijnt. Uitschakeldruk is weer verhoogd.

### 7.3 Waarschuwingmeldingen

Displayweergave	Geschakelde conditie	Functie / Maatregel
ALARM Bijvullen 1,2 BAR	Keteldruk te gering. Weerstand te laag.	<b>Lopende tekst: DEELHOEVEELHEID</b> Verzoek bijvullen van lucht tot 1,5 bar. Bevestigen via de SET-toets. Pomp start weer. <b>Lopende tekst: LUCHTDruk OK</b>
ALARM Luchtdruk 1,5 BAR		
NORMAAL X Aflaten 1,5 BAR	Lucht bijgevuld tot meer dan 1,8 bar.	Lucht aflaten tot 1,5 bar. Zodra de druk is afgelaten tot 1,5 bar de pomp weer starten door indrukken van de SET-toets. <b>Lopende tekst: AFLATEN 1,5 BAR</b>

Displayweergave	Geschakelde conditie	Functie / Maatregel
	Zuigleiding niet in water, geen debiet en geen druk.	De melding verschijnt na 90 seconden. Na het verhelpen van de storing door indrukken van de SET-toets volgt de reset van de foutmelding. <b>Lopende tekst: WATERTOEOVER CONTROLLEREN</b>
	Pomp schakelt vertraagd in.	<b>Meetcyclus:</b> De pomp schakelt na een bepaald aantal schakelcycli niet in bij de inschakeldruk, maar wacht ca. 25 seconden of de druk in het systeem daalt tot 1,5 bar. Als de druk in deze periode niet te laag wordt, is de lucht vulling in orde.

## 8 ONDERHOUD EN VERZORGING

### 8.1 Luchtdruk controleren in voorraadreservoir

**OPMERKING** Controleer de luchtdruk in het voorraadreservoir regelmatig. Deze mag niet lager worden dan 1,5 bar (zie de paragraaf „Inbedrijfstelling: luchtdruk controleren in voorraadreservoir“).

**OPMERKING** Wanneer op het display de informatie ALARM en REFILL 1,5 BAR wordt getoond, moet er lucht worden bijgevuld in het membraanvoorraadreservoir. Als de juiste druk is bereikt, verschijnt op het display de melding ALARM en AIR PRESSURE OK.

### 8.2 Reinigen van de pomp

**OPMERKING** Na het verpompen van chloorhoudend zwembadwater of vloeistoffen die resten achterlaten, moet de pomp met schoon water worden doorgespoeld.

1. Pomp van het net scheiden en tegen opnieuw inschakelen beveiligen. De pomp stopt automatisch.
2. Pomp met helder water spoelen.
3. Stekker in het stopcontact steken.
4. Pomp met de in-/uitschakelaar inschakelen. De pomp start automatisch.

### 8.3 Filter reinigen

1. Aftaattap filterruimte (9) in de aftapopening losdraaien, filterkamer legen en de aftapopening weer sluiten.
2. Transparant deksel (1) met behulp van de filtersleutel (18) losdraaien.
3. Filter (19/20) uit het filterhuis (2) halen en onder stromend water reinigen.

4. Reinig het filterhuis en het filter in het transparante deksel.
5. Voor het inbouwen van het filter de afdichtingen van het filter (19) en de afdichting van het huis (23) op beschadiging controleren en indien nodig vervangen.
6. Breng het filter weer aan, draai het filter in het transparante deksel en zet stevig handvast met de filtersleutel.

### 8.4 Terugslagklep reinigen

1. Filter demonteren (zie de paragraaf „Filter reinigen“).
2. Terugslagklep (21) losdraaien en met stromend water reinigen.
3. Afdichting (22) indien nodig vervangen.
4. Terugslagklep inbouwen.
5. Filter monteren.

### 8.5 Vlotter reinigen

1. Drukleiding (11) met elleboogstuk (13) en verbindingsnippel (15) losdraaien.
2. Schroefnippel (24) met afdichting (25) losdraaien. Montagepositie van de vlotter onthouden. Vlotter uittomen en reinigen.
3. Vlotter weer inbouwen - let op de montagepositie (afb. D).

### 8.6 Verstopping verwijderen

1. Pomp scheiden van de netspanning en beveiligen tegen opnieuw inschakelen.
2. Zuigleiding aan de pompinlaat verwijderen.
3. Persleiding op de waterleiding aansluiten.
4. Laat water door het pomphuis stromen tot de verstopping is opgelost.
5. Controleer of de pomp soepel draait door hem even in te schakelen.

## 9 HULP BIJ STORINGEN

**⚠ GEVAAR!** Gevaar voor elektrische schok! Bij werkzaamheden aan de pomp is er gevaar voor een elektrische schok.

- Haal bij werkzaamheden voor het verhelpen van storingen altijd eerst de stekker los.
- Laat een storing in de elektrische installatie verhelpen door een deskundig elektrotechnicus.

**ℹ OPMERKING** Neem contact op met onze deskundige klantenservice wanneer storingen niet kunnen worden verholpen.

Storing	Mogelijke oorzaak	Oplossing
Motor draait niet.	Geen netspanning aanwezig.	Controleer de zekeringen; laat de stroomvoorziening controleren door een deskundig elektrotechnicus.
Foutmelding "Aanzuigzijde" verschijnt	De zuigleiding is niet ondergedompeld in water.	Dompel de zuigleiding minstens 30 cm onder water.
	Verstopping in de aanzuigzijde.	Verwijder de vervuiling aan aanzuigzijde en in filter.
	Persleiding gesloten.	Afsluiters in de drukleiding openen.
	De pomp zuigt lucht in de zuigleiding.	Controleer alle aansluitingen in de zuigleiding op goede afdichting. Vervang de afdichting.
	Pomp zuigt lucht aan, gebrek aan water aan aanzuigzijde.	Zet de pomp uit en laat afkoelen.
	Slangdiameter te gering.	Gebruik een drukslang met een grotere diameter.
	Te weinig water aan aanzuigzijde.	Dek de aanzuigopening iets af, om de verpompte waterhoeveelheid aan te passen.
	Foutmelding „BIJVULLEN 1,5 BAR" verschijnt.	Lage luchtdruk in het voorraadreservoir.

## 10 OPSLAG

1. Aanzuig- en persleiding legen.
2. Aflaatpauze uitdraaien en het water uit de pomp weg laten stromen.
3. Aftapplug weer erin schroeven en pomp en accessoires vorstvrij bewaren.

**ℹ OPMERKING** Bij gevaar voor vorst moet het systeem volledig geleegd en de pomp op een vorstvrije plaats bewaard worden.

## 11 VERWIJDEREN

-  Elektrische en elektronische apparaten horen niet bij het gewone afval, maar moeten afzonderlijk worden gerecycled!

Verpakking, apparaat en toebehoren zijn vervaardigd van materialen die voor hergebruik geschikt zijn. Verwijder deze daarom dienovereenkomstig.

## 12 KLANTENSERVICE/SERVICE CENTRE

Voor vragen over garantie, reparatie of reserveonderdelen kunt u contact opnemen met het dichtstbijzijnde AL-KO service centre. Deze vindt u op internet op het volgende adres: [www.alko-garden.com/service-contacts](http://www.alko-garden.com/service-contacts)

Verdere informatie over reserveonderdelen vindt u op: [www.alko-garden.com/spareparts](http://www.alko-garden.com/spareparts)

### 13 GARANTIE

Eventueel binnen de wettelijke termijn voor aansprakelijkheid optredende materiaal- of fabricagefouten van het apparaat worden naar eigen oordeel door ons verholpen, hetzij door reparatie of door levering van een vervangend apparaat. De geldende termijn voor aansprakelijkheid hangt in elk geval af van de wetgeving in het land waarin het apparaat werd aangeschaft.

Onze garantie geldt alleen bij:

- naleving van deze gebruikershandleiding
- Deskundig gebruik
- Gebruik van originele reserveonderdelen

De garantie vervalt bij:

- Eigenhandig uitgevoerde reparatiepogingen
- Eigenhandig aangebrachte technische wijzigingen
- Gebruik voor andere doeleinden dan het gebruiksdoel



Van de garantie zijn uitgesloten:

- lakschade opgetreden als gevolg van normaal gebruik
- Slijtageonderdelen die op de reserveonderdelenkaart met een kader xxxxxx (x) zijn aangeduid

De garantietermijn begint bij de aanschaf door de eerste eindgebruiker. Maatgevend is daarbij de datum op de kassabon. Ga met deze garantieverklaring en de originele kassabon naar uw dealer of naar de dichtstbijzijnde klantenservice. Deze verklaring laat het vorderingsrecht van de koper jegens de verkoper wegens defecten aan het apparaat onverlet.

### 14 VERTALING VAN DE OORSPRONKELIJKE EU-/EG-VERKLARING VAN OVEREENSTEMMING



Wij verklaren hiermee dat dit product in de vorm die op de markt verkocht wordt, voldoet aan de eisen van de geharmoniseerde EU-richtlijnen en van de EU-veiligheidsnormen en aan de productspecifieke normen.

<b>Product</b>	<b>Fabrikant</b>	<b>Gemachtigde documentatie</b>
Huiswaterpomp	AL-KO Geräte GmbH	Ismail Kabasakal
<b>Serienummer</b>	Ichenhauser Str. 14	Ichenhauser Str. 14
G3043045	D-89359 Kötz	D-89359 Kötz
<b>Type</b>	<b>EU-richtlijnen</b>	<b>Toegepaste normen</b>
HW 5000 FMS Premium	2014/35/EU	EN 60335-1:2012
HW 6000 FMS Premium	2014/30/EU	EN 60335-2-41:2012
<b>Geluidsvermogensniveau</b>	2000/14/EC	EN 62233:2008
EN ISO 3744	2011/65/EU	EN 55014-1:2012
gemeten / gegarandeerd	2014/68/EU	EN 55014-2:2016
HW 5000 Premium: 76 / 78 dB(A)	<b>Beoordeling van overeenstemming</b>	EN 61000-3-2:2014
HW 6000 Premium: 71 / 73 dB(A)	2000/14/EG Bijlage V	EN 61000-3-3:2014
		Kötz, 2018-03-12
	2015	
		Daniel Trumpp Chief Technology Officer

## TRADUCTION DE LA NOTICE D'UTILISATION ORIGINALE

### Table des matières

1	À propos de cette notice .....	36	8.2	Nettoyer la pompe .....	43
1.1	Symboles sur la page de titre .....	36	8.3	Nettoyer le filtre .....	43
1.2	Explications des symboles et des termes d'avertissement.....	37	8.4	Nettoyage du clapet anti-retour.....	44
2	Description du produit .....	37	8.5	Nettoyer le corps de flotteur .....	44
2.1	Contenu de la livraison .....	37	8.6	Éliminer une obstruction.....	44
2.2	Vue d'ensemble du produit (Figures A - E).....	37	9	Aide en cas de pannes .....	44
2.3	Dispositif de sécurité et de protection .....	37	10	Stockage.....	45
2.4	Protection contre le fonctionnement à sec .....	37	11	Élimination .....	45
2.5	Capteur de pression .....	38	12	Service clients/après-vente .....	45
2.6	Affichage à l'écran .....	38	13	Garantie.....	45
2.7	Utilisation conforme .....	38	14	Traduction de la déclaration de conformité UE/CE originale .....	46
2.8	Éventuelles utilisations erronées .....	38			
3	Consignes de sécurité.....	38	<b>1</b>	<b>À PROPOS DE CETTE NOTICE</b>	
3.1	Consignes générales de sécurité .....	38	■	La notice d'utilisation originale est la version en langue allemande. Toutes les autres versions linguistiques sont des traductions de la notice d'utilisation originale.	
3.2	Sécurité électrique.....	39	■	Conservez toujours cette notice de manière à pouvoir la consulter facilement si vous avez besoin d'informations sur l'appareil.	
4	Montage .....	39	■	Si vous cédez l'appareil à un tiers, remettez-lui impérativement cette notice.	
4.1	Mise en place de la pompe.....	39	■	Lisez et respectez les consignes de sécurité et les avertissements de la présente notice.	
4.2	Brancher la conduite d'aspiration .....	39			
4.3	Installer la conduite de refoulement.....	39			
5	Mise en service .....	39	1.1	<b>Symboles sur la page de titre</b>	
5.1	Vérifier la pression d'air dans le réservoir de stockage.....	40			
5.2	Remplir la pompe.....	40			
5.3	Première mise en service .....	40			
6	Utilisation.....	40			
6.1	Mettre la pompe en service .....	40			
6.2	Mettre la pompe hors service. ....	40			
7	Affichages à l'écran.....	41			
7.1	Exploitation normale .....	41			
7.2	Fonctions supplémentaires.....	42			
7.3	Messages d'avertissement .....	43			
8	Maintenance et entretien.....	43			
8.1	Vérifier la pression d'air dans le réservoir de stockage.....	43			

Symbole	Signification
	Lire impérativement la présente notice avec attention avant la mise en service. Ceci constitue une condition préalable à un travail sûr et une bonne maniabilité.
	Notice d'utilisation
	Ne pas endommager ni sectionner le cordon secteur, afin d'éviter un choc électrique !



## 1.2 Explications des symboles et des termes d'avertissement

**⚠ DANGER !** Indique une situation de danger immédiat qui, si elle n'est pas évitée, entraîne la mort ou une blessure grave.

**⚠ AVERTISSEMENT !** Indique une situation de danger potentiel qui, si elle n'est pas évitée, pourrait entraîner la mort ou une blessure grave.

**⚠ ATTENTION !** Indique une situation de danger potentiel qui, si elle n'est pas évitée, pourrait entraîner des blessures légères ou de gravité moyenne.

**ATTENTION !** Indique une situation qui, si elle n'est pas évitée, pourrait entraîner des dommages matériels.

**ℹ REMARQUE** Instructions spéciales pour une meilleure compréhension et une manipulation correcte.

## 2 DESCRIPTION DU PRODUIT

Dans la présente notice d'utilisation sont décrits divers modèles de pompes. Identifiez votre modèle à l'aide de la plaque signalétique.

### 2.1 Contenu de la livraison

La pompe est livrée avec un interrupteur de pression, un manomètre, une clé à filtre et un câble d'alimentation électrique.

### 2.2 Vue d'ensemble du produit (Figures A - E)

N°	Pièce
1	Couvercle transparent du filtre
2	Corps de pompe
3	Vis de remplissage
4	Sortie de la pompe/raccordement de la conduite de refoulement
5	Carter du moteur
6	Réservoir
7	Point de vissage
8	Vis de vidange du compartiment de pompe
9	Vis de vidange du compartiment de filtrage

N°	Pièce
10	Entrée de la pompe/raccordement de la conduite d'aspiration
11	Conduite de refoulement
12	Robinet
13	Raccord coudé
14	Joint
15	Raccord de branchement
16	Joint
17	Conduite d'aspiration
18	Clé à filtre
19	Joint filtre
20	Filtre
21	Clapet anti-retour
22	Joint clapet anti-retour
23	Joint boîtier
24	Raccord fileté
25	Joint
26	Corps de flotteur unité de mesure
27	Couvercle de fermeture valve
28	Valve
29	Écran
30	Touche MODE
31	Touche SET

### 2.3 Dispositif de sécurité et de protection

#### Interrupteur de production thermique

La pompe est équipée d'un interrupteur de protection thermique qui met le moteur hors service en cas de surchauffe. La pompe redémarre automatiquement après une phase de refroidissement d'env. 15 à 20 minutes.

#### 2.4 Protection contre le fonctionnement à sec

La pompe possède une fonction de protection contre le fonctionnement à sec. La protection contre le fonctionnement à sec met la pompe hors service après 90 secondes, lorsqu'il n'y a plus d'aspiration d'eau ou que la conduite d'aspiration est détériorée.

## 2.5 Capteur de pression

La pompe est équipée d'un capteur de pression. La pompe est automatiquement mise en et hors service par le biais de ce capteur lorsqu'elle atteint les niveaux de pression paramétrés.

- Pour la pression paramétrée : voir les caractéristiques techniques.

## 2.6 Affichage à l'écran

La pompe est équipée d'un écran (29) pour l'affichage des états de fonctionnement et des messages d'erreur. La touche MODE (30) permet de sélectionner différents paramètres et informations affichées et la touche SET (31) permet de les valider.

## 2.7 Utilisation conforme

La pompe est destinée pour l'usage privé dans la maison et le jardin. Elle peut uniquement être exploitée dans le respect des limites d'utilisation conformes aux caractéristiques techniques.

La pompe est idéale pour :

- l'arrosage au jardin et des terrains ;
- l'alimentation en eau de la maison ;
- l'augmentation de la pression pour l'alimentation en eau.

**f REMARQUE** En cas d'augmentation de la pression de l'alimentation en eau, les prescriptions locales doivent être respectées. Consulter votre spécialiste en équipement sanitaire pour obtenir des renseignements à ce sujet.

La pompe est uniquement conçue pour acheminer les liquides suivants :

- eau claire, eau de pluie

Toute autre utilisation ou toute utilisation allant au-delà des conditions d'exploitation n'est pas conforme.

## 2.8 Éventuelles utilisations erronées

La pompe ne peut pas être utilisée de manière continue. Elle n'est pas adaptée pour pomper :

- de l'eau potable
- de l'eau salée
- des denrées alimentaires
- d'eau résiduaire
- des agents agressifs ou des produits chimiques
- des liquides corrosifs, combustibles, explosifs ou gazeux
- de liquides de plus de 35 °C
- d'eau sableuse ou de liquides abrasifs.

## 3 CONSIGNES DE SÉCURITÉ

**⚠ DANGER ! Danger en cas de contact avec des pièces sous tension !** Un défaut sur la pompe ou sur le câble de rallonge peut entraîner de graves blessures !

- Débranchez la fiche immédiatement du secteur.
- Branchez l'appareil via un disjoncteur de protection FI avec un courant de fuite nominal < 30 mA.

**⚠ AVERTISSEMENT ! Risque de blessures.** Des dispositifs de sécurité et de protection défectueux et hors service risquent d'entraîner des blessures graves.

- Faites réparer des dispositifs de sécurité et de protection défectueux.
- Ne mettez jamais les dispositifs de sécurité et de protection hors service.

**⚠ ATTENTION ! Risque de blessures dues à l'eau chaude** En cas de fonctionnement prolongé vers le côté refoulement fermé (> 10 min), l'eau peut fortement chauffer et sortir de manière incontrôlée.

- Débrancher la pompe du secteur et laisser la pompe et l'eau refroidir.
- Vérifier le niveau d'eau côté aspiration.
- Vérifier l'étanchéité des conduites.
- Vérifier l'installation de la conduite de pression et d'aspiration.
- Ne remettre la pompe en service qu'une fois tous les défauts supprimés.

### 3.1 Consignes générales de sécurité

- Cet appareil peut être utilisée par les enfants à partir de 8 ans ainsi que par ailleurs, par des personnes ayant des capacités physiques, sensorielles ou mentales réduites ou un manque d'expérience et de connaissances si elles sont sous surveillance ou ont été instruites quant à l'utilisation sûre de l'appareil et ont compris les risques en résultant. Interdiction pour les enfants de jouer avec l'appareil. Le nettoyage et la maintenance par l'utilisateur ne peuvent être réalisés par des enfants sans surveillance.
- Les personnes soumises à des limitations physiques très fortes et complexes peuvent avoir des besoins dépassant le cadre des instructions décrites ici.

- Ne jamais lever, transporter ou fixer la pompe par le câble d'alimentation. Ne pas utiliser le câble d'alimentation pour débrancher la fiche de la prise de courant.
- Les modifications ou transformations du propre chef du client sont interdites sur la pompe. Les réparations ne doivent être effectuées que par notre service après-vente.
- Lors des travaux sur l'appareil, débrancher la fiche électrique. Protéger la fiche électrique de l'humidité.
- Utilisez la pompe et la rallonge de câble uniquement s'ils sont en parfait état de fonctionnement. Les appareils endommagés ne doivent pas être mis en service.
- Respectez une distance de sécurité avec les animaux, et éteignez la pompe lorsque des animaux s'approchent.

### 3.2 Sécurité électrique

- Si des personnes se trouvent dans les piscines ou les plans d'eau, ne pas utiliser la pompe.
- La tension secteur domestique doit être conforme aux données de la tension secteur indiquées dans les caractéristiques techniques, ne pas utiliser d'autres sources d'alimentation.
- L'appareil ne doit être utilisé que sur un équipement électrique conforme à la norme DIN/VDE 0100, Parties 737, 738 et 702. Pour la protection par fusible, il faut installer un disjoncteur automatique de 10 A.
- Utiliser uniquement un câble de rallonge prévu pour une utilisation en extérieur - section minimale de 3 x 1,5 mm<sup>2</sup> de qualité rH07RN-F conforme à la DIN 57282/57245 et équipé d'un dispositif d'enfichage avec protection contre les projections d'eau. Toujours dérouler entièrement les tambours de câble.
- Avant chaque mise en service, contrôlez l'état de votre rallonge de câble.

## 4 MONTAGE

### 4.1 Mise en place de la pompe

1. Préparer un emplacement plan et solide.
  2. Placer la pompe à l'horizontale et à l'abri des inondations.
  3. Le cas échéant, visser fermement la pompe au niveau des points de vissage (7).
- La pompe doit être protégée de la pluie et les jets d'eau directs.

**REMARQUE** En utilisation quotidienne, prendre des mesures adaptées pour éviter que les défauts survenant sur la pompe entraînent des dégâts par inondation des locaux.

### 4.2 Brancher la conduite d'aspiration

**REMARQUE** Il est conseillé d'installer des conduites souples au niveau de l'entrée de la pompe. Ainsi, aucune pression mécanique ou traction ne peut être exercée sur la pompe.

1. Choisir la longueur de la conduite d'aspiration (17) de sorte que la pompe ne puisse pas fonctionner à sec. La conduite d'aspiration doit toujours se trouver au moins à 30 cm en dessous de la surface de l'eau.
2. Raccorder la conduite d'aspiration. Veiller à ce que le raccordement soit étanche mais sans endommager le filet.
3. En cas d'utilisation d'une eau légèrement sableuse, il convient d'installer un préfiltre entre la conduite d'aspiration et l'entrée de la pompe. A cet effet, demandez conseil à votre revendeur spécialisé.
4. Veiller à toujours poser la conduite d'aspiration vers le haut.

**REMARQUE** Si la hauteur d'aspiration est supérieure à 4 m, il faut installer un flexible d'aspiration dont le diamètre est supérieur à 1". Nous recommandons l'utilisation d'un set d'aspiration AL-KO comprenant un flexible d'aspiration, une crépine d'aspiration et un clapet de non-retour. Demandez conseil à votre revendeur spécialisé.

### 4.3 Installer la conduite de refoulement

1. Visser le raccord de branchement (15) avec la bague d'étanchéité (16) dans la sortie de pompe (4).
2. Visser le raccord coudé (13) avec le joint (14) sur le raccord de branchement (15) et tourner le raccord coudé dans la direction souhaitée.
3. Fixer la conduite de refoulement (11) sur le raccord coudé (13).

## 5 MISE EN SERVICE

**REMARQUE** Lors de la première mise en service, les informations indiquées à l'écran sont en anglais. Sélectionner la langue souhaitée à l'aide de la touche MODE et valider avec la touche SET. La pression d'air dans le réservoir peut maintenant être contrôlée.

### 5.1 Vérifier la pression d'air dans le réservoir de stockage.

**REMARQUE** Aucune exploitation n'est possible en présence d'une pression d'air au-dessous de 1,5 et au-dessus de 1,9 bars. La pompe ne démarre pas

- Débrancher la fiche secteur de la pompe.
  - Pousser vers le haut le couvercle de fermeture de vanne (27) à l'arrière du réservoir de stockage (6).
  - Vérifier la pression de l'air au niveau de la vanne (28) avec une pompe à air ou une pompe à pneumatiques avec indicateur de pression.
  - Refermer le couvercle de fermeture de la vanne à l'arrière du réservoir de stockage.
  - Rebrancher la fiche secteur.
- La pompe peut alors être mise en service.

### 5.2 Remplir la pompe

**ATTENTION ! Risque d'endommagement de l'appareil !** Le fonctionnement à sec détériore la pompe !

- Avant chaque mise en service, il convient de remplir jusqu'à ras bord la pompe avec de l'eau, afin qu'elle puisse directement aspirer.

**REMARQUE** Pour réduire le temps d'aspiration, remplir la conduite d'aspiration avec de l'eau avant de visser.

- Ouvrir la vis de remplissage (3) à l'aide de la clé à filtre (18/A).
- Remplir d'eau par la vis de remplissage jusqu'à ce que le corps de pompe (2) soit plein.
- Visser la vis de remplissage.

### 5.3 Première mise en service

Ce n'est que lors de la première mise en service que NORMAL X et PRESSURE sont affichés à l'écran.

**REMARQUE** Dans l'hypothèse où de l'eau n'aurait pas été aspirée par la conduite d'aspiration (17) après un délai de 90 secondes, la protection de fonctionnement à sec met la pompe hors service et ALARM ainsi que SUCTION SIDE s'affichent à l'écran. Contrôler l'étanchéité de la conduite d'aspiration (1), du couvercle transparent ainsi que de toutes les vis ; actionner la touche RESET et exécuter à nouveau la première mise en service.

## 6 UTILISATION

### 6.1 Mettre la pompe en service

- Ouvrir toutes les fermetures (vannes, buses de pulvérisation, robinets) présentes sur la conduite de refoulement (11).
- Brancher la fiche secteur du câble d'alimentation sur une prise murale. La pompe se met à transporter le fluide.
- Fermer la fermeture sur la conduite de refoulement lorsqu'il n'y a plus d'air dans l'eau qui sort.
  - La pompe s'arrête automatiquement après la mise sous pression et après avoir atteint la pression d'arrêt.
  - La pompe est opérationnelle.
  - Lors de la mise en service via l'interrupteur de pression, NORMAL X et PRESSURE ainsi que la pression effective sont affichés à l'écran.

### 6.2 Mettre la pompe hors service.

- Après utilisation, éteindre la pompe à l'aide de l'interrupteur Marche/Arrêt.
- Fermer l'ensemble des fermetures présentes sur la conduite de refoulement.

**REMARQUE** La pompe s'éteint automatiquement après avoir atteint la pression d'arrêt programmée.

**ATTENTION ! Risque de blessures dues à l'eau chaude** En cas de fonctionnement prolongé vers le côté refoulement fermé (> 10 min), l'eau peut fortement chauffer et sortir de manière incontrôlée.

- Débrancher la pompe du secteur et laisser la pompe et l'eau refroidir.
- Ne remettre la pompe en service qu'une fois tous les défauts supprimés.

Le risque de blessures dues à l'eau chaude peut survenir en cas de :

- installation inappropriée,
- côté refoulement fermé,
- manque d'eau dans la conduite d'aspiration, ou
- interrupteur de pression défectueux.

### Procédure



- Débrancher la pompe du secteur et laisser l'eau refroidir.
- Vérifier la pompe, l'installation et le niveau d'eau.
- Ne remettre la pompe en service qu'une fois tous les défauts supprimés.

## 7 AFFICHAGES À L'ÉCRAN





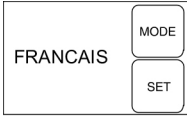
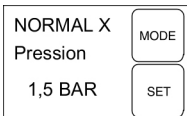

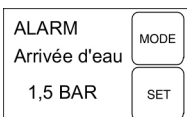
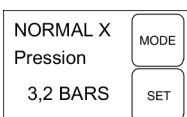
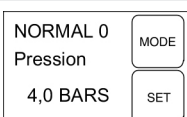
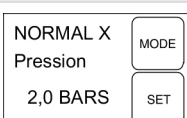







- Lors de la première mise en service, les informations indiquées à l'écran sont en anglais.
- La touche MODE permet d'accéder à toutes les fonctions. Confirmer ensuite avec la touche SET.

**REMARQUE** Les informations indiquées en deuxième ligne de l'écran sont parfois présentées sous forme de texte défilant en continu. Il est impossible de modifier la langue lorsque la fonction ALARM de la pompe est activée, par ex. en raison d'une pression d'air insuffisante.

### 7.1 Exploitation normale

Affichage à l'écran	État de commutation	Fonctions/mesure
	La pompe est en service ou la pompe est hors service	Appuyer sur la touche MODE pendant plus de 3 secondes, la langue d'utilisateur est activée. Il est possible de modifier la langue d'utilisateur en actionnant la touche MODE (30). Confirmer la langue d'utilisateur avec la touche SET.
	La pompe démarre et l'aspiration débute.	<b>Première mise en service</b> : La pompe est remplie d'eau, les côtés d'aspiration et de refoulement sont connectés et de l'eau est disponible côté aspiration. La pompe est connectée au réseau. Les fermetures de la conduite de refoulement sont ouvertes.
Le X en rotation derrière l'indication « Normal » signifie que la pompe est en service		
	La pompe ne démarre pas après l'autotest. La pompe ne démarre pas en mode exploitation.	Remplir d'air, ensuite actionner touche SET. Recommencer la première mise en service. Pour la pression de l'air, voir les caractéristiques techniques. <b>Texte défilant : REMPLIR 1,5 BAR</b>
	Fonctionnement à sec, au bout de 90 secondes, la pompe s'éteint.	Contrôler la conduite d'aspiration, ensuite actionner touche SET. Recommencer la première mise en service. <b>Texte défilant : CONTRÔLER ARRIVÉE D'EAU</b>
	La pompe est en service.	La pompe achemine de l'eau. Réservoir est réapprovisionné. Une partie de l'eau est prélevée.
	La pompe est mise hors service.	La pompe a atteint la pression d'arrêt programmée.
	La pompe s'allume.	La pompe a atteint la pression de mise en service programmée.

## 7.2 Fonctions supplémentaires

Affichage à l'écran	État de commutation	Fonctions/mesure
NORMAL X Débit 3600 L/M  	La pompe est en service.	<b>Débit</b> : appuyer sur la touche MODE jusqu'à ce que le débit s'affiche. <b>Texte défilant</b> : DÉBIT
NORMAL X Débit 98 m3  	La pompe est en service.	<b>Quantité totale d'eau transportée</b> : appuyer sur la touche MODE. Affichage du volume d'eau acheminé jusqu'à présent. Réinitialisation impossible. <b>Texte défilant</b> : QUANTITÉ TOTALE
NORMAL X Quantité partielle : 98 m3  	La pompe est en service.	<b>Quantité partielle</b> : appuyer sur la touche MODE. Affichage de la quantité partielle acheminée jusqu'à présent. Réinitialiser. Appuyer sur la touche SET pendant env. 3 secondes. <b>Texte défilant</b> : QUANTITÉ PARTIELLE
eco X Mode 3,0 BARS  	La pompe est en service ou la pompe est hors service.	Appuyer plusieurs fois sur la touche MODE jusqu'à ce que MODE X ECO s'affiche à l'écran. La pompe s'arrête maintenant de manière anticipée (mode économie d'énergie). Voir « Mise en service ».
eco X Pression 3,0 BARS  	La pompe est en service ou la pompe est hors service.	Appuyer sur la touche SET. PRESSION ECO apparaît à l'écran. Le mode économie d'énergie est activé.
NORMAL X Mode 0,0 m3/H  	La pompe est en service ou la pompe est hors service.	Appuyer plusieurs fois sur la touche MODE, jusqu'à ce que MODE NORMAL s'affiche à l'écran.
NORMAL X Pression 3,0 BARS  	La pompe est en service ou la pompe est hors service.	Appuyer sur la touche SET, jusqu'à ce que NORMAL X et PRESSION s'affichent à l'écran. La pression d'arrêt est à nouveau plus élevée.

### 7.3 Messages d'avertissement

Affichage à l'écran	État de commutation	Fonctions/mesure
	La pression de générateur est insuffisante. Le niveau d'eau est trop bas.	<b>Texte défilant :</b> Demande de <b>QUANTITÉ PARTIELLE</b> à rajouter pour amener l'air à 1,5 bar. Confirmer à l'aide de la touche SET. La pompe redémarre. <b>Texte défilant :</b> <b>PRESSION AIR OK</b>
	Le niveau d'air introduit dépasse 1,8 bar.	Réduire le niveau d'air à 1,5 bar. Si la pression a été réduite à 1,5 bar, appuyer sur la touche SET pour redémarrer la pompe. <b>Texte défilant :</b> <b>VIDANGE 1,5 BAR</b>
	La conduite d'aspiration n'est pas posée dans l'eau, pas de débit ni de pression.	Le message apparaît au bout de 90 secondes. Après la résolution de l'erreur, la réinitialisation de l'erreur s'effectue par pression sur la touche SET. <b>Texte défilant :</b> <b>CONTRÔLER ARRIVÉE D'EAU</b>
	La pompe est mise en service de manière retardée.	<b>Cycle de mesure :</b> après un nombre déterminé de cycles de déclenchement, la pompe ne démarre pas en fonction de la pression de mise en service, mais attend env. 25 secondes pour s'assurer que la pression du système diminue à 1,5 bar. Si la pression ne descend pas dans ce laps de temps, cela signifie que le volume d'air est satisfaisant.

## 8 MAINTENANCE ET ENTRETIEN

### 8.1 Vérifier la pression d'air dans le réservoir de stockage.

**REMARQUE** Contrôler régulièrement la pression d'air dans le réservoir de stockage. Elle ne peut pas être inférieure à 1,5 bar (voir section « mise en service : vérifier la pression d'air dans le réservoir de stockage »).

**REMARQUE** Si les indications ALARM et REFILL 1,5 BAR sont affichées à l'écran, rajouter de l'air dans le réservoir à membrane. Si la pression exacte est atteinte, l'écran affiche les indications ALARM et AIR PRESSURE OK.

### 8.2 Nettoyer la pompe

**REMARQUE** La pompe doit être nettoyée à l'eau claire après avoir transporté de l'eau de piscine chlorée ou des liquides qui laissent des résidus dans l'appareil.

1. Débrancher la pompe du secteur et la protéger contre la remise en marche. La pompe s'arrête automatiquement.
2. Rincer la pompe à l'eau claire.
3. Brancher la fiche secteur dans la prise murale.
4. Allumer la pompe avec l'interrupteur Marche/Arrêt. La pompe démarre automatiquement.

### 8.3 Nettoyer le filtre

1. Dévisser la vis de vidange du compartiment de filtrage (9) de l'ouverture destinée à la vidange, purger le compartiment de filtrage et refermer l'ouverture destinée à la vidange.
2. Dévisser le couvercle transparent du filtre (1) à l'aide de la clé à filtre (18).
3. Sortir le filtre (19/20) du compartiment de filtrage (2) et le nettoyer à l'eau courante.
4. Nettoyer le compartiment de filtrage et le couvercle transparent du filtre.

- Avant de monter le filtre, vérifier si les joints du filtre (19) et du compartiment (23) sont endommagés. Si nécessaire, les remplacer.
- Monter le filtre, visser le couvercle transparent du filtre et serrer manuellement avec la clé de filtre.

#### 8.4 Nettoyage du clapet anti-retour

- Démonter le filtre (voir la section « Nettoyer le filtre »).
- Dévisser le clapet anti-retour (21) et le nettoyer à l'eau courante.
- Si nécessaire, remplacer le joint (22).
- Monter le clapet anti-retour.
- Monter le filtre.

#### 8.5 Nettoyer le corps de flotteur

- Dévisser la conduite de refoulement (11) avec le raccord coudé (13) et le raccord de branchement (15).
- Dévisser le raccord fileté (24) avec le joint (25). Noter la position de montage du corps de flotteur. Retirer le corps de flotteur et le nettoyer.
- Remonter le corps de flotteur en tenant compte de la position de montage (D).

#### 8.6 Éliminer une obstruction

- Débrancher la pompe du secteur et la protéger contre la remise en marche.
- Retirer la conduite d'aspiration à l'entrée de la pompe.
- Raccorder la conduite de refoulement sur la conduite d'eau.
- Laisser l'eau traverser le corps de pompe jusqu'à ce que l'obstruction ait été éliminée.
- Rallumer brièvement la pompe pour vérifier qu'elle fonctionne correctement.

### 9 AIDE EN CAS DE PANNES

**⚠ DANGER ! Risque d'électrocution !** Lors des travaux sur la pompe, il y a risque de recevoir un choc électrique.

- Débranchez la prise secteur avant d'éliminer les défauts.
- Les défauts de l'installation électrique doivent être éliminés par un électricien qualifié.

**ℹ REMARQUE** Si les dysfonctionnements ne peuvent être corrigés, veuillez vous adresser à notre service clientèle compétent.

Panne	Causes possibles	Remède
Le moteur ne fonctionne pas.	Pas de tension secteur disponible.	Contrôler les fusibles et faites contrôler l'alimentation électrique par un électricien qualifié.
Le message d'erreur « Côté d'aspiration » s'affiche 	La conduite d'aspiration n'est pas dans l'eau.	Plonger la conduite d'aspiration dans minimum 30 cm d'eau.
	Engorgement sur le côté d'aspiration.	Éliminer les résidus de la zone d'aspiration et du filtre.
	Conduite de pression fermée.	Ouvrir les agrégats de fermeture de la conduite de refoulement.
	La pompe aspire de l'air dans la conduite d'aspiration	Contrôler l'étanchéité de toutes les connexions de la conduite d'aspiration. Remplacer l'anneau d'étanchéité.
	La pompe aspire de l'air ; manque d'eau au niveau du côté d'aspiration.	Mettre la pompe hors service et laisser refroidir.
	Le diamètre de la conduite est trop petit.	Utiliser une conduite de pression dotée d'un plus grand diamètre.
	Volume d'eau trop faible au niveau du côté d'aspiration.	Étranglez la pompe pour adapter le volume d'acheminement.



Panne	Causes possibles	Remède
Le message d'erreur « REMPLIR 1,5 BAR » s'affiche.	Pression d'air trop faible dans le réservoir.	Remplir le réservoir d'air. (Régler la pression d'alimentation de la membrane sur 1,5 bars). <b>Texte défilant : REMPLIR 1,5 BAR.</b>

## 10 STOCKAGE

- Vider la conduite d'aspiration et la conduite de refoulement.
- Dévisser la vis de vidange et laisser l'eau s'écouler entièrement de la pompe.
- Revisser la vis de vidange et stocker la pompe et ses accessoires à l'abri du gel.

**i REMARQUE** En cas de risque de gel, le système doit être entièrement purgé et la pompe rangée dans un lieu à l'abri du gel.

## 11 ÉLIMINATION

 Les appareils électriques et électroniques ne doivent pas être jetés aux ordures ménagères, mais être triés avant leur mise au rebut.

## 13 GARANTIE

Pendant la période légale de garantie contre les vices de fabrication, nous éliminons par réparation ou remplacement, selon notre choix, tout défaut de matériau ou de fabrication survenu sur l'appareil. La durée de prescription dépend de la législation respectivo en vigueur dans le pays où a été acheté l'appareil.

Notre garantie s'applique seulement en cas :

- de respect du présent manuel d'utilisation,
- d'utilisation correcte,
- d'utilisation de pièces de rechange d'origine.

La garantie ne s'applique pas en cas :

- de tentatives de réparation par l'utilisateur,
- de modifications techniques par l'utilisateur,
- d'utilisation non conforme.

Sont exclues de la garantie :

- les détériorations de la peinture dues à une usure normale,
- les pièces d'usure qui figurent en encadré sur la carte des pièces de rechange xxxxxx (x).

La période de garantie commence à courir au moment de l'achat par le premier utilisateur final. La date d'achat figurant sur la preuve d'achat fait foi. Veuillez vous adresser à votre revendeur ou bien au point de service après-vente agréé le plus proche, en présentant cette déclaration et la preuve d'achat. Les droits légaux de l'acheteur vis-à-vis du vendeur en cas de défaut ne sont pas affectés par cette déclaration.

L'emballage, l'appareil et les accessoires sont fabriqués en matériaux recyclables et doivent être éliminés de manière adéquate.

## 12 SERVICE CLIENTS/APRÈS-VENTE

En cas de questions portant sur la garantie, les réparations ou les pièces de rechange, contacter le service de maintenance AL-KO le plus proche de chez vous. Vous le trouverez à l'adresse suivante sur Internet :

[www.alko-garden.com/service-contacts](http://www.alko-garden.com/service-contacts)

Vous trouverez de plus amples informations sur les pièces de rechange à l'adresse :

[www.alko-garden.com/spareparts](http://www.alko-garden.com/spareparts)

## 14 TRADUCTION DE LA DÉCLARATION DE CONFORMITÉ UE/CE ORIGINALE

Nous déclarons par la présente que ce produit, sous la forme mise sur le marché, répond aux dispositions des directives CE harmonisées, des normes de sécurité de l'UE et des normes spécifiques aux produits.

### Produit

Station de pompage domestique

### Numéro de série

G3043045

### Type

HW 5000 FMS Premium

HW 6000 FMS Premium

### Niveau de puissance acoustique

EN ISO 3744

mesuré/garanti

HW 5000 Premium: 76 / 78 dB(A)

HW 6000 Premium: 71 / 73 dB(A)

### Fabricant

AL-KO Geräte GmbH  
Ichenhauser Str. 14  
D-89359 Kötz

### Directives UE

2014/35/UE

2014/30/UE

2000/14/CE

2011/65/UE

2014/68/UE

### Évaluation de la conformité

2000/14/CE Annexe V



2015

### Responsable de la documentation

Ismail Kabasakal  
Ichenhauser Str. 14  
D-89359 Kötz

### Normes appliquées

EN 60335-1:2012

EN 60335-2-41:2012

EN 62233:2008

EN 55014-1:2012

EN 55014-2:2016

EN 61000-3-2:2014

EN 61000-3-3:2014

Kötz, 2018-03-12

Daniel Trumpp  
Chief Technology Officer



**TRADUCCIÓN DEL MANUAL ORIGINAL DE INSTRUCCIONES****Índice**

1	Acerca de este manual de instrucciones	47	8.2	Limpieza de la bomba	54
1.1	Símbolos de la portada	47	8.3	Limpieza del filtro	54
1.2	Explicación de símbolos y palabras de señalización	48	8.4	Limpieza de la válvula de retención	54
2	Descripción del producto	48	8.5	Limpie el flotador	54
2.1	Volumen de suministro	48	8.6	Subsanación de obstrucciones	55
2.2	Vista general del producto (figura A - E)	48	9	Ayuda en caso de avería	55
2.3	Dispositivos de seguridad y de protección	48	10	Almacenamiento	55
2.4	Protección contra marcha en seco	48	11	Eliminación del producto	55
2.5	Sensor de presión	48	12	Servicio de atención al cliente/servicio técnico	56
2.6	Indicación en la pantalla	49	13	Garantía	56
2.7	Uso previsto	49	14	Traducción de la Declaración de conformidad EU/CE original	56
2.8	Aplicaciones no previstas	49			
3	Instrucciones de seguridad	49			
3.1	Indicaciones generales de seguridad	49			
3.2	Seguridad eléctrica	50			
4	Montaje	50			
4.1	Emplazamiento de la bomba	50			
4.2	Conexión del tubo de aspiración	50			
4.3	Montaje del tubo de presión	50			
5	Puesta en funcionamiento	50			
5.1	Comprobar la presión de aire del depósito	50			
5.2	Llenado de la bomba	51			
5.3	Primera puesta en funcionamiento	51			
6	Funcionamiento	51			
6.1	Conexión de la bomba	51			
6.2	Desconexión de la bomba	51			
7	Indicaciones en la pantalla	51			
7.1	Funcionamiento normal	52			
7.2	Funciones adicionales	52			
7.3	Mensajes de advertencia	53			
8	Mantenimiento y limpieza	54			
8.1	Comprobar la presión de aire del depósito	54			

**1 ACERCA DE ESTE MANUAL DE INSTRUCCIONES**

- La versión original de este manual de instrucciones está en alemán. Todas las demás versiones en otros idiomas son traducciones de la versión original.
- Conserve siempre este manual de instrucciones para poderlo leerlo en caso de que necesite consultar información sobre el aparato.
- Entregue el aparato a otra persona siempre adjuntando el manual de instrucciones.
- Lea y tenga en cuenta las indicaciones de seguridad y advertencias de este manual de instrucciones.

**1.1 Símbolos de la portada**

Símbolo	Significado
	Antes de ponerlo en marcha, es imprescindible leer atentamente este manual de instrucciones. Esto es esencial para un trabajo seguro y un manejo sin problemas.
	Manual de instrucciones
	No dañar ni cortar el cable de red para evitar descargas eléctricas.

## 1.2 Explicación de símbolos y palabras de señalización

**⚠ ¡PELIGRO!** Indica una situación de peligro inminente que, en caso de no evitarse, produce lesiones graves o la muerte.

**⚠ ¡ADVERTENCIA!** Indica una situación de peligro potencial que, en caso de no evitarse, podría producir lesiones graves o la muerte.

**⚠ ¡PRECAUCIÓN!** Indica una situación de peligro potencial que, en caso de no evitarse, podría producir lesiones de leves a moderadas.

**⚠ ¡ATENCIÓN!** Indica una situación que, en caso de no evitarse, podría producir daños materiales.

**ℹ NOTA** Indicaciones especiales para una mejor comprensión y manejo.

## 2 DESCRIPCIÓN DEL PRODUCTO

En el presente manual de instrucciones, se describen distintos modelos de bombas. La placa de características le servirá para identificar el modelo.

### 2.1 Volumen de suministro

La bomba se suministra con presostato, manómetro, llave de filtro y el cable de alimentación.

### 2.2 Vista general del producto (figura A - E)

N.º	Componente
1	Tapa transparente del filtro
2	Cuerpo de la bomba
3	Tapón de llenado
4	Salida de la bomba/conexión del tubo de presión
5	Carcasa del motor
6	Depósito
7	Punto de atornillado
8	Tapón de purga de la cámara de la bomba
9	Tapón de purga de la cámara del filtro
10	Boca de aspiración/conexión del tubo de aspiración
11	Tubo de presión
12	Grifo

N.º	Componente
13	Boquilla angular
14	Junta
15	Boquilla de conexión
16	Junta
17	Tubo de aspiración
18	Llave de filtro
19	Junta del filtro
20	Filtro
21	Válvula de retención
22	Junta de la válvula de retención
23	Junta de la carcasa
24	Boquilla de rosca
25	Junta
26	Flotador del dispositivo de medición
27	Tapa de cierre de la válvula
28	Válvula
29	Pantalla
30	Tecla MODE
31	Tecla SET

### 2.3 Dispositivos de seguridad y de protección

#### Interruptor de protección térmica

La bomba está equipada con un interruptor de protección térmica que desconecta el motor en caso de sobrecalentamiento. La bomba se vuelve a conectar automáticamente después de un periodo de enfriamiento de 15 a 20 minutos aprox.

#### 2.4 Protección contra marcha en seco

La bomba dispone de una protección contra marcha en seco. Esta protección desconecta la bomba en un intervalo de 90 segundos aprox. si no se ha aspirado agua durante este tiempo o si el tubo de aspiración presenta algún daño.

#### 2.5 Sensor de presión

La bomba está provista de un sensor de presión. Mediante este sensor, la bomba se conecta y se desconecta automáticamente cuando se alcanza la presión ajustada.

- Presión ajustada: véanse los datos técnicos.

## 2.6 Indicación en la pantalla

La bomba está equipada con una pantalla (29) para mostrar los estados de funcionamiento y los mensajes de error. Con la tecla MODE (30) pueden seleccionarse diferentes ajustes y visualizaciones y confirmarse con la tecla SET (31).

## 2.7 Uso previsto

La bomba se ha diseñado para un uso privado en casas y jardines. Solamente se puede emplear dentro de los márgenes de aplicación conforme a las características técnicas.

La bomba es adecuada para:

- Riego de jardines y terrenos
- Abastecimiento hídrico doméstico
- Aumento de la presión en el abastecimiento hídrico.

**i NOTA** En el caso de un aumento de la presión en el abastecimiento hídrico, se debe tener en cuenta la normativa local. Consulte a un experto en instalaciones sanitarias.

La bomba es exclusivamente idónea para el bombeo de los siguientes líquidos:

- Agua limpia, agua de lluvia
- Cualquier otro uso distinto o fuera de estos márgenes se considera no conforme a lo prescrito.

## 2.8 Aplicaciones no previstas

La bomba no se debe emplear en servicio continuo. No es adecuada para el bombeo de:

- Agua potable
- Agua salada
- Alimentos
- Agua sucia
- Productos o sustancias químicas corrosivos
- Líquidos ácidos, inflamables, explosivos o volátiles
- Líquidos con una temperatura superior a 35 °C
- Agua arenosa y líquidos abrasivos

## 3 INSTRUCCIONES DE SEGURIDAD

**⚠ ¡PELIGRO! Peligro al tocar componentes bajo tensión.** Una bomba o un alargador defectuosos pueden producir lesiones graves.

- Desconecte el enchufe de la red inmediatamente.
- Conecte el aparato a un interruptor diferencial residual con una intensidad nominal < 30 mA.

**⚠ ¡ADVERTENCIA! Peligro de lesiones.** Los dispositivos de seguridad y protección que estén defectuosos o se hayan anulado pueden provocar lesiones graves.

- Disponga la reparación de los dispositivos de seguridad y protección que estén defectuosos.
- Nunca anule los dispositivos de seguridad y protección.

**⚠ ¡PRECAUCIÓN! Riesgo de lesiones por agua caliente** Si el aparato está en funcionamiento durante mucho tiempo contra el lado de presión cerrado (> 10 min), el agua de la bomba puede calentarse excesivamente y derramarse sin control.

- Desenchufe la bomba de la red y deje que se enfríen la bomba y el agua.
- Compruebe el nivel de agua por el lado de aspiración.
- Compruebe la estanqueidad de las tuberías.
- Compruebe la instalación de la tubería de aspiración y el tubo de presión.
- Vuelva a poner en funcionamiento la bomba cuando se hayan solucionado todos los fallos.

## 3.1 Indicaciones generales de seguridad

- Este aparato pueden utilizarla niños a partir de 8 años, personas cuya capacidad física, psíquica o sensorial sea reducida y personas que no dispongan de la experiencia o conocimientos necesarios siempre y cuando estén supervisadas o hayan sido instruidas en el manejo seguro del aparato y hayan entendido los peligros que pueden desencadenarse. No se permite que los niños jueguen con el aparato. La limpieza y el mantenimiento no deben realizarlos niños sin vigilancia.
- Aquellas personas que tengan muchas limitaciones o limitaciones complejas podrían tener necesitar más instrucciones de las que aquí se indican.
- Nunca levante, transporte o sujete la bomba por el cable de alimentación. No utilice el cable de alimentación para sacar el enchufe de la toma de corriente.
- Está prohibido efectuar cualquier variación o modificación de la bomba por cuenta propia. Las reparaciones únicamente las puede realizar nuestro servicio técnico.

- Cuando necesite trabajar en el aparato, retire el enchufe. Proteja el enchufe de la humedad.
- Utilice la bomba y el alargador únicamente si se encuentran en perfecto estado técnico. No se deben usar aparatos defectuosos.
- Mantenga una distancia de seguridad con respecto a los animales o desconecte la bomba cuando se aproxime a ellos.

### 3.2 Seguridad eléctrica

- La bomba no debe estar en funcionamiento si hay alguna persona en la piscina o el estanque de jardín.
- La tensión de red de su casa debe coincidir con la tensión de red indicada en los datos técnicos. No utilice otra tensión de alimentación.
- El aparato solamente se debe conectar a instalaciones eléctricas conforme a DIN/VDE 0100, secciones 737, 738 y 702. Por razones de seguridad, se debe instalar un disyuntor diferencial de 10 A.
- Utilice únicamente un alargador que esté previsto para el uso al aire libre: sección transversal mínima 3 x 1,5 mm<sup>2</sup> de calidad H07RN-F según DIN 57282/57245 con dispositivo de inserción a prueba de salpicaduras. Los rollos de cable siempre deben estar completamente desenrollados.
- Antes de cada puesta en funcionamiento, compruebe siempre el estado del alargador.

## 4 MONTAJE

### 4.1 Emplazamiento de la bomba

1. Prepare una superficie plana y estable para la instalación.
  2. Emplace la bomba en posición horizontal y segura para evitar inundaciones.
  3. En caso necesario, atornille la bomba en los puntos de atornillado (7).
- La bomba se debe proteger de la lluvia y los chorros de agua directos.

**NOTA** Durante el uso diario (funcionamiento automático) se deben tomar las medidas necesarias para evitar daños en la bomba como consecuencia de inundaciones de las cámaras.

### 4.2 Conexión del tubo de aspiración

**NOTA** Recomendamos montar tubos flexibles en la entrada de la bomba. De este modo, impedimos la tracción o presión mecánica en la bomba.

1. Seleccione la longitud del tubo de aspiración (17) de modo que la bomba no pueda funcionar en seco. Este tubo siempre debe estar 30 cm como mínimo por debajo del agua.
2. Conexión del tubo de aspiración. Preste atención a que la conexión estanca no dañe la rosca.
3. En el caso de agua con algo de arena, se debe montar un filtro entre el tubo de aspiración y la boca de aspiración. Pregunte a su distribuidor especializado local.
4. El tubo de aspiración siempre se debe montar en posición ascendente.

**NOTA** Si la altura de aspiración es superior a 4 m, se debe montar un tubo de aspiración con un diámetro superior a 1". Le aconsejamos utilizar un kit de aspiración AL-KO compuesto por un tubo de aspiración, una alcahofa y una válvula antirretorno. Pregunte a su distribuidor especializado local.

### 4.3 Montaje del tubo de presión

1. Atornille la boquilla de conexión (15) con la junta tórica (16) en la salida de la bomba (4).
2. Atornille la boquilla angular (13) con junta (14) a la boquilla de conexión (15) y gire la boquilla angular en la dirección deseada.
3. Fije el tubo de presión (11) a la boquilla angular (13).

## 5 PUESTA EN FUNCIONAMIENTO

**NOTA** En la primera puesta en funcionamiento, la información de la pantalla aparece en inglés. Seleccione el idioma que prefiera con la tecla MODE y confirme con la tecla SET. Ahora se puede comprobar la presión de aire del depósito.

### 5.1 Comprobar la presión de aire del depósito

**NOTA** Si la presión de aire es inferior a 1,5 o superior a 1,9 bar, la bomba no puede funcionar. La bomba no arranca.

1. Retire el enchufe de la bomba.
2. Empuje hacia arriba la tapa de cierre de la válvula (27) por la parte de atrás del depósito (6).
3. Compruebe la presión de aire de la válvula (28) con una bomba de aire o un inflador de neumáticos que tengan indicador de presión.
4. Vuelva a colocar la tapa de cierre de la válvula por la parte de atrás del depósito.

5. Vuelva a conectar el enchufe.

- Ahora se puede poner en marcha la bomba.

## 5.2 Llenado de la bomba

### ¡ATENCIÓN! ¡Peligro de lesiones auditivas!

El funcionamiento en seco daña la bomba.

- La bomba se debe llenar de agua hasta que rebose antes de la puesta en funcionamiento para que pueda comenzar a aspirar inmediatamente.

**NOTA** Para acortar el tiempo de aspiración, rellene el tubo de aspiración con agua antes de enroscarlo.

1. Abra el tapón de llenado (3) con la llave de filtro (18/A).
2. Vierta agua por el tapón de llenado hasta que el cuerpo de la bomba (2) esté lleno.
3. Enrosque el tapón de llenado.

## 5.3 Primera puesta en funcionamiento

Las indicaciones NORMAL X y PRESIÓN solamente aparecen en la pantalla durante la primera puesta en funcionamiento.

**NOTA** Si el tubo de aspiración (17) sigue sin aspirar agua durante 90 segundos aprox., la protección contra marcha en seco desconectará la bomba y en la pantalla aparecerá ALARMA y LADO DE ASPIRACIÓN. Compruebe la estanqueidad del tubo de aspiración, la tapa transparente (1) y todas las uniones atornilladas; pulse el botón de REINICIO y repita la primera puesta en funcionamiento.

## 6 FUNCIONAMIENTO

### 6.1 Conexión de la bomba

1. Abra todos los dispositivos de cierre (válvula, boquilla pulverizadora, grifo) del tubo de presión (11).
2. Meta el enchufe del cable de conexión en la toma de corriente. La bomba empieza a funcionar.
3. Cierre el dispositivo de cierre del tubo de presión cuando deje de haber aire en el agua que sale del tubo.
  - La bomba se para automáticamente después de un incremento de la presión o al alcanzar la presión de desconexión.
  - La bomba está lista para funcionar.
  - Al encender la bomba con el presostato, la pantalla muestra las indicaciones NORMAL X y PRESIÓN y la presión real.

### 6.2 Desconexión de la bomba

1. Desconecte la bomba pulsando el interruptor de encendido/apagado cuando termine de usarla.
2. Cierre todos los dispositivos de cierre del tubo de presión.

**NOTA** La bomba se desconecta automáticamente al alcanzar la presión de desconexión ajustada.

**PRECAUCIÓN! Riesgo de lesiones por agua caliente** Si el aparato está en funcionamiento durante mucho tiempo contra el lado de presión cerrado (> 10 min), el agua de la bomba puede calentarse excesivamente y derramarse sin control.

- Desenchufe la bomba de la red y deje que se enfríen la bomba y el agua.
- Vuelva a poner en funcionamiento la bomba cuando se hayan solucionado todos los fallos.

El riesgo de lesiones por agua caliente se puede producir por los siguientes motivos:

- instalación inadecuada,
- lado de presión cerrado,
- Falta de agua en el tubo de aspiración
- Presostato defectuoso

### En este caso, proceda del siguiente modo:















1. Desconecte la bomba de la red y deje que se enfríen la bomba y el agua.
2. Compruebe la bomba, la instalación y el nivel del agua.
3. Vuelva a poner en funcionamiento la bomba cuando se hayan solucionados todos los fallos.

## 7 INDICACIONES EN LA PANTALLA



- En la primera puesta en funcionamiento, la información de la pantalla aparece en inglés.
- Con la tecla MODE puede acceder a todas las funciones. La información introducida se confirma con la tecla SET.

**NOTA** Parte de la información que se muestra en la segunda línea de la pantalla es texto en movimiento (marquesina), es decir, la información está continuamente cambiando. Si la función ALARMA de la bomba está activada, p. ej., por una presión de aire insuficiente, no es posible modificar el idioma.













## 7.1 Funcionamiento normal

Indicaciones de la pantalla	Estado de conmutación	Funcionamiento/medidas
ESPANOL  	La bomba está funcionando o desconectada	Mantener pulsada la tecla MODE durante más de 3 segundos para activar la función de cambio de idioma. Modificar el idioma pulsando la tecla MODE (30). Confirmar el cambio con la tecla SET.
NORMAL X PRESION 1,5 BAR  	La bomba se enciende y comienza a aspirar.	<b>Primera puesta en funcionamiento:</b> Se conectan los lados de aspiración y de presión, la bomba se llena de agua, hay agua en el lado de aspiración. La bomba se conecta a la red. Se abren los cierres del tubo de presión.
Una X girando junto a la indicación NORMAL significa que la bomba está encendida.		
ALARMA RELLENAR 1,2 BAR  	Después de la auto-prueba, la bomba no se enciende. En funcionamiento, la bomba no se enciende.	Rellenar con aire, después pulsar la tecla SET. Repetir la primera puesta en funcionamiento. Consulte la presión de aire en los datos técnicos <b>Texto en movimiento: RELLENAR 1,5 BAR</b>
ALARMA SUMINISTRO 1,5 BAR  	La marcha en seco durante 90 segundos desconecta la bomba.	Comprobar el tubo de aspiración, después pulsar la tecla SET. Repetir la primera puesta en funcionamiento. <b>Texto en movimiento: CONTROLAR EL SUMINISTRO DE AGUA</b>
NORMAL X PRESION 3,2 BAR  	La bomba está funcionando.	El aparato bombea agua. El depósito se llena. Se extrae parte del agua.
NORMAL 0 PRESION 4,0 BAR  	La bomba se desconecta.	La bomba alcanzó la presión de desconexión ajustada.
NORMAL X PRESION 2,0 BAR  	La bomba se conecta.	La bomba alcanzó la presión de conexión ajustada.





## 7.2 Funciones adicionales



Indicaciones de la pantalla	Estado de conmutación	Funcionamiento/medidas
NORMAL X FLUJO 3600 L/M  	La bomba está funcionando.	<b>Flujo:</b> mantenga pulsada la tecla MODE hasta que aparezca la información de caudal. <b>Texto en movimiento: FLUJO</b>



Indicaciones de la pantalla	Estado de conmutación	Funcionamiento/medidas
NORMAL X FLUJO 98 m3  	La bomba está funcionando.	<b>Volumen total de agua bombeada:</b> Pulse la tecla MODE. Indicación del volumen de agua bombeada hasta ahora. No es posible el ajuste a cero. <b>Texto en movimiento: VOLUMEN TOTAL</b>
NORMAL X VOLUMEN PARCIAL 98 m3  	La bomba está funcionando.	<b>Volumen parcial:</b> Pulse la tecla MODE. Indicación del volumen parcial bombeado hasta ahora. Retorno al estado inicial. Mantenga pulsada la tecla SET durante 3 segundos aprox. <b>Texto en movimiento: VOLUMEN PARCIAL</b>
ECO X MODO 3,0 BAR  	La bomba está funcionando o desconectada.	Pulse la tecla MODE repetidas veces hasta que aparezca ECO X MODUS en la pantalla. Ahora la bomba se desconecta antes (modo de ahorro de energía). Véase "Puesta en funcionamiento".
ECO X PRESION 3,0 BAR  	La bomba está funcionando o desconectada.	Pulse la tecla SET. Aparece ECO PRESIÓN en la pantalla. El modo de ahorro de energía está activado.
NORMAL X MODO 0,0 m3/H  	La bomba está funcionando o desconectada.	Pulse la tecla MODE repetidas veces hasta que aparezca MODO NORMAL en la pantalla.
NORMAL X PRESION 3,0 BAR  	La bomba está funcionando o desconectada.	Mantenga pulsada la tecla SET hasta que aparezca NORMAL X y PRESIÓN en la pantalla. La presión de desconexión vuelve a aumentar.

### 7.3 Mensajes de advertencia

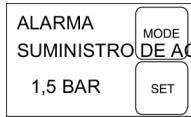
Indicaciones de la pantalla	Estado de conmutación	Funcionamiento/medidas
ALARMA RELLENAR 1,2 BAR  	Presión de la caldera demasiado baja. Nivel de agua demasiado bajo.	<b>Texto en movimiento: VOLUMEN PARCIAL</b> Petición de rellenar con aire a 1,5 bar. Confirmar con la tecla SET. La bomba vuelve a arrancar. <b>Texto en movimiento: PRESIÓN DE AIRE OK</b>
ALARMA PRESION DE AIRE 1,5 BAR  		

Indicaciones de la pantalla	Estado de conmutación	Funcionamiento/medidas
	Llenado con aire a más de 1,8 bar.	Purgar el aire a 1,5 bar. Si se purga el aire a 1,5 bar, reiniciar la bomba pulsando la tecla SET. <b>Texto en movimiento: EVACUAR 1,5 BAR</b>
	El tubo de aspiración no está en el agua, sin caudal ni presión.	Aparece un mensaje a los 90 segundos. Después de solucionar el fallo, pulse la tecla SET para restablecer el mensaje de error. <b>Texto en movimiento: CONTROLAR EL SUMINISTRO DE AGUA</b>
	La bomba tarda en conectarse.	<b>Ciclo de medición:</b> la bomba no se conecta a la presión de conexión tras un determinado número de ciclos de conexión, sino que espera 25 segundos aprox. por si la presión del sistema disminuye a 1,5 bar. Si, durante este tiempo, la presión no disminuye hasta quedar por debajo de este valor, significa que la cantidad de aire es correcta.

## 8 MANTENIMIENTO Y LIMPIEZA

### 8.1 Comprobar la presión de aire del depósito

**NOTA** Compruebe la presión de aire del depósito periódicamente. No puede ser inferior a 1,5 bar (véase el apartado "Puesta en funcionamiento: Comprobar la presión de aire del depósito").

**NOTA** Si en la pantalla aparece la información ALARMA y RELLENAR 1,5 BAR, se debe rellenar de aire el depósito de membrana. Al alcanzar la presión correcta, aparecen las indicaciones ALARMA y PRESIÓN DE AIRE OK.

### 8.2 Limpieza de la bomba

**NOTA** La bomba se debe limpiar con agua limpia después de bombear agua de piscina o líquidos con cloro que dejan residuos.

1. Desconecte la bomba de la red y asegúrela contra reconexiones. La bomba se detiene automáticamente.
2. Enjuague la bomba con agua limpia.
3. Conecte el enchufe a la toma de corriente.
4. Encienda la bomba con el interruptor de encendido/apagado. La bomba empieza a funcionar automáticamente.

### 8.3 Limpieza del filtro

1. Saque el tapón de purga de la cámara del filtro (9) del orificio de vaciado, vacíe la cámara del filtro y vuelva a cerrar el orificio.

2. Desenrosque la tapa transparente del filtro (1) con la llave de filtro (18).
3. Saque el filtro (19/20) de su carcasa (2) y limpie el agua que caiga por debajo.
4. Limpie la carcasa y la tapa transparente del filtro.
5. Antes de montar el filtro, compruebe si las juntas del filtro (19) y la junta de la carcasa (23) presentan daños; sustituir las si es necesario.
6. Coloque el filtro, enrosque la tapa transparente y apriétela con la llave del filtro.

### 8.4 Limpieza de la válvula de retención

1. Desmonte el filtro (véase el apartado "Limpieza del filtro").
2. Desenrosque la válvula de retención (21) y límpiela bajo un chorro de agua.
3. Si fuera necesario, sustituya la junta (22).
4. Monte la válvula de retención.
5. Monte el filtro.

### 8.5 Limpie el flotador

1. Suelte el tubo de presión (11) con la boquilla angular (13) y la boquilla de conexión (15).
2. Desenrosque la boquilla de rosca (24) con junta (25). Recuerde la posición de montaje del flotador. Retire y limpie el flotador.
3. Vuelva a montar el flotador teniendo en cuenta la posición de montaje (fig. D).

### 8.6 Subsanación de obstrucciones

1. Desconecte la bomba de la red y asegúrela contra reconexiones.
2. Retire el tubo de aspiración de la entrada de la bomba.
3. Conecte el tubo de presión a la tubería de agua.
4. Deje que corra el agua a través del cuerpo de la bomba hasta eliminar la obstrucción.
5. Compruebe si ya no hay obstrucción encendiendo brevemente la bomba.

### 9 AYUDA EN CASO DE AVERÍA

**¡PELIGRO!** ¡Peligro por descarga eléctrica! Al trabajar en la bomba existe peligro de recibir una descarga eléctrica.

- Antes de realizar cualquier operación para solucionar averías, retire el enchufe de la toma de corriente.
- Encargue a un electricista especializado las reparaciones de la instalación eléctrica.

**NOTA** En el caso de que no se pueda solucionar alguna avería, diríjase al servicio técnico de AL-KO más cercano.

Problema	Posible causa	Solución
El motor no funciona.	Falta tensión en la red.	Comprobar los fusibles, encargar la revisión de la alimentación de corriente a un electricista especializado.
Aparece el mensaje de error "Lado de aspiración". 	El tubo de aspiración no está en el agua.	Sumergir el tubo de aspiración 30 cm mín. en el agua.
	Obstrucción en el lado de aspiración.	Eliminar la suciedad del filtro y la zona de aspiración.
	Tubo de presión cerrado.	Abrir los cierres del tubo de presión.
	La bomba aspira aire del tubo de aspiración.	Comprobar el cierre hermético de todas las uniones del tubo de aspiración. Sustituir la junta tórica.
	La bomba aspira aire, falta agua en el lado de aspiración.	Desconectar y dejar enfriar la bomba.
	Diámetro de tubo demasiado pequeño.	Usar un tubo de presión más grande.
	Muy poca agua en el lado de aspiración.	Estrangular la bomba para ajustar el caudal.
Aparece el mensaje de error "RELLENAR 1,5 BAR".	Presión de aire insuficiente en el depósito.	Rellene aire en el depósito. (ajustar la presión inicial de la membrana a 1,5 bar). <b>Texto en movimiento: RELLENAR 1,5 BAR</b>

### 10 ALMACENAMIENTO

1. Vacíe el tubo de aspiración y el tubo de presión.
2. Desenrosque el tapón de purga y deje que salga agua por la bomba.
3. Vuelva a enroscar el tapón de purga y almacene la bomba y sus accesorios en un lugar protegido de heladas.

**NOTA** Si existe peligro de congelación, deberá vaciarse completamente el sistema y almacenar la bomba en un lugar protegido de heladas.

### 11 ELIMINACIÓN DEL PRODUCTO

Los aparatos eléctricos y electrónicos no pertenecen a la basura doméstica sino que deben eliminarse por separado.

El embalaje, el aparato y los accesorios están fabricados a partir de materiales reciclables y deben desecharse de la manera correspondiente.

## 12 SERVICIO DE ATENCIÓN AL CLIENTE/SERVICIO TÉCNICO

Para cuestiones acerca de la garantía, reparaciones o piezas de recambio, diríjase al punto de

servicio técnico de AL-KO más cercano. Lo encontrará en la siguiente dirección electrónica: [www.alko-garden.com/service-contacts](http://www.alko-garden.com/service-contacts)

Encontrará más información sobre las piezas de repuesto en: [www.alko-garden.com/spareparts](http://www.alko-garden.com/spareparts)

## 13 GARANTÍA

Durante el periodo legal de la garantía, nos comprometemos, a nuestra elección, a reparar o sustituir el aparato en caso de defecto de fabricación o material. El periodo de la garantía depende de la legislación del país donde se compró el aparato.

Nuestra garantía solo tiene validez en los siguientes casos:

- Se ha seguido el manual de instrucciones
- Se manipula el aparato correctamente
- Se han utilizado piezas de repuesto originales

La garantía no tendrá validez en los siguientes casos:

- Intentos de reparación no autorizados
- Modificaciones técnicas sin autorización
- Un uso inadecuado

Quedan excluidos de la garantía:

- Los daños de pintura derivados del desgaste normal
- Las piezas de desgaste que están identificadas con el marco xxxxxx (x) en la ficha de piezas de repuesto

El plazo de garantía comienza con la compra por parte del primer comprador final. La fecha del comprobante de compra será determinante. Diríjase al comercio donde compró el aparato o al servicio de atención al cliente autorizado más cercano con esta declaración y el comprobante de compra original. De acuerdo con esta declaración, los derechos del comprador permanecen intactos frente al vendedor.

## 14 TRADUCCIÓN DE LA DECLARACIÓN DE CONFORMIDAD EU/CE ORIGINAL

Por la presente, declaramos que este producto, en la versión que hemos comercializado, cumple los requisitos de las directivas europeas armonizadas, los estándares europeos de seguridad y los estándares específicos del producto.

### Producto

Bomba doméstica  
Número de serie  
G3043045

### Fabricante

AL-KO Geräte GmbH  
Ichenhauser Str. 14  
D-89359 Kötz

### Apoderado para la recopilación de la documentación

Ismail Kabasakal  
Ichenhauser Str. 14  
D-89359 Kötz

### Tipo

HW 5000 FMS Premium  
HW 6000 FMS Premium

### Directivas UE

2014/35/UE  
2014/30/UE  
2000/14/CE  
2011/65/UE  
2014/68/UE

### Normas aplicadas

EN 60335-1:2012  
EN 60335-2-41:2012  
EN 62233:2008  
EN 55014-1:2012  
EN 55014-2:2016  
EN 61000-3-2:2014  
EN 61000-3-3:2014

### Nivel de potencia acústica

EN ISO 3744  
medido / garantizado  
HW 5000 Premium: 76 / 78  
dB(A)  
HW 6000 Premium: 71 / 73  
dB(A)

### Evaluación de conformidad

2000/14/CE Anexo V



2015

Kötz, 2018-03-12

Daniel Trumpp  
Chief Technology Officer



**TRADUZIONE DEL MANUALE PER L'USO ORIGINALE****Sommario**

1 Istruzioni per l'uso .....	57	8.2 Pulizia della pompa .....	64
1.1 Simboli sulla copertina .....	57	8.3 Pulizia del filtro .....	64
1.2 Descrizione dei simboli e parole se- gnaletiche .....	58	8.4 Pulizia della valvola antiritorno .....	64
2 Descrizione del prodotto .....	58	8.5 Pulire il corpo galleggiante .....	64
2.1 Dotazione .....	58	8.6 Rimozione di ostruzioni .....	64
2.2 Panoramica del prodotto (figura A - E) .....	58	9 Supporto in caso di anomalie .....	65
2.3 Dispositivi di sicurezza e di protezio- ne .....	58	10 Conservazione .....	65
2.4 Funzionamento a secco, protezione ..	58	11 Smaltimento .....	65
2.5 Sensore di pressione .....	58	12 Servizio clienti/Assistenza .....	66
2.6 Spia Display .....	59	13 Garanzia .....	66
2.7 Utilizzo conforme alla destinazione ...	59	14 Traduzione della dichiarazione di confor- mità UE/CE originale .....	66
2.8 Possibile uso errato .....	59		
3 Indicazioni di sicurezza .....	59		
3.1 Avvertenze generali di sicurezza .....	59		
3.2 Sicurezza elettrica .....	60		
4 Montaggio .....	60		
4.1 Posizionare la pompa .....	60		
4.2 Collegamento tubo di aspirazione .....	60		
4.3 Montaggio del tubo di mandata .....	60		
5 Messa in funzione .....	60		
5.1 Controllare la pressione dell'aria nel serbatoio polmone .....	60		
5.2 Riempire la pompa .....	61		
5.3 Prima messa in funzione .....	61		
6 Utilizzo .....	61		
6.1 Accensione della pompa .....	61		
6.2 Spegnimento della pompa .....	61		
7 Spie Display .....	61		
7.1 Modalità normale .....	62		
7.2 Funzioni aggiuntive .....	62		
7.3 Messaggi di avviso .....	63		
8 Manutenzione e cura .....	64		
8.1 Controllare la pressione dell'aria nel serbatoio polmone .....	64		

**1 ISTRUZIONI PER L'USO**

- Le istruzioni per l'uso originali sono quelle in tedesco. Tutte le altre varianti linguistiche sono traduzioni delle istruzioni per l'uso originali.
- Conservare le presenti istruzioni per l'uso per avere sempre a portata di mano, in caso di necessità, tutte le informazioni sull'apparecchio.
- Consegnare l'apparecchio ad altre persone solo insieme alle presenti istruzioni per l'uso.
- Attenersi alle indicazioni di sicurezza e alle avvertenze contenute nelle presenti istruzioni per l'uso.

**1.1 Simboli sulla copertina**

Simbolo	Significato
	Prima della messa in funzione, leggere attentamente queste istruzioni per l'uso. È il presupposto per lavorare in modo sicuro e per una gestione regolare.
	Istruzioni per l'uso
	Non danneggiare o tagliare il cavo di alimentazione per evitare scosse elettriche!

## 1.2 Descrizione dei simboli e parole segnaletiche

**⚠ PERICOLO!** Mostra una situazione pericolosa imminente che, se non viene evitata, ha come conseguenza la morte o una lesione grave.

**⚠ ATTENZIONE!** Mostra una situazione potenzialmente pericolosa che, se non viene evitata, potrebbe avere come conseguenza la morte o una lesione grave.

**⚠ CAUTELA!** Mostra una situazione potenzialmente pericolosa che, se non viene evitata, potrebbe avere come conseguenza una lesione leggera o di media gravità.

**ATTENZIONE!** Mostra una situazione che, se non viene evitata, potrebbe avere come conseguenza dei danni materiali.

**i AVVISO** Indicazioni speciali volte a migliorare la comprensione e l'uso.

## 2 DESCRIZIONE DEL PRODOTTO

Nel presente manuale per l'uso vengono descritti diversi modelli di pompe. Identificare il proprio modello sulla base della targhetta dati.

### 2.1 Dotazione

La pompa viene fornita con pressostato, manometro, chiave per filtro e cavo di rete.

### 2.2 Panoramica del prodotto (figura A - E)

N.	Componente
1	Coperchio trasparente filtro
2	Corpo pompa
3	Vite di riempimento
4	Uscita pompa/attacco tubo di mandata
5	Carter motore
6	Serbatoio polmone
7	Punto di avvitaamento
8	Vite di scarico vano pompa
9	Svitare la vite di scarico vano filtro
10	Ingresso pompa/attacco tubo di aspirazione
11	Tubo di mandata
12	Rubinetto dell'acqua

N.	Componente
13	Nipplo angolare
14	Guarnizione
15	Nipplo di raccordo
16	Guarnizione
17	Tubo di aspirazione
18	Chiave filtro
19	Guarnizione filtro
20	Filtro
21	Valvola antiritorno
22	Guarnizione valvola antiritorno
23	Guarnizione corpo
24	Nipplo di avvitaamento
25	Guarnizione
26	Corpo galleggiante unità di misura
27	Tappo valvola
28	Valvola
29	Display
30	Tasto HOME
31	Tasto SET

### 2.3 Dispositivi di sicurezza e di protezione

#### Interruttore di termoprotezione

La pompa è dotata di un interruttore di termoprotezione che spegne il motore in caso di surriscaldamento. Dopo una fase di raffreddamento di circa 15-20 minuti, la pompa si riattiva automaticamente.

#### 2.4 Funzionamento a secco, protezione

La pompa dispone di una protezione da funzionamento a secco. Qualora non venga aspirata acqua oppure il tubo di aspirazione sia danneggiato, dopo circa 90 secondi la protezione da funzionamento a secco spegne la pompa.

#### 2.5 Sensore di pressione

La pompa è dotata di un sensore di pressione, attraverso il quale viene accesa e spenta automaticamente al raggiungimento delle pressioni impostate.

- Pressione impostata: vedere dati tecnici.

## 2.6 Spia Display

La pompa è dotata di un display per visualizzare gli stati d'esercizio e i messaggi di errore (29). Il tasto MODE (30) consente di selezionare diverse impostazioni e visualizzazioni che si possono attivare con il tasto SET (31).

## 2.7 Utilizzo conforme alla destinazione

La pompa è destinata all'uso privato in casa e in giardino. Deve essere utilizzata esclusivamente nell'ambito dei limiti imposti in conformità ai dati tecnici.

La pompa è adatta a:

- l'irrigazione del giardino e dell'area del fondo
- erogazione dell'acqua in casa
- Aumento della pressione dell'alimentazione idrica.

**i AVVISO** Per l'aumento della pressione dell'alimentazione idrica è necessario attenersi alle normative locali. Per maggiori informazioni rivolgersi al proprio idraulico di fiducia.

La pompa è indicata esclusivamente per convogliare i seguenti liquidi:

- acqua pulita, acqua piovana

Un utilizzo diverso o ulteriore non viene considerato conforme alla destinazione d'uso.

## 2.8 Possibile uso errato

La pompa non deve essere utilizzata in esercizio permanente. Non è adatta a convogliare:

- acqua potabile
- acqua salata
- generi alimentari
- acqua sporca
- liquidi aggressivi, prodotti chimici
- liquidi corrosivi, infiammabili, esplosivi o effervescenti
- liquidi a temperature superiori a 35 °C
- acqua sabbiosa e liquidi abrasivi.

## 3 INDICAZIONI DI SICUREZZA

**⚠ PERICOLO! Pericolo in caso di contatto con parti in tensione!** Un difetto della pompa o del cavo di prolunga può causare gravi infortuni.

- Scollegare immediatamente la spina dalla rete elettrica.
- Collegare l'apparecchio con un interruttore salvavita dotato di corrente di guasto nominale < 30 mA.

**⚠ ATTENZIONE! Pericolo di lesioni.** Dispositivi di sicurezza e di protezione difettosi o disattivati possono avere come conseguenza lesioni gravi.

- Far riparare i dispositivi di sicurezza e di protezione difettosi.
- Non disattivare mai i dispositivi di sicurezza e di protezione.

**⚠ CAUTELA! Pericolo di infortunio dovuto ad acqua calda** In caso di utilizzo prolungato contro il lato in pressione chiuso (> 10 min.) l'acqua nella pompa può riscaldarsi fortemente e fuoriuscire in modo incontrollato!

- Separare la pompa dalla rete e lasciar raffreddare la pompa e l'acqua.
- Controllare il livello dell'acqua lato aspirazione.
- Verificare la tenuta delle condotte.
- Verificare l'installazione del tubo di aspirazione e del tubo di mandata.
- Rimettere la pompa in funzione solo dopo aver eliminato tutti i vizi!

## 3.1 Avvertenze generali di sicurezza

- Questo apparecchio può essere utilizzata da bambini di età superiore a 8 anni e da persone con capacità fisiche, sensoriali o mentali ridotte o con mancanza di esperienza e conoscenza se sono sorvegliati o informati sull'uso sicuro dell'apparecchio e comprendono i rischi che ne derivano. I bambini non devono giocare con l'apparecchio. Pulizia e manutenzione da parte dell'utente non devono essere eseguite da bambini senza sorveglianza.
- Le persone con limitazioni molto forti e complesse possono avere altre esigenze oltre alle istruzioni qui descritte.
- Mai sollevare, trasportare o fissare la pompa per il cavo di rete. Non usare mai il cavo di rete per sfilare il connettore dalla presa.
- Si fa divieto di variazioni o modifiche arbitrarie della pompa. Le riparazioni devono essere eseguite solo dal nostro servizio di assistenza al cliente.
- Per qualsiasi lavoro sull'apparecchio staccare la spina di rete. Proteggere la spina di rete dall'umidità.
- Utilizzare la pompa e il cavo di prolunga solo se in stato tecnico ineccepibile. Non utilizzare apparecchi danneggiati.

- Mantenere una distanza di sicurezza dagli animali o spegnere la pompa quando si avvicinano animali.

### 3.2 Sicurezza elettrica

- Se all'interno della piscina o nel laghetto sono presenti delle persone è proibito mettere in funzione la pompa.
- La tensione della rete domestica deve coincidere con i dati della tensione di rete indicati nei Dati tecnici; non utilizzare una tensione di alimentazione diversa.
- L'apparecchio può essere utilizzato solo su un dispositivo conforme a DIN/VDE 0100, parte 737, 738 e 702. Per sicurezza deve essere installato un interruttore automatico di linea da 10 A.
- Utilizzare solo cavi di prolunga previsti per l'uso all'aperto - sezione minima 3 x 1,5 mm<sup>2</sup> di qualità H07RN-F a norma DIN 57282/57245 con connettore protetto dagli spruzzi d'acqua. Srotolare sempre completamente il tamburo avvolgicavo.
- Prima di mettere in funzione l'apparecchio controllare lo stato del proprio cavo di prolunga.

## 4 MONTAGGIO

### 4.1 Posizionare la pompa

1. Predisporre una sede piana e solida.
  2. Posizionare la pompa orizzontale e sicura da allagamento.
  3. Eventualmente avvitare la pompa nei punti di attacco (7).
- La pompa deve essere protetta da pioggia e da getti d'acqua diretti.

**AVVISO** Nell'uso quotidiano (modalità automatica) occorre escludere con provvedimenti idonei che in caso di disturbi della pompa non si generino danni conseguenti causati da allagamento dei locali.

### 4.2 Collegamento tubo di aspirazione

**AVVISO** Raccomandiamo di installare condotte flessibili sull'ingresso pompa. In questo modo non è possibile esercitare alcuna pressione o trazione meccanica sulla pompa.

1. Scegliere la lunghezza del tubo di aspirazione (17) in modo che la pompa non possa funzionare a secco. Il tubo di aspirazione deve trovarsi sempre almeno 30 cm sotto alla superficie dell'acqua.

2. Collegamento tubo di aspirazione. Durante questa operazione assicurarsi che l'attacco sia a tenuta, senza danneggiare il filetto.
3. In caso di acqua con un contenuto minimo di sabbia, tra il tubo di aspirazione e l'ingresso della pompa occorre montare un prefiltro. Informarsi presso il proprio rivenditore specializzato.
4. Posare sempre la condotta di aspirazione inclinata.

**AVVISO** Se l'altezza di aspirazione corrisponde a più di 4 m è necessario montare un tubo di aspirazione con un diametro superiore a 1". Consigliamo di utilizzare un rubinetto di aspirazione AL-KO con tubo di aspirazione a succhieruola e valvola antiriflusso. Rivolgersi al proprio rivenditore specializzato.

### 4.3 Montaggio del tubo di mandata

1. Avvitare il nipplo di raccordo (15) con l'anello di tenuta tondo (16) nell'uscita della pompa (4).
2. Avvitare il nipplo angolare (13) con guarnizione (14) sul nipplo di collegamento (15) e ruotare il nipplo angolare nella direzione desiderata.
3. Fissare il tubo di mandata (11) con il nipplo angolare (13).

## 5 MESSA IN FUNZIONE

**AVVISO** Alla prima messa in funzione tutte le informazioni visualizzate sul display sono in inglese. Selezionare la lingua desiderata con il tasto MODE e attivarla con il tasto SET. Ora è possibile verificare la pressione dell'aria nel serbatoio polmone.

### 5.1 Controllare la pressione dell'aria nel serbatoio polmone

**AVVISO** In presenza di una pressione dell'aria inferiore a 1,5 e superiore a 1,9 bar non è possibile utilizzare il dispositivo. La pompa non parte

1. Sfilare il connettore dalla pompa.
2. Chiudere i tappi valvola (27) sul retro del serbatoio polmone (6) verso l'alto.
3. Verificare la pressione dell'aria (28) sulla valvola con una pompa pneumatica o un gonfia pneumatici con manometro.
4. Richiudere i tappi valvola sul retro del serbatoio polmone.



5. Inserire il connettore di rete.

- Ora la pompa può essere rimessa in funzione.

## 5.2 Riempire la pompa

**ATTENZIONE! Rischio di danni alle apparecchiature!** Il funzionamento a secco rovina la pompa!

- Perché possa subito aspirare, la pompa deve essere riempita d'acqua fino al troppo pieno prima di ogni messa in funzione.

**i AVVISO** Per accorciare i tempi di aspirazione, prima di avvitarlo riempire il tubo di aspirazione con acqua.

1. Aprire la vite di riempimento (3) con la chiave del filtro(18/A).
2. Caricare l'acqua attraverso la vite di riempimento fino a che il corpo della pompa (2) è completamente pieno.
3. Avvitare la vite di riempimento.

## 5.3 Prima messa in funzione

Solo alla prima messa in funzione sul display vengono visualizzati NORMAL X e PRESSURE.

**i AVVISO** Se dopo circa 90 secondi l'acqua non viene ancora aspirata attraverso la condotta di aspirazione (17), la protezione contro il funzionamento a secco spegne la pompa e vengono visualizzati ALARM e SUCTION SIDE. Verificare la tenuta del tubo di aspirazione, del coperchio trasparente (1) e di tutti gli avvitamenti, premere il tasto RESET e ripetere la prima messa in funzione.

# 6 UTILIZZO

## 6.1 Accensione della pompa

1. Aprire una delle chiusure presenti nel tubo di mandata (11) (valvola, ugello, rubinetto dell'acqua).
2. Inserire la spina del cavo di collegamento nella presa. La pompa entra in funzione.
3. Quando nell'acqua che fuoriesce non c'è più aria, bloccare la chiusura del tubo di mandata.
  - La pompa si spegne automaticamente dopo aver creato la pressione e raggiunto la pressione di spegnimento.
  - La pompa è pronta a entrare in funzione.
  - All'accensione per mezzo del pressostato sul display vengono visualizzati NORMAL X e PRESSURE, oltre alla pressione effettiva.

## 6.2 Spegnimento della pompa

1. Dopo l'uso, spegnere la pompa con l'interruttore On/Off.
2. Chiudere tutte le chiusure presenti nel tubo di mandata.

**i AVVISO** La pompa si spegne automaticamente dopo aver raggiunto la pressione di spegnimento impostata.

**⚠ CAUTELA! Pericolo di infortunio dovuto ad acqua calda** In caso di utilizzo prolungato contro il lato in pressione chiuso (> 10 min.) l'acqua nella pompa può riscaldarsi fortemente e fuoriuscire in modo incontrollato!

- Separare la pompa dalla rete e lasciar raffreddare la pompa e l'acqua.
- Rimettere la pompa in funzione solo dopo aver eliminato tutti i vizi!

Può subentrare il pericolo di infortunio dovuto ad acqua calda nei seguenti casi:

- installazione scorretta,
- lato di mandata chiuso
- carenza di acqua nel tubo di aspirazione o
- pressostato difettoso.

## Procedura

1. Separare la pompa dalla rete e lasciare raffreddare pompa e acqua.
2. Controllare la pompa, l'installazione e lo stato dell'acqua.
3. Rimettere la pompa in funzione solo dopo aver eliminato tutti i vizi!

## 7 SPIE DISPLAY

- Alla prima messa in funzione tutte le informazioni visualizzate sul display sono in inglese.
- Tutte le funzioni possono essere richiamate con il tasto MODE. Le norme richiamate vengono confermate con il tasto SET.







**i AVVISO** Alcune delle informazioni visualizzate nella seconda riga del display vengono fornite sotto forma di testi scorrevoli continui. Se la pompa si trova in funzione ALARM, p.e. la pressione dell'aria è troppo bassa, non è possibile modificare la lingua.

## 7.1 Modalità normale

Spia Display	Stato operativo	Funzione / Misura
ITALIANO MODE SET	Pompa in funzione oppure pompa spenta.	Premere il tasto MODE per più di 3 secondi; la lingua operatore viene attivata. Premendo il tasto MODE (30) si cambia la lingua utente. Confermare la lingua utente con il tasto SET.
NORMALE X Pressione 1,5 BAR MODE SET	La pompa si accende e inizia ad aspirare.	<b>Prima messa in funzione:</b> pompa piena d'acqua, lato di aspirazione e di mandata collegati, acqua presente sul lato di aspirazione. La pompa viene collegata alla rete. Chiusure del tubo di mandata aperte.
Una X che ruota davanti a Normal indica che la pompa è ON		
ALLARME RIEMPIMENTO 1,2 BAR MODE SET	Dopo l'autotest la pompa non si accende. In funzione, la pompa non si accende.	Rabboccare aria, successivamente premere il tasto SET. Ripetere la prima messa in funzione. Per la pressione dell'aria vedere i dati tecnici <b>Testo scorrevole: RIEMPIMENTO 1,5 BAR</b>
ALLARME ADDUZIONE ACQUA 1,5 BAR MODE SET	Il funzionamento a secco si spegne dopo 90 secondi.	Verificare il tubo di aspirazione, quindi premere il tasto SET. Ripetere la prima messa in funzione. <b>Testo scorrevole: CONTROLLO ADDUZIONE ACQUA</b>
NORMALE X Pressione 3,2 BAR MODE SET	Pompa in funzione.	La pompa convoglia acqua. Il serbatoio polmone viene riempito. Una parte dell'acqua viene prelevata.
NORMALE 0 Pressione 4,0 BAR MODE SET	La pompa si spegne.	La pompa ha raggiunto la pressione di spegnimento impostata.
NORMALE X Pressione 2,0 BAR MODE SET	La pompa si accende.	La pompa ha raggiunto la pressione di accensione impostata.



## 7.2 Funzioni aggiuntive

Spia Display	Stato operativo	Funzione / Misura
NORMALE X FLUSSO 3600 L/M MODE SET	Pompa in funzione.	<b>Portata flusso:</b> premere il tasto MODE fino a che appare la portata flusso. <b>Testo scorrevole: FLUSSO</b>

Spia Display	Stato operativo	Funzione / Misura
NORMALE X FLUSSO 98 m3 	Pompa in funzione.	<b>Volume d'acqua totale pompato:</b> premere il tasto MODE. Visualizzazione dell'attuale quantità di acqua pompata. Reset non possibile. <b>Testo scorrevole: VOLUME TOTALE</b>
NORMALE X Volume parziale 98 m3 	Pompa in funzione.	<b>Volume parziale:</b> premere il tasto MODE. Visualizzazione del volume parziale finora pompato. Reset. Premere il tasto SET per ca. 3 secondi. <b>Testo scorrevole: VOLUME PARZIALE</b>
eco X Modo 3,0 BAR 	Pompa in funzione oppure pompa spenta.	Premere ripetutamente il tasto MODE, fino a che sul display appare ECO X MODUS. La pompa ora si spegne prima (modalità risparmio energetico). Vedere "Messa in servizio".
eco X Pressione 3,0 BAR 	Pompa in funzione oppure pompa spenta.	Premere il tasto SET. Sul display appare ECO DRUCK. La modalità di risparmio energetico è attiva.
NORMALE X Modo 0,0 m3/H 	Pompa in funzione oppure pompa spenta.	Premere ripetutamente il tasto MODE fino a che sul display appare la modalità NORMAL.
NORMALE X Pressione 3,0 BAR 	Pompa in funzione oppure pompa spenta.	Premere il tasto SET, fino a che sul display appaiono NORMAL X e DRUCK. La pressione di spegnimento torna a crescere.

### 7.3 Messaggi di avviso

Spia Display	Stato operativo	Funzione / Misura
ALLARME RIEMPIMENTO 1,2 BAR 	Pressione caldaia troppo bassa. Livello dell'acqua troppo basso.	<b>Testo scorrevole: VOLUME PARZIALE</b> Richiesta di portare l'aria a 1,5 bar. Confermare mediante il tasto SET. La pompa riparte. <b>Testo scorrevole: PRESSIONE ARIA OK</b>
ALLARME Pressione aria 1,5 BAR 		
NORMALE X SCARICO 1,5 BAR 	Aria riempita oltre 1,8 bar.	Aria scaricata fino a 1,5 bar. Se la pressione è stata scaricata fino a 1,5 bar, riavviare la pompa premendo il tasto SET. <b>Testo scorrevole: SCARICO 1,5 BAR</b>

Spia Display	Stato operativo	Funzione / Misura
	<p>Tubo di aspirazione non in acqua, non ci sono né flusso, né pressione.</p>	<p>Il messaggio appare dopo 90 secondi. Dopo la risoluzione dell'errore premendo il tasto SET il messaggio di errore viene resettato.</p> <p><b>Testo scorrevole: CONTROLLO ADDUZIONE ACQUA</b></p>
	<p>La pompa si accende con ritardo.</p>	<p><b>Ciclo di misurazione:</b> dopo un determinato numero di cicli di commutazione la pompa non si accende con la pressione di accensione, ma attende ca. 25 secondi per vedere se la pressione nel sistema crolla a 1,5 bar. Se in questo intervallo la pressione non scende eccessivamente, il riempimento d'aria è corretto.</p>

## 8 MANUTENZIONE E CURA

### 8.1 Controllare la pressione dell'aria nel serbatoio polmone

**AVVISO** Verificare regolarmente la pressione dell'aria nel serbatoio polmone. Non deve essere inferiore a 1,5 bar (vedere paragrafo «Messaggio in funzione: verificare la pressione dell'aria nel serbatoio polmone»).

**AVVISO** Se sul display appaiono i messaggi ALARM e REFILL 1,5 BAR è necessario introdurre aria nel serbatoio polmone a membrana. Una volta raggiunta la giusta pressione sul display appaiono le diciture ALARM e AIR PRESSURE OK.

### 8.2 Pulizia della pompa

**AVVISO** Dopo aver pompato acqua clorosa di piscina o liquidi che lasciano residui la pompa deve essere risciacquata con acqua pulita.

1. Separare la pompa dalla rete e mettere in sicurezza contro la riaccensione. La pompa si arresta automaticamente.
2. Sciacquare la pompa con acqua pulita.
3. Inserire la spina nella presa.
4. Accendere la pompa con l'interruttore on/off. La pompa parte automaticamente.

### 8.3 Pulizia del filtro

1. Svitare le viti di scarico vano filtro (9) dell'apertura di svuotamento, svuotare il vano filtro e richiudere l'apertura di svuotamento.
2. Avvitare il coperchio trasparente filtro (1) con la chiave del filtro (18).
3. Estrarre il filtro (19/20) dal corpo filtro (2) e pulire sotto acqua corrente.
4. Pulire il corpo del filtro e il coperchio trasparente filtro.

5. Prima di installare il filtro, controllare se le guarnizioni filtro (19) e le guarnizioni corpo (23) sono danneggiate, sostituirle se necessario.
6. Montare il filtro, avvitare il coperchio trasparente filtro e serrare a mano con la chiave filtro.

### 8.4 Pulizia della valvola antiritorno

1. Smontare il filtro (vedere sezione "Pulizia del filtro").
2. Svitare la valvola antiritorno (21) e lavare sotto acqua corrente.
3. Sostituire la guarnizione (22) se necessario.
4. Montare la valvola antiritorno.
5. Montare il filtro.

### 8.5 Pulire il corpo galleggiante

1. Svitare il tubo di mandata (11) con il nipplo angolare (13) e il nipplo di collegamento (15).
2. Svitare le viti di riempimento (24) con la guarnizione (25). Annotare la posizione di montaggio corpo. Estrarre e pulire il corpo galleggiante.
3. Rimontare il corpo galleggiante – attenzione alla posizione di montaggio (D).

### 8.6 Rimozione di ostruzioni

1. Separare la pompa dalla rete e mettere in sicurezza contro la riaccensione.
2. Rimuovere il tubo di aspirazione dall'ingresso della pompa.
3. Collegare il tubo di mandata alla condotta dell'acqua.
4. Lasciare scorrere l'acqua attraverso il corpo della pompa fino a che l'ostruzione viene rimossa.
5. Verificare se la pompa gira liberamente mediante una breve accensione.

## 9 SUPPORTO IN CASO DI ANOMALIE

### **PERICOLO! Pericolo di folgorazione!**

Quando si lavora sulla pompa, esiste un rischio di scossa elettrica.

- Prima di tutti i lavori per l'eliminazione di anomalie sfilare il connettore.
- Incaricare un elettricista qualificato di eliminare i vizi dell'impianto elettrico.

**AVVISO** In caso di anomalie non eliminabili si prega di rivolgersi al nostro servizio clienti competente.

Anomalia	Possibile causa	Rimedio
Il motore non parte.	Non è presente tensione di rete.	Controllare i fusibili, far controllare l'alimentazione elettrica da un elettricista qualificato.
Appare il messaggio di errore "Lato aspirazione"  	Il tubo di aspirazione non è in acqua.	Immergere il tubo di aspirazione per min. 30 cm nell'acqua.
	Ostruzione sul lato aspirazione.	Rimuovere la sporcizia nell'area di aspirazione e dal filtro.
	Tubo di mandata chiuso.	Aprire i gruppi di chiusura nel tubo di mandata.
	La pompa aspira aria nel tubo di aspirazione.	Controllare la tenuta di tutti i collegamenti del tubo di aspirazione. Sostituire l'anello di tenuta.
	La pompa aspira aria, mancanza di acqua sul lato di aspirazione.	Spegnere la pompa e lasciarla raffreddare.
	Diametro tubo troppo piccolo.	Utilizzare un tubo di mandata con un diametro superiore.
	Quantità di acqua insufficiente sul lato di aspirazione.	Regolare il flusso della pompa per adattare la portata.
Messaggio di errore «RIEMPIMENTO 1,5 BAR».	Bassa pressione dell'aria nel serbatoio polmone.	Rabboccare aria nel serbatoio polmone. (Regolare la pressione d'entrata della membrana a 1,5 bar). <b>Testo scorrevole: RIEMPIMENTO 1,5 BAR</b>

## 10 CONSERVAZIONE

1. Svuotare il tubo di aspirazione e di mandata.
2. Svitare la vite di scarico e lasciare scorrere l'acqua fuori dalla pompa.
3. Riavvitare la vite di scarico e stoccare la pompa e gli accessori al sicuro dal gelo.

**AVVISO** In caso di danni da gelo, il sistema deve essere completamente scaricato e la pompa deve conservata in un luogo al riparo dal gelo.

## 11 SMALTIMENTO

Le apparecchiature elettriche ed elettroniche non appartengono ai rifiuti domestici, ma devono essere portati presso una raccolta o smaltimento dei rifiuti separati!

L'imballo, l'apparecchio e gli accessori sono stati prodotti con materiali riciclabili, pertanto devono essere smaltiti di conseguenza.

## 12 SERVIZIO CLIENTI/ASSISTENZA

Per eventuali domande su garanzia, riparazione o pezzi di ricambio si prega di rivolgersi al centro di assistenza AL-KO più vicino. Per reperirlo,

consultare il sito Internet all'indirizzo:  
[www.alko-garden.com/service-contacts](http://www.alko-garden.com/service-contacts)

Ulteriori informazioni sui pezzi di ricambio sono disponibili su:  
[www.alko-garden.com/spareparts](http://www.alko-garden.com/spareparts)

## 13 GARANZIA

Elimineremo - a nostra discrezione tramite riparazione o consegna sostitutiva - eventuali difetti di produzione o del materiale dell'apparecchio entro i termini di prescrizione previsti dalla legge per i diritti di ricorso per vizi della cosa. I termini di prescrizione dipendono dalla normativa in vigore nel paese in cui l'apparecchio è stato acquistato.

I termini della garanzia valgono solo nei casi seguenti:

- Osservare le presenti istruzioni per l'uso
- Trattamento corretto
- Utilizzare parti di ricambio originali

La garanzia decade nei casi seguenti:

- Tentativi di riparazione in proprio
- Modifiche tecniche eseguite in proprio
- Uso non conforme alla destinazione

Sono esclusi dalla garanzia:

- danni della vernice da ricondurre alla normale usura
- Parti usurabili che sono contraddistinte sulla scheda ricambi xxxxxx (x) con un riquadro

Il periodo di garanzia inizia con l'acquisto da parte del primo consumatore finale. Fondamentali sono la data e la ricevuta di acquisto. Rivolgersi al proprio rivenditore o al centro di assistenza autorizzato più vicino presentando la presente garanzia e la ricevuta di acquisto originale. La presente dichiarazione di garanzia non altera i diritti derivanti da vizi del prodotto spettanti per legge all'acquirente nei confronti del venditore.

## 14 TRADUZIONE DELLA DICHIARAZIONE DI CONFORMITÀ UE/CE ORIGINALE

A questo mezzo dichiariamo che questo prodotto nella forma distribuita sul mercato soddisfa i requisiti delle direttive UE, degli standard di sicurezza UE e degli standard specifici di prodotto armonizzati.

<b>Prodotto</b>	<b>Costruttore</b>	<b>Rappresentante autorizzato della documentazione</b>
Pompa domestica	AL-KO Geräte GmbH Ichenhauser Str. 14 D-89359 Kötz	Ismail Kabasakal Ichenhauser Str. 14 D-89359 Kötz
<b>Numero di serie</b>		
G3043045		
<b>Tipo</b>	<b>Direttive UE</b>	<b>Norme applicate</b>
HW 5000 FMS Premium	2014/35/UE	EN 60335-1:2012
HW 6000 FMS Premium	2014/30/UE	EN 60335-2-41:2012
<b>Rumorosità</b>	2000/14/CE	EN 62233:2008
EN ISO 3744	2011/65/UE	EN 55014-1:2012
misurata / garantita	2014/68/UE	EN 55014-2:2016
HW 5000 Premium: 76 / 78 dB(A)	<b>Valutazione della conformità</b>	EN 61000-3-2:2014
HW 6000 Premium: 71 / 73 dB(A)	2000/14/CE Allegato V	EN 61000-3-3:2014
		Kötz, 2018-03-12
	2015	
		Daniel Trumpp Chief Technology Officer

## PREVOD ORIGINALNIH NAVODIL

### Kazalo vsebine

1	K tem navodilom za uporabo .....	67	8.6	Čiščenje zamaška .....	74
1.1	Simboli na naslovnici .....	67	9	Pomoč pri motnjah .....	74
1.2	Razlaga oznak in opozorilnih besed ..	67	10	Skladiščenje .....	75
2	Opis izdelka .....	68	11	Odstranjevanje .....	75
2.1	Obseg dobave .....	68	12	Servisna služba/servis .....	75
2.2	Pregled izdelka (slike A–E) .....	68	13	Garancija .....	75
2.3	Varnostne naprave in zaščita .....	68	14	Prevod originalne izjave EU/ES o skla-	
2.4	Zaščita pred suhim tekom .....	68		dnosti .....	76
2.5	Tipalo tlaka .....	68			
2.6	Prikaz na zaslonu .....	68			
2.7	Namenska uporaba .....	68			
2.8	Možna napačna raba .....	69			
3	Varnostni napotki .....	69			
3.1	Splošno varnostni napotki .....	69			
3.2	Električna varnost .....	69			
4	Montaža .....	69			
4.1	Postavitev črpalke .....	69			
4.2	Priklop sesalnega voda .....	70			
4.3	Montaža tlačnega voda .....	70			
5	Zagon .....	70			
5.1	Preverjanje tlaka v zbiralniku .....	70			
5.2	Polnjenje črpalke .....	70			
5.3	Prvi zagon .....	70			
6	Upravljanje .....	70			
6.1	Vklop črpalke .....	70			
6.2	Izklop črpalke .....	71			
7	Prikazi na zaslonu .....	71			
7.1	Običajno delovanje .....	71			
7.2	Dodatne funkcije .....	72			
7.3	Opozorila .....	73			
8	Vzdrževanje in nega .....	73			
8.1	Preverjanje tlaka v zbiralniku .....	73			
8.2	Čiščenje črpalke .....	73			
8.3	Čiščenje filtra .....	73			
8.4	Čiščenje protipovratnega ventila .....	74			
8.5	Očistite trup plovca .....	74			

## 1 K TEM NAVODILOM ZA UPORABO

- Nemška različica je izvirnik navodil za uporabo. Različice v vseh drugih jezikih so prevodi originalnih navodil za uporabo.
- Navodila za uporabo vedno hranite tako, da jih lahko uporabite, kadar boste potrebovali informacije o napravi.
- Napravo izročite drugim osebam samo skupaj s temi navodili za uporabo.
- Preberite in upoštevajte varnostne napotke in opozorila v teh navodilih za uporabo.

### 1.1 Simboli na naslovnici

Simbol	Pomen
	Pred zagonom obvezno pozorno preberite ta navodila za uporabo. To je pogoj za varno delo in nemoteno delovanje.
	Navodila za uporabo
	Pazite, da ne poškodujete ali pretrgate električnega kabla, da ne pride do električnega udara!

### 1.2 Razlaga oznak in opozorilnih besed

**⚠ NEVARNOST!** Označuje neposredno nevarno situacijo, ki bo ob neupoštevanju opozorila povzročila smrt ali hude telesne poškodbe.

**⚠ OPOZORILO!** Označuje možno nevarno situacijo, ki lahko ob neupoštevanju opozorila povzroči smrt ali hude telesne poškodbe.

**⚠ PREVIDNO!** Označuje možno nevarno situacijo, ki lahko ob neupoštevanju opozorila povzroči manjše ali zmerne telesne poškodbe.

**⚠ POZOR!** Označuje situacijo, ki lahko ob neupoštevanju opozorila povzroči materialno škodo.

**i NAPOTEK** Posebni napotki za boljše razumevanje in ravnanje

## 2 OPIS IZDELKA

V teh navodilih za uporabo so opisani različni modeli črpalk. Svoj model preverite s pomočjo tipske tablice.

### 2.1 Obseg dobave

Črpalke so ob dobavi priloženi tlačno stikalo, manometer, ključ za filter in napajalni kabel.

### 2.2 Pregled izdelka (slike A–E)

Št.	Sestavni del
1	Prozorni pokrov filtra
2	Ohišje črpalke
3	Polnilni vijak
4	Izhod črpalke/priključek tlačnega voda
5	Ohišje motorja
6	Zbiralnik
7	Pritrdilna točka
8	Izpustni vijak za prostor črpalke
9	Odvijte izpustni vijak za filtrirni prostor
10	Vhod črpalke/priključek sesalnega voda
11	Tlačni vod
12	Pipa za vodo
13	Koleno
14	Tesnilo
15	Spojka
16	Tesnilo
17	Sesalni vod
18	Ključ za filter
19	Tesnilo filtra
20	Filter
21	Protipovratni ventil

Št.	Sestavni del
22	Tesnilo protipovratnega ventila
23	Tesnilo ohišja
24	Navojna puša
25	Tesnilo
26	Merilnik s plovcem
27	Ventil na pokrovu
28	Ventil
29	Zaslon
30	Tipka MODE
31	Tipka SET

### 2.3 Varnostne naprave in zaščita

#### Zaščitno termično stikalo

Črpalke so opremljene z zaščitnim termičnim stikalom, ki izklopi motor v primeru pregrevanja. Po hlajenju približno 15–20 minut se črpalke samodejno znova vklopi.

#### 2.4 Zaščita pred suhim tekom

Črpalke so opremljene z zaščito pred suhim tekom. Zaščita pred suhim tekom po približno 90 sekundah izklopi črpalke, če črpalke ne črpa vode ali če je sesalni vod poškodovan.

#### 2.5 Tipalo tlaka

Črpalke so opremljene s tipalom za tlak. Preko tega tipala se črpalke samodejno vklopi in izklopi, ko doseže nastavljeni tlak.

- Nastavljeni tlak: glejte tehnične podatke.

#### 2.6 Prikaz na zaslonu

Črpalke so opremljene z zaslonom (29) za prikaz delovnih stanj in sporočil o napakah. S tipko MODE (30) lahko izberete različne nastavitve in prikaze in jih s tipko SET (31) potrdite.

#### 2.7 Namenska uporaba

Črpalke so namenjene zasebni uporabi v gospodinjstvu in na vrtu. Uporabljate jo lahko izključno v okviru omejitev v skladu s tehničnimi podatki.

Črpalke so primerne za:

- namakanje vrta oziroma zemljišča,
- oskrbo gospodinjstva z vodo,
- povečanje tlaka vodovodne oskrbe.

**i NAPOTEK** Pri povečevanju tlaka vodovodne oskrbe je treba upoštevati krajevne predpise. Informacije dobite pri svojem vodovodnem tehniku.



Črpalka je primerna izključno za črpanje naslednjih tekočin:

- čista voda, deževnica,

Drugačna uporaba oziroma uporaba izven tukaj opisane velja za neustrezno.

## 2.8 Možna napačna raba

Črpalka ne sme dolgotrajno neprekinjeno delovati. Ni primerna za črpanje:

- pitne vode,
- slane vode
- pijač,
- umazane vode,
- agresivnih sredstev, kemikalij,
- jedkih, vnetljivih, eksplozivnih ali hlapljivih tekočin,
- tekočin s temperaturo več kot 35 °C,
- vode z vsebnostjo peska in abrazivnih tekočin.

## 3 VARNOSTNI NAPOTKI

**⚠ NEVARNOST! Nevarnost pri dotikanju delov pod napetostjo!** Okvara črpalke ali podaljševalnega kabla lahko povzroči hude telesne poškodbe!

- Takoj izključite vtič iz omrežja.
- Napravo priključite preko zaščitnega FI-stikala z nazivnim okvarnim tokom < 30 mA.

**⚠ OPOZORILO! Nevarnost telesnih poškodb.** Okvarjene in izklopljene varnostne in zaščitne naprave lahko povzročijo hude telesne poškodbe.

- Okvarjene varnostne in zaščitne naprave odajte v popravilo.
- Varnostnih naprav in zaščite nikoli ne izklopljajte.

**⚠ PREVIDNO! Nevarnost telesnih poškodb zaradi vroče vode** Pri daljšem delovanju z zaprto tlačno stranjo (> 10 min) se lahko voda v črpalci močno segreje in začne nenadzorovano iztekati!

- Črpalko odklopite iz omrežja in pustite, da se črpalka in voda ohladi.
- Na sesalni strani preverite raven vode.
- Preverite tesnjenje vodov.
- Preverite montažo sesalnega in tlačnega voda.
- Črpalko znova zaženite šele, ko odpravite vse napake!

## 3.1 Splošno varnostni napotki

- To napravo lahko otroci, stari 8 let in več, ter osebe z zmanjšanimi telesnimi, čutilnimi in duševnimi sposobnostmi ali s pomanjkanjem izkušenj in znanja uporabljajo samo pod nadzorom ali če so poučeni o varni uporabi naprav in s tem povezanih nevarnostih. Otroci se ne smejo igrati z napravo. Otroci ne smejo brez nadzora izvajati čiščenja in uporabniškega vzdrževanja.
- Potrebe oseb z zelo velikimi in kompleksnimi omejitvami morda presegajo tukaj opisane napotke.
- Črpalke nikoli ne dvigujte, ne prenašajte in ne pritrujete s pomočjo omrežnega kabla. Omrežnega kabla nikoli ne uporabljajte za to, da izvlečete omrežni vtič iz vtičnice.
- Samovoljno spreminjanje in predelovanje črpalke je prepovedano. Popravila lahko izvajajo samo naše servisne delavnice.
- Pri delih na napravi izvlecite omrežni vtič. Zaščitite omrežni vtič pred vlago.
- Črpalko in podaljšek uporabljajte samo v tehnično brezhibnem stanju. Poškodovanih naprav ne smete uporabljati.
- Ohranite varno razdaljo do živali ali izklopite črpalko, ko se živali približujejo.

## 3.2 Električna varnost

- Črpalke ni dovoljeno uporabljati, če se v bazenu ali ribniku nahajajo osebe.
- Hišna omrežna napetost mora ustrezati podatkom o omrežni napetosti v tehničnih podatkih; ne uporabljajte drugačnega napajanja.
- Napravo lahko uporabljate samo z električno opremo v skladu s standardom DIN/VDE 0100, del 737, 738 in 702. Za zaščito je treba namestiti inštalacijski odklopnik z močjo 10 A.
- Uporabljajte samo podaljševalni kabel, ki je predviden za uporabo na prostem – presek najmanj 3 x 1,5 mm<sup>2</sup>, kakovost H07RN-F v skladu z DIN 57282/57245, z vtično napravo, zaščiteno pred pršenjem vode. Kabel vedno odvijte v celoti s kabskega bobna.
- Pred vsakim zagonom preverite stanje podaljševalnega kabla.

## 4 MONTAŽA

### 4.1 Postavitev črpalke

1. Pripravite ravno in trdno mesto postavitve.

- Črpalko postavite vodoravno in zaščiteno pred poplavljanjem.
- Po potrebi privijte črpalko na pritrilnih mestih (7).
- Črpalka mora biti zaščitena pred dežjem in neposrednim vodnim curkom.

**i NAPOTEK** Pri dnevnem delovanju (samodejno delovanje) morate z ustreznimi ukrepi preprečiti posledice zaradi poplavljanja prostora v primeru okvare črpalke.

## 4.2 Priklop sesalnega voda

**i NAPOTEK** Priporočamo vgradnjo gibljive cevi na vhod črpalke. Na ta način mehanski pritisk ali vlek ne bo vplival na črpalko.

- Dolžino sesalnega voda (17) izberite tako, da se črpalka ne more izsušiti. Sesalni vod se mora vedno nahajati najmanj 30 cm pod gladino vode.
- Priključite sesalni vod. Pazite, da bodo priključki zatesnjeni, ne da bi poškodovali navoje.
- Pri vodi, ki vsebuje malo peska, je treba med sesalni vod in vhod črpalke vgraditi filter. Dobite ga pri svojem dobavitelju.
- Sesalni vod vedno položite vzponom.

**i NAPOTEK** Če sesalna višina presega 4 m, morate montirati sesalno cev s premerom več kot 1". Priporočamo uporabo sesalnega kompleta ALKO s sesalno cevjo, sesalno košaro in protipovratno zaporo. Povprašajte pri svojem dobavitelju.

## 4.3 Montaža tlačnega voda

- Privijte spojko (15) z obročnim tesnilom (16) v izhod črpalke (4).
- Kotno spojko (13) s tesnilom (14) privijte na spojko (15) in obrnite kotno spojko v zeleno smer.
- Pritrdite tlačni vod (11) na kotno spojko (13).

## 5 ZAGON

**i NAPOTEK** Pri prvem zagonu se na zaslonu vse informacije prikažejo v angleščini. Izberite želeni jezik s tipko MODE in ga s tipko SET potrdite. Nato lahko preverite zračni tlak v zbiralniku.

### 5.1 Preverjanje tlaka v zbiralniku

**i NAPOTEK** Pri tlaku pod 1,5 in nad 1,9 bara delovanje ni mogoče. Črpalka se ne zažene.

- Izključite omrežni vtič črpalke.
- Ventil na pokrovu (27) na zadnji strani zbiralnika (6) potisnite navzgor.
- Preverite zračni tlak na ventilu (28) s pomočjo zračne črpalke ali tlačilke, vedno s prikazom tlaka.
- Znova zaprite ventil na pokrovu na zadnji strani zbiralnika.
- Znova vključite omrežni vtič.
- Črpalko lahko nato zaženete.

### 5.2 Polnjenje črpalke

**POZOR! Nevarnost poškodb naprave!** Suh tek povzroča okvare črpalke!

- Črpalko morate pred zagonom napolniti z vodo do roba, da lahko takoj začne črpati.

**i NAPOTEK** Da bi skrajšali čas vsesavanja, sesalno cev napolnite z vodo, preden jo pritrдите.

- S ključem za filter (18/A) odvijte polnilni vijak (3).
- S pomočjo polnilnega vijaka napolnite črpalko z vodo, tako da bo ohišje črpalke (2) polno.
- Privijte polnilni vijak.

### 5.3 Prvi zagon

Samo pri prvem zagonu se na zaslonu prikažeta NORMAL X (običajno delovanje) in PRESSURE (tlak).

**i NAPOTEK** Če se po približno 90 sekundah voda ne črpa preko sesalnega voda (17), zaščitna pred suhim tekom izklopi črpalko in na zaslonu se prikažeta ALARM ter SUCTION SIDE (sesalna stran). Preverite tesnjenje sesalnega voda, prozornega pokrova (1) in vseh spojev, pritisnite tipko RESET za ponastavitev in ponovite postopek prvega zagona.

## 6 UPRAVLJANJE

### 6.1 Vključitev črpalke

- Odpriete vse obstoječe priključke v tlačnem vodu (11) (ventil, brizgalno šobo, pipo).
- Vključite napajalni vtič priključnega kabla v vtičnico. Črpalka začne črpati.
- Ko v iztekajoči vodi ni več zraka, zaprite priključek v tlačnem vodu.
- Črpalka se po vzpostavitvi tlaka in doseganju izklopnega tlaka samodejno izklopi.
- Črpalka je pripravljena za delovanje.

- Pri vklopu preko tlačnega stikala se na zaslon prikažejo NORMAL X (običajno delovanje) in PRESSURE (tlak) ter dejanski tlak.

## 6.2 Izkllop črpalke

- Po uporabi s stikalom za vklop/izkllop izklopite črpalko.
- Zaprte vse obstoječe priključke v tlačnem vodu.

**NAPOTEK** Po doseganju nastavljenega izklopnega tlaka se črpalka samodejno izklopi.

**PREVIDNO!** **Nevarnost telesnih poškodb zaradi vroče vode** Pri daljšem delovanju z zaprto tlačno stranjo (> 10 min) se lahko voda v črpalci močno segreje in začne nenadzorovano iztekati!

- Črpalko odklopite iz omrežja in pustite, da se črpalka in voda ohladi.
- Črpalko znova zaženite šele, ko odpravite vse napake!

Nevarnost telesnih poškodb zaradi vroče vode povzročajo:

- nestrokovna namestitve,

- zaprta tlačna stran,
- pomanjkanje vode v sesalnem vodu in
- okvarjeno tlačno stikalo.

## Ravnanje

- Izključite črpalko iz omrežja in počakajte, da se voda ohladi.
- Preverite črpalko, montažo in raven vode.
- Črpalko znova zaženite šele, ko odpravite vse napake!







## 7 PRIKAZI NA ZASLONU

- Pri prvem zagonu se na zaslonu vse informacije prikažejo v angleščini.
- Vse funkcije lahko priključite s tipko MODE za izbiro načina. Priklicana pravila potrdite s tipko SET za nastavitve.













**NAPOTEK** Informacije, prikazane v drugi vrstici zaslona, so delno podane v obliki potujočega besedila, ki se informativno neprekinjeno prikazuje. Če je črpalka v funkciji ALARM, npr. zaradi prenizkega zračnega tlaka, zamenjava jezika ni mogoča.

### 7.1 Običajno delovanje

Prikaz na zaslonu	Status preklopa	Funkcija/ukrep
	Črpalka deluje ali pa je izklopljena	Za več kot 3 sekunde pritisnite tipko MODE, da se aktivira uporabniški jezik. S pritiskom tipke MODE (30) izberite uporabniški jezik. Novi uporabniški jezik potrdite s tipko SET.
	Črpalka se vklopi in začne sesati.	<b>Prvi zagon:</b> Črpalka je napolnjena z vodo, sesalna in tlačna stran sta zaprti, voda je na sesalni strani. Črpalka je priključena v omrežje. Zapore v tlačnem vodu so odprte.
Vrteči se X za besedo NORMAL (običajno) označuje, da je črpalka VKLOPLJENA.		
	Po samopreizkusu se črpalka ne vklopi. V delovanju, črpalka se ne vklopi.	Dodajte zrak in nato pritisnite tipko SET. Ponovite prvi zagon. Za zračni tlak glejte tehnične podatke. <b>Potujoče besedilo: PONOVO POLNENJE 1,5 BARA</b>
	Pri suhem teku se črpalka po 90 s izklopi.	Preverite sesalni vod in nato pritisnite tipko SET. Ponovite prvi zagon. <b>Potujoče besedilo: PREVERI DOVOD VODE</b>

Prikaz na zaslonu	Status preklopa	Funkcija/ukrep
NORMAL. X Tlak 3,2 BARA  	Črpalčka deluje.	Črpalčka črpa vodo. Zbiralnik je napolnjen. Del vode se odtoči.
NORMAL. 0 Tlak 4,0 BARA  	Črpalčka se izklopi.	Črpalčka je dosegla nastavljeni izklopni tlak.
NORMAL. X Tlak 2,0 BARA  	Črpalčka se vklopi.	Črpalčka je dosegla nastavljeni vklopni tlak.

## 7.2 Dodatne funkcije

Prikaz na zaslonu	Status preklopa	Funkcija/ukrep
NORMAL. X Pretok 3600 L/M  	Črpalčka deluje.	<b>Količina pretoka:</b> Pritisnite in držite tipko MODE, dokler se ne prikaže količina pretoka. <b>Potujoče besedilo: PRETOK</b>
NORMAL. X Pretok 98 m <sup>3</sup>  	Črpalčka deluje.	<b>Skupna količina načrpane vode:</b> Pritisnite tipko MODE. Prikaže se dosedanja količina načrpane vode. Ponastavitev ni mogoča. <b>Potujoče besedilo: SKUPNA KOLICINA</b>
NORMAL. X Delna količina 98 m <sup>3</sup>  	Črpalčka deluje.	<b>Delna količina:</b> Pritisnite tipko MODE. Prikaže se dosedanja delna količina načrpane vode. Ponastavitev: Za približno 3 sekunde pritisnite tipko SET. <b>Potujoče besedilo: DELNA KOLICINA</b>
eko X Način 3,0 BARA  	Črpalčka deluje ali pa je izklopljena.	Večkrat pritisnite tipko MODE, da se na zaslonu prikaže napis ECO X MODUS (varčni način delovanja). Črpalčka se zdaj izklopi prej (varčni način). Glejte »Žagon«.
eko X Tlak 3,0 BARA  	Črpalčka deluje ali pa je izklopljena.	Pritisnite tipko SET. Na zaslonu je prikazan napis EKO TLAK. Varčni način je vklopljen.
NORMAL. X Način 0,0 m <sup>3</sup> /H  	Črpalčka deluje ali pa je izklopljena.	Večkrat pritisnite tipko MODE, da se na zaslonu prikaže napis NORMAL-MODUS (običajni način).

Prikaz na zaslону	Status preklopa	Funkcija/ukrep
NORMAL. X Tlak 3,0 BARA	Črpalka deluje ali pa je izklopljena.	Pritisnite in držite tipko SET, da se na zaslону prikaže NORMAL X (običajni način delovanja) in DRUCK (tlak). Izklopni tlak se znova poveča.

### 7.3 Opozorila

Prikaz na zaslону	Status preklopa	Funkcija/ukrep
ALARM Ponovno polnjenje 1,2 BARA	Tlak kotla je prenizek. Raven vode je prenizka.	<b>Potujoče besedilo: DELNA KOLIČINA</b> , poziv za dodajanje zraka do 1,5 bara. Potrdite s tipko SET. Črpalka se znova zažene. <b>Potujoče besedilo: ZRACNI TLAK OK</b>
ALARM Zračni tlak 1,5 BARA		
NORMAL. X Izpust 1,5 BARA	Tlak zraka presega 1,8 bara.	Tlak zraka je manj kot 1,5 bara. Če je tlak spuščen na 1,5 bara, znova zaženite črpalko s pritiskom na tipko SET. <b>Potujoče besedilo: IZPUST 1,5 BARA</b>
ALARM Dovod vode 1,5 BARA	Sesalna cev ni v vodi, ni pretoka in ni tlaka.	Po 90 sekundah se prikaže sporočilo. Po odpravljanju napake s pritiskom na tipko SET ponastavite sporočilo o napaki. <b>Potujoče besedilo: PREVERI DOVOD VODE</b>
NORMAL. 0 Test zraka 1,5 BARA	Črpalka se kasneje vklopi.	<b>Merilni cikel:</b> Črpalka se vklopi po opredeljenem številu preklonih ciklov in ne ob doseganju vklopnega tlaka, temveč počaka približno 25 sekund, da tlak v sistemu pade na 1,5 bara. Če v tem času tlak ne pade pod spodnjo mejo, je količina zraka ustrežna.

## 8 VZDRŽEVANJE IN NEGA

### 8.1 Preverjanje tlaka v zbiralniku

**I NAPOTEK** Redno preverjajte zračni tlak v zbiralniku. Tlak ne sme pasti pod 1,5 bara (glejte poglavje »Zagon: Preverjanje tlaka v zbiralniku«).

**I NAPOTEK** Če se na zaslону prikaže sporočilo ALARM in REFILL 1,5 BAR (ponovno polnjenje na 1,5 bara), morate v membransko posodo dodati zrak. Ko je ustrezen tlak dosežen, se na zaslону prikaže sporočilo ALARM in AIR PRESSURE OK (zračni tlak v redu).

### 8.2 Čiščenje črpalke

**I NAPOTEK** Po črpanju klorirane bazenske vode ali tekočin, ki puščajo usedline, je treba črpalko izprati s čisto vodo.

- Odklopite črpalko iz omrežja in jo zavaruje pred ponovnim vklopom. Črpalka se samodejno zaustavi.
- S čisto vodo izperite črpalko.
- Vključite napajalni vtič v vtičnico.
- S stikalom za vklop/izklop vklopite črpalko. Črpalka se samodejno zažene.

### 8.3 Čiščenje filtra

- Odvijte izpustni vijak filtrirnega prostora (9) na odprtini za praznjenje, izpraznite filtrirni

prostor in znova zaprite odprtino za praznjenje.

2. Odvijte filter s prozornim pokrovom (1) s pomočjo ključa za filter (18).
3. Izvlecite filter (19/20) iz ohišja filtra (2) in ga očistite pod tekočo vodo.
4. Očistite ohišje filtra in prozorni pokrov filtra.
5. Pred vgradnjo filtra preverite, da tesnila filtra (19) in tesnilno ohišje (23) niso poškodovani; po potrebi zamenjajte.
6. Vgradite filter, privijte prozorni pokrov filtra in trdno zategnite s ključem za filter.

#### 8.4 Čiščenje protipovratnega ventila

1. Demontirajte filter (glejte poglavje »Čiščenje filtra«).
2. Odvijte protipovratni ventil (21) in ga očistite pod tekočo vodo.
3. Po potrebi obnovite tesnilo (22).
4. Vgradite protipovratni ventil.
5. Vgradite filter.

#### 8.5 Očistite trup plovca

1. Odvijte tlačni vod (11) s kotno spojko (13) in spojko (15).

2. Odvijte navojno pušo (24) s tesnilom (25). Pazite na vgradno lego plovca. Izvlecite in očistite plovec.
3. Znova vstavite plovec in pazite na vgradno lego (sl. D).

#### 8.6 Čiščenje zamaška

1. Odklopite črpalko iz omrežja in jo zavarujte pred ponovnim vklopom.
2. Odstranite sesalni vod z vhoda črpalke.
3. Priključite tlačni vod na vodovodno cev.
4. Pustite, da voda teče skozi ohišje črpalke, dokler ne izpere zamaška.
5. S kratkim vklopom preverite, ali se črpalka prosto vrti.

### 9 POMOČ PRI MOTNJAH

**⚠ NEVARNOST! Nevarnost električnega udara!** Pri delih na črpalke obstaja nevarnost električnega udara.

- Pred odpravljanjem motenj izvlecite omrežni vtič.
- Napako v električni napeljavi naj odpravi električar.

**ℹ NAPOTEK** Če težav ne morete odpraviti, se obrnite na našo pristojno servisno službo.

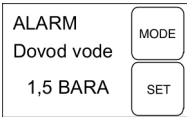
Motnja	Možen vzrok	Rešitev
Motor ne deluje.	Ni omrežnega napajanja.	Preverite varovalke, napajanje naj preveri elektro strokovnjak.
Prikazano je sporočilo o napaki »Sesalna stran« 	Sesalni vod ni v vodi.	Sesalni vod potopite v vodo najmanj 30 cm pod gladino.
	Zamašitev na sesalni strani.	Odstranite umazanijo iz območja vsesavanja in filtra.
	Zaprta tlačni vod.	Odprite zaporno napravo v tlačnem vodu.
	Črpalka sesa zrak v sesalni vod.	Preverite tesnjenje vseh povezav sesalnega voda. Zamenjajte tesnilni obroč.
	Črpalka črpa zrak, pomanjkanje vode na sesalni strani	Izklopite črpalko in počakajte, da se ohladi.
	Premajhen premer cevi.	Uporabite tlačno cev z večjim premerom.
	Premajhna količina vode na sesalni strani	Pridušite delovanje črpalke, da ga prilagodite transportni količini.

Motnja	Možen vzrok	Rešitev
Prikazano je sporočilo o napaki »PONOVRNO POLNJE-NJE 1,5 BARA«.	Zračni tlak v zbiralniku je nizek.	Povečajte količino zraka v zbiralniku. (Nastavite membranski predtlak 1,5 bara.) <b>Potujoče besedilo: PONOVRNO POLNLENJE 1,5 BARA.</b>

## 10 SKLADIŠČENJE

1. Izpraznite sesalni in tlačni vod.
2. Odvijte izpustni vijak in pustite, da voda izteče iz črpalke.
3. Znova privijte izpustni vijak in shranite črpalko in pribor na mestu, kjer ni nevarnosti zmrzali.

**i NAPOTEK** Če obstaja nevarnost zmrzali, morate sistem v celoti izprazniti in črpalko uskladiščiti na mestu, kjer ni nevarnosti zmrzali.

## 11 ODSTRANJEVANJE

 Stara električna in elektronska oprema ne sodi med gospodinjske odpadke, temveč jih je treba odstraniti ločeno!

## 13 GARANCIJA

Morebitne napake materiala ali proizvodne napake na napravi bomo znotraj zakonskega obdobja veljavnosti, ki velja za garancijske zahteve, po naši izbiri opravili s popravilom ali nadomestilom. Obdobje veljavnosti garancije je odvisno od veljavne zakonodaje v državi, v kateri je bila naprava kupljena.

Naša garancija velja samo, če:

- so ta navodila za uporabo upoštevana;
- je bila naprava strokovno uporabljena;
- so bili uporabljeni originalni nadomestni deli.

Garancija preneha veljati, če:

- so bili izvedeni samovoljni poskusi popravila;
- so bile izvedene samovoljne tehnične spremembe;
- naprava ni bila uporabljena v skladu z namenom uporabe.

Garancija ne velja za:

- poškodbe laka, ki so posledica normalne uporabe;
- obrabne dele, ki so na kartici nadomestnih delov označeni z okvirjem xxxxxx (x).

Garancija začne veljati, ko napravo kupi prvi končni uporabnik. Velja datum na računu. S to izjavo in originalnim potrdilom o nakupu se obrnite na vašega prodajalca ali na najbližjo pooblaščen servisno službo. Ta izjava ne vpliva na zakonske garancijske zahteve, ki jih ima kupec do prodajalca.

**14 PREVOD ORIGINALNE IZJAVE EU/ES O SKLADNOSTI**

S to izjavo potrjujemo, da izdelek v obliki, ki se prodaja na trgu, ustreza zahtevam usklajenih direktiv EU, varnostnih standardov EU in specifičnih standardov, ki veljajo za ta izdelek.

**Izdelek**

Hišna vodna črpalka

**Serijska številka**

G3043045

**Proizvajalec**

AL-KO Geräte GmbH

Ichenhauser Str. 14

D-89359 Kötz

**Oseba, odgovorna za pripravo dokumentacije**

Ismail Kabasakal

Ichenhauser Str. 14

D-89359 Kötz

**Tip**

HW 5000 FMS Premium

HW 6000 FMS Premium

**Raven zvočne moči**

EN ISO 3744

izmerjena/zagotovljena

HW 5000 Premium: 76 / 78  
dB(A)HW 6000 Premium: 71 / 73  
dB(A)**Direktive EU**

2014/35/EU

2014/30/EU

2000/14/ES

2011/65/EU

2014/68/EU

**Ugotavljanje skladnosti**

2000/14/ES Priloga V



2015

**Uporabljeni standardi**

EN 60335-1:2012

EN 60335-2-41:2012

EN 62233:2008

EN 55014-1:2012

EN 55014-2:2016

EN 61000-3-2:2014

EN 61000-3-3:2014

Kötz, 2018-03-12

Daniel Trupp  
Chief Technology Officer



## PRIJEVOD ORIGINALNIH UPUTA ZA UPORABU

### Sadržaj

1	Informacije o Uputama za uporabu .....	77	8.6	Ukloniti začepljenje .....	84
1.1	Simboli na naslovnoj stranici .....	77	9	Pomoć u slučaju smetnji.....	84
1.2	Objašnjenja oznaka i signalnih riječi..	77	10	Skladištenje .....	85
2	Opis proizvoda .....	78	11	Zbrinjavanje .....	85
2.1	Opseg isporuke.....	78	12	Korisnička služba/Servis.....	85
2.2	Pregled proizvoda (slika A - E) .....	78	13	Jamstvo .....	85
2.3	Sigurnosni i zaštitni uređaj .....	78	14	Prijevod originalne EU/EZ izjave o sukladnosti .....	85
2.4	Zaštita protiv rada na suho .....	78			
2.5	Tlačni senzor .....	78			
2.6	Prikaz na zaslonu .....	78			
2.7	Namjenska uporaba.....	78			
2.8	Moguća nepravilna uporaba .....	79			
3	Sigurnosne napomene .....	79			
3.1	Opće sigurnosne napomene.....	79			
3.2	Električna sigurnost .....	79			
4	Montaža .....	79			
4.1	Postavljanje pumpe .....	79			
4.2	Priključivanje usisnog voda.....	80			
4.3	Montaža tlačnog voda.....	80			
5	Stavljanje u pogon.....	80			
5.1	Provjera tlaka zraka u spremniku .....	80			
5.2	Punjenje pumpe.....	80			
5.3	Prvo stavljanje u pogon .....	80			
6	Upravljanje .....	80			
6.1	Uključivanje pumpe.....	80			
6.2	Isključivanje pumpe .....	81			
7	Pokazivači na zaslonu.....	81			
7.1	Normalan način rada .....	81			
7.2	Dodatne funkcije.....	82			
7.3	Upozoravajuće poruke.....	83			
8	Održavanje i njega .....	83			
8.1	Provjera tlaka zraka u spremniku .....	83			
8.2	Čišćenje pumpe .....	83			
8.3	Čišćenje filtra .....	84			
8.4	Čišćenje povratnog ventila.....	84			
8.5	Očistite tijelo plovka .....	84			

## 1 INFORMACIJE O UPUTAMA ZA UPORABU

- Kod njemačke verzije radi se o originalnim uputama za uporabu. Sve ostale jezične verzije prijevodi su originalnih uputa za uporabu.
- Ove Upute za uporabu držite na lako dostupnom mjestu kako bi vam bile pri ruci kada vam zatrebaju informacije o uređaju.
- Uređaj prosljeđujte drugim osobama samo s ovim Uputama za uporabu.
- Pročitajte i slijedite sigurnosne napomene i upozorenja iz ovih Uputa za uporabu.

### 1.1 Simboli na naslovnoj stranici

Simbol	Značenje
	Prije prvog korištenja obavezno pažljivo pročitajte ove Upute za uporabu. To je preduvjet sigurnog rada i rukovanja bez smetnji.
	Upute za uporabu
	Kako biste izbjegli strujni udar, nemojte oštetiti ni prekinuti mrežni kabel!

### 1.2 Objašnjenja oznaka i signalnih riječi

**OPASNOST!** Pokazuje neposrednu opasnost koja – ako se ne izbjegne – uzrokuje smrt ili tešku ozljedu.

**UPOZORENJE!** Pokazuje potencijalnu opasnost koja bi – ako se ne izbjegne – mogla uzrokovati smrt ili tešku ozljedu.

**⚠ OPREZ!** Pokazuje potencijalnu opasnost koja bi – ako se ne izbjegne – mogla uzrokovati manju ili umjerenu ozljedu.

**⚠ POZOR!** Pokazuje situaciju koja bi – ako se ne izbjegne – mogla uzrokovati materijalnu štetu.

**ℹ NAPOMENA** Posebne napomene za bolju razumljivost i rukovanje.

## 2 OPIS PROIZVODA

U ovim Uputama za uporabu opisuju se različiti modeli pumpi. Identificirajte vaš model prema označnoj pločici.

### 2.1 Opseg isporuke

Pumpa se isporučuje s tlačnom sklopkom, manometrom, ključem filtra i mrežnim kabelom.

### 2.2 Pregled proizvoda (slika A - E)

Br.	Dio
1	Prozirni poklopac filtra
2	Kućište pumpe
3	Vijak za punjenje
4	Izlaz pumpe/priključak tlačnog voda
5	Kućište motora
6	Spremnik
7	Točka pričvršćivanja
8	Ispusni vijak prostora pumpe
9	Odvrnite ispusni vijak prostora motora
10	Ulaz pumpe/priključak usisnog voda
11	Odvrnite tlačni vod
12	Slavina
13	Kutna nazuvica
14	Brtva
15	Spojna nazuvica
16	Brtva
17	Usisni vod
18	Ključ za filter
19	Brtva filtra
20	Filter
21	Povratni ventil

Br.	Dio
22	Brtva povratnog ventila
23	Brtva kućišta
24	Navrtna nazuvica
25	Brtva
26	Plutajuće tijelo mjerne jedinice
27	Zaporni poklopac ventila
28	Ventil
29	Zaslون
30	Tipka MODE
31	Tipka SET

### 2.3 Sigurnosni i zaštitni uređaj

#### Toplinski zaštitni prekidač

Pumpa je opremljena sklopkom za termičku zaštitu koja u slučaju pregrijavanja isključuje motor. Nakon faze hlađenja od oko 15 - 20 minuta pumpa se ponovno samostalno uključuje.

#### 2.4 Zaštita protiv rada na suho

Pumpa ima zaštitu od rada na suho. Zaštita protiv rada na suho nakon pribl. 90 sekundi isključuje pumpu ako se ne usisava voda ili ako je usisni vod oštećen.

#### 2.5 Tlačni senzor

Pumpa je opremljena tlačnim senzorom. Preko tog tlačnog senzora pumpa se automatski isključuje i uključuje pri postizanju namještenog tlaka.

- Način namještanja tlaka: pogledajte tehničke podatke.

#### 2.6 Prikaz na zaslonu

Za prikaz radnih stanja i poruka o greškama pumpa je opremljena zaslonom (29). Tipkom MODE (30) mogu se odabrati različite postavke i pokazivači koji se mogu potvrditi tipkom SET (31).

#### 2.7 Namjenska uporaba

Pumpa namijenjena je za privatno korištenje u kući i vrtu. Smije se koristiti samo u okviru granica primjene sukladno s tehničkim podacima.

Pumpa je prikladna za:

- navodnjavanje vrtnih površina i zemljišta
- opskrbu vodom u kući
- povećanje tlaka u vodovodu.

**i NAPOMENA** Kod povećanja tlaka u vodovodu treba se pridržavati lokalnih propisa. Informacije ćete dobiti od svojega sanitarnog stručnjaka.

Pumpa je isključivo namijenjena za crpljenje sljedećih tekućina:

- hladne vode, kišnice

Drugačija uporaba ili uporaba izvan tih okvira smatra se nenamjenskom.

### 2.8 Moguća nepravilna uporaba

Pumpa se ne smije koristiti u trajnom radu. Nije prikladna za crpljenje:

- pitke vode
- slane vode
- živežnih namirnica
- prljave vode
- agresivnih medija, kemikalija
- nagrizajućih, zapaljivih, eksplozivnih ili hlapljivih tekućina
- tekućina toplijih od 35 °C
- vode s pijeskom i abrazivnih tekućina.

## 3 SIGURNOSNE NAPOMENE

**⚠ OPASNOST! Opasnost pri dodirivanju provodljivih dijelova!** Kvar pumpe ili produžnog kabela može dovesti do teških ozljeda!

- Odmah odvojite utikač od električne mreže.
- Uređaj priključite preko FI zaštitne sklopke nazivne struje kvara < 30 mA.

**⚠ UPOZORENJE! Opasnost od ozljeda.** Neispravne i deaktivirane sigurnosne i zaštitne naprave mogu izazvati teške ozljede.

- Pobrinite se za popravak sigurnosnih i zaštitnih naprava.
- Nikada ne isključujte sigurnosne i zaštitne naprave.

**⚠ OPREZ! Opasnost od ozljeda vrućom vodom** Kod duljeg rada prema zatvorenoj tlačnoj strani (> 10 min) voda u pumpi može se jako zagrijati i nekontrolirano izlaziti!

- Odvojite pumpu od mreže i pričekajte da se pumpa i voda rashlade.
- Provjerite razinu vode na strani usisa.
- Provjerite nepropusnost vodova.
- Provjerite instalaciju usisnog i tlačnog voda.
- Pumpu ponovno pokrenite tek nakon uklanjanja svih nedostataka!

## 3.1 Opće sigurnosne napomene

- Ovaj uređaj smiju koristiti djeca od 8 godina naviše te osobe s ograničenim psihičkim, osjetilnim ili mentalnim sposobnostima ili osobe bez iskustva i/ili znanja samo dok su pod nadzorom ili ako su upoznati s uputama o sigurnom korištenju uređaja kao i s potencijalnim opasnostima. Djeca se ne smiju igrati uređajem. Djeca ne smiju čistiti ili održavati uređaj bez nadzora.
- Osobe s jakim ili složenim ograničenjima mogu zahtijevati dodatne mjere opreza osim ovdje navedenih uputa.
- Pumpu nikada ne podižite, transportirajte niti ne pričvršćujte za mrežni kabel. Nikada ne povlačite mrežni kabel kako biste mrežni utikač izvukli iz utičnice.
- Zabranjene su proizvoljne izmjene, nadogradnje ili rekonstrukcije pumpe. Popravke smiju obavljati samo naše korisničke službe.
- Kod radova na uređaju iskopčajte mrežni kabel. Mrežni kabel zaštitite od vlage.
- Pumpu i produžni kabel koristite samo u tehnički besprijekornom stanju. Oštećeni uređaji ne smiju se koristiti.
- Održavajte sigurnosni razmak od životinja ili isključite pumpu ako joj se približavaju životinje.

## 3.2 Električna sigurnost

- Kada se u bazenu ili u vrtnom jezercu nalaze osobe, pumpa ne smije raditi.
- Kućni mrežni napon mora se podudarati s podacima o mrežnom naponu u tehničkim podacima, ne koristite drugi napon napajanja.
- Uređaj se smije pokretati samo na električnom uređaju prema DIN/VDE 0100, dio 737, 738 i 702. Za zaštitu mora biti instaliran zaštitni prekidač voda od 10 A.
- Koristite samo produžne kabele namijenjene vanjskoj uporabi - minimalnog poprečnog presjeka 3 x 1,5 mm<sup>2</sup> kvalitete H07RN-F prema DIN 57282/57245 s utičnom spravom sa zaštitom od prskanja vode. Kabelski bubanj uvijek odmotajte do kraja.
- Prije svakog pokretanja uređaja provjerite stanje produžnog kabela.

## 4 MONTAŽA

### 4.1 Postavljanje pumpe

1. Pripremite ravno i čvrsto mjesto postavljanja.

- Pumpu namjestite vodoravno, na mjesto zaštićeno od poplavlivanja.
- Zavrnite pumpu po potrebi na vijčanim spojevima (7).
- Pumpa mora biti zaštićena od kiše i izravnog mlaza vode.

**NAPOMENA** Pri svakodnevnom radu (automatskom radu) morate prikladnim mjerama isključiti mogućnost da u slučaju smetnji na pumpi nastanu posljedične štete zbog poplavlivanja prostorija.

## 4.2 Priklučivanje usisnog voda

**NAPOMENA** Preporučujemo ugradnju fleksibilnih vodova na ulazu pumpe. Na takav način se ne može vršiti mehanički pritisak ili potez na pumpu.

- Odaberite duljinu usisnog voda (17) tako da pumpa ne može raditi na suho. Usisni vod mora se uvijek nalaziti najmanje 30 cm pod površinom vode.
- Priključite usisni vod. Omogućite čvrsto naliježanje priključka bez oštećivanja navoja.
- Kod vode s neznatnim sadržajem pijeska mora se između usisnog voda i ulaza pumpe ugraditi predfilter. O tomu se informirajte kod svojega trgovca.
- Usisni vod uvijek polazite okomito.

**NAPOMENA** Ako je visina usisa veća od 4 m, mora se montirati usisno crijevo promjera većeg od 1". Preporučujemo uporabu AL-KO usisne garniture s usisnim crijevom, usisnom košarom i reduktora povratnog toka. Pitajte svojega trgovca.

## 4.3 Montaža tlačnog voda

- Zavrnite spojnu nazivicu (15) s kružnim brtvnenim prstenom (16) na izlaz pumpe (4).
- Zavrnite kutnu nazivicu (13) s brtvom (14) na spojnu nazivicu (15) i okrenite kutnu nazivicu u željenom smjeru.
- Pričvrstite tlačni vod (11) na kutnu nazivicu (13).

## 5 STAVLJANJE U POGON

**NAPOMENA** Kod prvog stavljanja u pogon na zaslonu se sve informacije pojavljuju na engleskom jeziku. Željeni jezik odaberite tipkom MODE i potvrdite tipkom SET. Sada se može provjeriti tlak zraka u spremniku.

## 5.1 Provjera tlaka zraka u spremniku

**NAPOMENA** Kod tlaka zraka ispod 1,5 i iznad 1,9 bara rad nije moguć. Pumpa se ne pokreće.

- Iskopčajte mrežni utikač pumpe.
- Pomaknite zaporni poklopac ventila (27) na stražnjoj strani spremnika (6) prema gore.
- Provjerite tlak zraka na ventilu (28) zračnom pumpom ili punjačem guma s indikatorom tlaka.
- Ponovno zatvorite zaporni poklopac ventila na stražnjoj strani spremnika.
- Ponovno utaknite mrežni utikač.
  - Pumpa se sada može pokrenuti.

## 5.2 Punjenje pumpe

**POZOR!** Opasnost od oštećenja uređaja!

Rad na suho uništava pumpu!

- Pumpa se prije svakog puštanja u rad mora do preljeva napuniti vodom kako bi odmah mogla obavljati usisavanje.

**NAPOMENA** Da skratite vrijeme usisavanja, usisno crijevo prije zavrtnja napunite vodom.

- Otvorite vijak za punjenje (3) s ključem filtra (18/A).
- Preko vijka za punjenje puniti vodu dok kućište pumpe ne bude puno (2).
- Zavrnite vijak za punjenje.

## 5.3 Prvo stavljanje u pogon

Samo se kod prvog stavljanja u pogon na zaslonu prikazuje NORMAL X i PRESSURE.

**NAPOMENA** Ako se nakon otpr. 90 sekundi preko usisnog voda ne usisava voda (17) zaštitna od rada na suho isključuje pumpu i na zaslonu će biti prikazani pokazivači ALARM i SUCTION SLIDE. Provjerite nepropusnost usisnog voda, prozirnog stakla filtra (1) i svih vijčanih spojeva, pritisnite tipku RESET i još jednom izvedite prvo stavljanje u pogon.

## 6 UPRAVLJANJE

### 6.1 Uključivanje pumpe

- Otvorite sve zatvarače (11) koji se nalaze u tlačnom vodu (ventil, sapnica za prskanje, slavina za vodu).
- Utaknite mrežni utikač priključnog kabela u utičnicu. Pumpa počinje s pumpanjem.
- Zatvorite zatvarač u tlačnom vodu kada u vodi koja izlazi van više nema zraka.

- Pumpa se automatski isključuje nakon uspostave tlaka i postizanja isklonog tlaka.
- Pumpa je spremna za rad.
- Pri uključivanju preko tlačne sklopke se na zaslonu prikazuje NORMAL X i PRESSURE kao i stvaran tlak.

## 6.2 Isključivanje pumpe

1. Pumpu nakon uporabe isključite na sklopki za uključivanje/isključivanje.
2. Zatvorite sve zatvarače prisutne u tlačnom vodu.

**i NAPOMENA** Pumpa se automatski isključuje nakon postizanja namještenog isklonog tlaka.

**⚠ OPREZ! Opasnost od ozljeda vrućom vodom** Kod duljeg rada prema zatvorenoj tlačnoj strani (> 10 min) voda u pumpi može se jako zagrijati i nekontrolirano izlaziti!

- Odvojite pumpu od mreže i pričekajte da se pumpa i voda rashlade.
- Pumpu ponovno pokrenite tek nakon uklanjanja svih nedostataka!

Opasnost od ozljeda vrućom vodom može nastati kod:

- nestručne instalacije

- zatvorene tlačne strane
- nedostatka vode u usisnom vodu ili
- pokvarene tlačne sklopke.

## Postupak

1. Odvojite pumpu od mreže i pričekajte da se pumpa i voda rashlade.
2. Provjerite pumpu, instalaciju i razinu vode.
3. Pumpu ponovno pokrenite tek nakon uklanjanja svih nedostataka!

## 7 POKAZIVAČI NA ZASLONU

- Kod prvog stavljanja u pogon na zaslonu se sve informacije pojavljuju na engleskom jeziku.
- Sve funkcije se mogu pozvati tipkom MODE. Prikazane norme potvrđuju se tipkom SET.

**i NAPOMENA** Informacije prikazane u drugom retku zaslona djelomično su izvedene kao tekući tekstovi koji kontinuirano prolaze kao informacija. Ako je pumpa u funkciji ALARM, npr. tlak zraka je prenizak, promjena jezika nije moguća.

### 7.1 Normalan način rada

Prikaz na zaslonu	Ukupno stanje	Funkcija / mjera
	Pumpa u radu ili pumpa isključena	Tipku MODE držite pritisnutu dulje od 3 sekunde, pri čemu se aktivira korisnički jezik. Pritiskom na tipku MODE (30) promijenite korisnički jezik. Novi korisnički jezik potvrdite tipkom SET.
	Pumpa se uključuje i počinje usisavati.	<b>Prvo stavljanje u pogon:</b> Pumpa se puni vodom, usisna i tlačna strana su zatvorene, na tlačnoj strani je prisutna voda. Pumpa se priključuje na mrežu. Zatvarači u tlačnom vodu otvoreni.
Rotirajuće X iza Normal simbolizira uključivanje pumpe		
	Nakon samotestiranja pumpa se ne uključuje. U radu, pumpa se ne uključuje.	Dopunite zrak, zatim pritisnite tipku SET. Iznova izvedite prvo stavljanje u pogon. Tlak zraka navodi se u dijelu Tehnički podaci <b>Tekući tekst: DOPUNJAVANJE 1,5 BAR</b>
	Isključuje se rad na suho nakon 90 sekundi rada pumpe.	Provjerite usisni vod, zatim pritisnite tipku SET. Iznova izvedite prvo stavljanje u pogon. <b>Tekući tekst: ISPITIVANJE DOVODA VODE</b>

Prikaz na zaslonu	Uklopno stanje	Funkcija / mjera
NORMAL X Tlak 3,2 bara	Pumpa radi.	Pumpa crpi vodu. Spremnik se puni. Oduzima se dio vode.
NORMAL 0 Tlak 4,0 bara	Pumpa se isključuje.	Pumpa je postigla namješteni isklonpi tlak.
NORMAL X Pressure 2.0 BAR	Pumpa se uključuje.	Pumpa je postigla namješteni uklopni tlak.

## 7.2 Dodatne funkcije

Prikaz na zaslonu	Uklopno stanje	Funkcija / mjera
NORMAL X Flow rate 3600 L/M	Pumpa radi.	<b>Protočna količina:</b> Pritisnite tipku MODE dok se ne pojavi količina protoka. <b>Tekući tekst: PROTOK</b>
NORMAL X Flow rate 98 m3	Pumpa radi.	<b>Ukupna dobavna količina vode:</b> Pritisnite tipku MODE. Prikaz do sada prenesene količine vode. Resetiranje nije moguće. <b>Tekući tekst: UKUPNA KOLICINA</b>
NORMAL X Protekla količina 98 m3	Pumpa radi.	<b>Protekla količina:</b> Pritisnite tipku MODE. Prikaz do sada prenesene protekle količine. Prvobitni položaj. Za resetiranje pritisnite tipku SET na oko 3 sekunde. <b>Tekući tekst: PROTEKLA KOLICINA</b>
eco X Mod 3,0 bara	Pumpa u radu ili pumpa isključena.	Više puta pritisnite tipku MODE dok se na zaslonu ne pojavi ECO X MODUS. Pumpa se sada isključuje ranije (način za uštedu energije). Vidi dio „Pokretanje“.
eco X Tlak 3,0 bara	Pumpa u radu ili pumpa isključena.	Pritisnite tipku SET. Na zaslonu se prikazuje ECO TLAK. Način uštede energije je uključen.
NORMAL X Mod 0,0 m3/H	Pumpa u radu ili pumpa isključena.	Više puta pritisnite tipku MODE dok se na zaslonu ne pojavi NORMAL MODE.

Prizak na zaslону	Uklopno stanje	Funkcija / mjera
NORMAL X Tlak 3,0 bara <div style="display: inline-block; vertical-align: middle;"> <div style="border: 1px solid black; border-radius: 5px; padding: 2px; margin-bottom: 2px;">MODE</div> <div style="border: 1px solid black; border-radius: 5px; padding: 2px;">SET</div> </div>	Pumpa u radu ili pumpa isključena.	Pritisnite tipku SET dok se na zaslону ne pojavi NORMAL X i TLAK. Tlak isklapanja ponovno je povećan.

### 7.3 Upozoravajuće poruke

Prizak na zaslону	Uklopno stanje	Funkcija / mjera
ALARM Dopunjavanje 1,2 bara <div style="display: inline-block; vertical-align: middle;"> <div style="border: 1px solid black; border-radius: 5px; padding: 2px; margin-bottom: 2px;">MODE</div> <div style="border: 1px solid black; border-radius: 5px; padding: 2px;">SET</div> </div>	Tlak kotla prenizak. Razina vode preniska.	<b>Tekući tekst: PARCIJALNA KOLICINA</b> Zahtjev za dopunjavanje zraka na 1,5 bara Potvrdite tipkom SET. Pumpa se ponovno pokreće. <b>Tekući tekst: TLAK ZRAKA OK</b>
ALARM Tlak zraka 1,5 bara <div style="display: inline-block; vertical-align: middle;"> <div style="border: 1px solid black; border-radius: 5px; padding: 2px; margin-bottom: 2px;">MODE</div> <div style="border: 1px solid black; border-radius: 5px; padding: 2px;">SET</div> </div>		
NORMAL X Ispuštanje 1,5 bara <div style="display: inline-block; vertical-align: middle;"> <div style="border: 1px solid black; border-radius: 5px; padding: 2px; margin-bottom: 2px;">MODE</div> <div style="border: 1px solid black; border-radius: 5px; padding: 2px;">SET</div> </div>	Zrak napunjen nad 1,8 bara.	Ispustite zrak na 1,5 bara. Ako je tlak spušten na 1,5 bara, pritiskom na tipku SET ponovno pokrenite pumpu. <b>Tekući tekst: ISPUHIVANJE 1,5 BAR</b>
ALARM Dovod vode 1,5 bara <div style="display: inline-block; vertical-align: middle;"> <div style="border: 1px solid black; border-radius: 5px; padding: 2px; margin-bottom: 2px;">MODE</div> <div style="border: 1px solid black; border-radius: 5px; padding: 2px;">SET</div> </div>	Usisni vod nije u vodi, nema protoka niti tlaka.	Poruka se pojavljuje nakon 90 sekundi. Nakon uklanjanja greške pritiskom na tipku SET odvija se resetiranje poruke o smetnji. <b>Tekući tekst: ISPITIVANJE DOVODA VODE</b>
NORMAL 0 Test zraka 1,5 bara <div style="display: inline-block; vertical-align: middle;"> <div style="border: 1px solid black; border-radius: 5px; padding: 2px; margin-bottom: 2px;">MODE</div> <div style="border: 1px solid black; border-radius: 5px; padding: 2px;">SET</div> </div>	Pumpa se uključuje s odgodom.	<b>Mjerni ciklus:</b> Pumpa se nakon određenog broja ciklusa uklapanja ne uključuje pri tlaku uklapanja nego čeka oko 25 sekundi hoće li tlak u sustavu pasti na 1,5 bara. Ako tijekom toga vremena tlak ne padne, punjenje zraka je u redu.

## 8 ODRŽAVANJE I NJEGA

### 8.1 Provjera tlaka zraka u spremniku

**i NAPOMENA** Redovito provjeravajte tlak zraka u spremniku. Ne smije biti niži od 1,5 bara (vidi odlomak „Puštanje u rad: Provjera tlaka zraka u spremniku“).

**i NAPOMENA** Pojavi li se na zaslону informacija ALARM i REFILL 1.5 BAR, mora se dopuniti zrak u membranskom spremniku. Ako je postignut pravilan tlak, na zaslону se pojavljuje prikaz ALARM i AIR PRESSURE OK.

### 8.2 Čišćenje pumpe

**i NAPOMENA** Nakon crpljenja klorirane vode za bazene ili tekućina koje ostavljaju ostatke pumpa se mora isprati čistom vodom.

1. Odvojite pumpu od električne mreže i zaštitite je od ponovnog uključivanja. Pumpa se automatski zaustavlja.
2. Isperite čistom vodom.
3. Utaknite mrežni utikač u utičnicu.
4. Uključite pumpu sklopkom za uključivanje i isključivanje. Pumpa se automatski pokreće.

### 8.3 Čišćenje filtra

1. Odvrnite ispusni vijak prostora filtra (9) na otvoru za pražnjenje, ispraznite prostor motora i ponovno zatvorite otvor za pražnjenje.
2. Odvrnite prozirni poklopac filtra (1) ključem filtra (18).
3. Filtar (19/20) izvadite iz kućišta filtra (2) i očistite pod tekućom vodom.
4. Očistite kućište filtra i prozirni poklopac filtra.
5. Prije ugradnje filtra provjerite oštećenje brtve filtra (19) i brtvu kućišta (23), po potrebi stavite nove.
6. Ugradite filtara, zavrnite prozirni poklopac filtra i rukom ga čvrsto zategnite pomoću filtra za ključ.

### 8.4 Čišćenje povratnog ventila

1. Demontirajte filtara (pogledajte odlomak „Čišćenje filtra“).
2. Odvrnite nepovratni ventil (21) i očistite pod tekućom vodom.
3. Po potrebi stavite novu brtvu (22).
4. Ugradite povratni ventil.
5. Ugradite filtara.

### 8.5 Očistite tijelo plovka

1. Odvrnite tlačni vod (11) s kutnom nazuvicom (13) i spojnom nazuvicom (15).

2. Odvrnite navojnu nazuvicu (24) s brtvom (25). Označite položaj ugradnje tijela s plovkom. Izvucite i očistite tijelo plovka.
3. Ponovno ugradite tijelo plovka – pazite na položaj ugradnje (sl. D).

### 8.6 Ukloniti začepljenje

1. Odvojite pumpu od električne mreže i zaštitite je od ponovnog uključivanja.
2. Uklonite usisni vod s ulaza pumpe.
3. Priključite tlačni vod na cijev za dovod vode.
4. Pustite da voda teče kroz kućište pumpe dok se ne ukloni začepljenje.
5. Kratkim uključivanjem provjerite okreće li se pumpa slobodno.

## 9 POMOĆ U SLUČAJU SMETNJI

**⚠ OPASNOST!** Opasnost od strujnog udara! Kod radova na pumpi postoji opasnost od strujnog udara.

- Prije svih radova na uklanjanju smetnji izvucite mrežni utikač.
- Uklanjanje grešaka u električnom sustavu prepustite električaru.

**ℹ NAPOMENA** Ako se smetnje ne mogu ukloniti, obratite se našoj nadležnoj servisnoj službi.

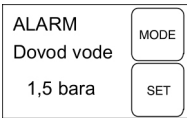
Smetnja	Mogući uzrok	Rješenje
Motor ne radi.	Nema mrežnog napona.	Provjerite osigurače, neka električar provjeri napajanje strujom.
Pojavljuje se poruka o greški "Usisna strana" 	Usisni vod nije u vodi.	Usisni vod uronite min. 30 cm u vodu.
	Začepljenje na usisnoj strani.	Uklonite prljavštinu u usinom području i filtru.
	Tlačni vod zatvoren.	Otvorite zaporne agregate u tlačnom vodu.
	Pumpa usisava zrak u usisni vod.	Provjerite zabrtvljenost svih spojeva usisnog voda. Zamijenite prsten za brtvljenje.
	Pumpa usisava zrak, nedostatak vode na usisnoj strani.	Isključite pumpu i pustite da se ohladi.
	Promjer crijeva premalen.	Primijenite tlačno crijevo većeg promjera.
	Premala količina vode na usisnoj strani.	Prigušite pumpu kako biste prilagodili količinu crpljenja.





Smetnja	Mogući uzrok	Rješenje
Pojavljuje se poruka o smetnji "DOPUNJAVANJE 1,5 BAR".	Nizak tlak zraka u spremniku.	Dopunite zrak u spremniku. (namjestite predtlak membrane na 1,5 bara). <b>Tekući tekst: DOPUNJAVANJE 1,5 BAR.</b>

## 10 SKLADIŠTENJE

- Ispraznite usisni i tlačni vod.
- Odvrnite ispusni vijak i pričekajte da voda iscuri iz pumpe.
- Ponovno zavrните ispusni vijak te pumpu i pribor držite na mjestu bez smrzavanja.

**i NAPOMENA** U slučaju opasnosti od zaleđivanja, sustav treba potpuno isprazniti i pumpu treba odložiti na mjestu zaštićenom od zaleđivanja.

## 11 ZBRINJAVANJE

 Električni i elektronički uređaji ne smiju se bacati u kućni otpad, nego ih treba predati  na zasebnu obradu i zbrinjavanje!

## 13 JAMSTVO

Možebitne greške u materijalu ili proizvodnji na uređaju uklonit ćemo tijekom zakonskoga roka zastare za jamstvo na nedostatke prema vlastitom izboru popravljanjem ili zamjenskom dostavom. Rok zastare određuje se prema pravu države u kojoj je uređaj kupljen.

Naša jamstvena izjava vrijedi samo u slučaju:

- poštivanja ovih Uputa za uporabu
- namjenskog rukovanja
- uporabe originalnih rezervnih dijelova

Jamstvo prestaje vrijediti u slučaju:

- samovoljnih pokušaja popravaka
- samovoljnih tehničkih izmjena
- nenamjenske uporabe

Jamstvo ne obuhvaća:

- oštećenja laka koja proizlaze iz normalnog trošenja

- potrošne dijelove koji su na kartici zamjenskih dijelova označeni okvirom xxxxxx (x)

Jamstveni rok počinje teći s datumom kupnje od strane prvog krajnjeg korisnika. Mjerodavan je datum na računu. Obratite se svom trgovcu ili najbližoj ovlaštenoj servisnoj službi zajedno s ovom jamstvenom izjavom i originalnim računom. Ova izjava ne utječe na zakonska prava koja kupac ima prema prodavaču u slučaju nedostataka.

## 14 PRIJEVOD ORIGINALNE EU/EZ IZJAVE O SUKLADNOSTI

Ovime izjavljujemo da ovaj proizvod, u obliku u kojem je zastupljen na tržištu, ispunjava zahtjeve harmoniziranih EU-direktiva, sigurnosne standarde EU-a i standarde specifične za proizvod.

### Proizvod

Hydrofor

### Serijski broj

G3043045

### Proizvođač

AL-KO Geräte GmbH

Ichenhauser Str. 14

D-89359 Kötz

### Opunomoćenik za dokumentaciju

Ismail Kabasakal

Ichenhauser Str. 14

D-89359 Kötz

**Tip**

HW 5000 FMS Premium

HW 6000 FMS Premium

**Razina zvučne snage**

EN ISO 3744

mjereno/zajamčeno

HW 5000 Premium: 76 / 78  
dB(A)HW 6000 Premium: 71 / 73  
dB(A)**Direktive EU-a**

2014/35/EU

2014/30/EU

2000/14/EZ

2011/65/EU

2014/68/EU

**Ocjena sukladnosti**

2000/14/EZ Prilog V



2015

**Primijenjene norme**

EN 60335-1:2012

EN 60335-2-41:2012

EN 62233:2008

EN 55014-1:2012

EN 55014-2:2016

EN 61000-3-2:2014

EN 61000-3-3:2014

Kötz, 2018-03-12

Daniel Trumpp  
Chief Technology Officer



## 1.2 Објашњења ознака и сигналних речи

**⚠ ОПАСНОСТ!** Указује на непосредну опасност која ће – ако се не избегне – изазвати смрт или тешку повреду.

**⚠ УПОЗОРЕЊЕ!** Указује на потенцијалну опасност која би – ако се не избегне – могла изазвати смрт или тешку повреду.

**⚠ ОПРЕЗ!** Указује на потенцијалну опасност која би – ако се не избегне – могла изазвати мале или блаже повреде.

**⚠ ПАЖЊА!** Указује на ситуацију која би – ако се не избјегне – могла проузроковати материјалну штету.

**ℹ НАПОМЕНА** Посебне напомене за боље разумевање и руковање.

## 2 ОПИС ПРОИЗВОДА

У овом упутству за употребу су описани различити модели пумпи. Идентификујте свој модел на основу типске плочице.

### 2.1 Обим испоруке

Пумпа се испоручује са притисним прекидачем, манометром, кључем за филтер и мрежним каблом.

### 2.2 Преглед производа (слика А - Е)

Бр.	Саставни део
1	Провидни поклопац филтера
2	Кућиште пумпе
3	Завртањ за уливање
4	Излаз пумпе/прикључак за потисни вод
5	Кућиште мотора
6	Резервоар
7	Тачка пришрафљивања
8	Завртањ за испуштање простора пумпе
9	Завртањ за испуштање простора филтера
10	Улаз пумпе/прикључак за усисни вод
11	Вод под притиском
12	Славина за воду

Бр.	Саставни део
13	Угаона млазница
14	Заптивач
15	Спојна млазница
16	Заптивач
17	Усисни вод
18	Кључ за филтер
19	Заптивач филтера
20	Филтер
21	Неповратни вентил
22	Заптивач неповратног вентила
23	Заптивач кућишта
24	Млазница за увртање
25	Заптивач
26	Пливајуће тело, мерна јединица
27	Поклопац за затварање, вентил
28	Вентил
29	Дисплеј
30	Тастер MODE
31	Тастер SET

### 2.3 Термичка заштита

Пумпа је опремљена заштитним термо-прекидачем, који искључује мотор при прегревању. Након фазе хлађења од око 15-20 минута, пумпа се аутоматски поново укључује.

### 2.4 Заштита од рада на суво

Пумпа располаже заштитом од рада на суво. Заштита од рада на суво после око 90 секунди искључује пумпу, ако се не усисава вода или ако је усисни вод оштећен.

### 2.5 Сензор притиска

Пумпа је опремљена сензором притиска. Преко овог сензора се пумпа аутоматски искључује и укључује при достизању подешеног притиска.

- Подешени притисак: види техничке податке

### 2.6 Приказ на дисплеју

За приказ радних стања и порука о грешкама пумпа је опремљена дисплејом (29). Тастером

MODE (30) могу да се изаберу разна подешавања и прикази и да се потврде тастером SET (31).

## 2.7 Сврсисходна употреба

Пумпа је намењена за приватну употребу у кући и врту. Сме да се користи само у оквиру предвиђене примене и у складу са техничким подацима.

Пумпа је погодна за:

- Наводњавање површине баште и плаца
- Снабдевање водом у кући
- Повећање притиска снабдевања водом.

**И НАПОМЕНА** При повећању притиска снабдевања водом се треба придржавати локалних прописа. Информације ћете добити од свог санитарног стручњака.

Пумпа је искључиво погодна за пумпање следећих течности:

- чиста вода, кишница

Свака употреба која је другачија или ван тих оквира сматра се несврсисходном.

## 2.8 Могућа погрешна употреба

Пумпа не сме да се користи у трајном режиму рада. Она није погодна за пумпање:

- питке воде
- слане воде
- намирница
- прљаве воде
- агресивних течности, хемикалија
- корозивних, запаљивих, експлозивних и испарљивих течности
- течности чија је температура већа од 35 °C
- песковите воде и абразивних материјала.

## 3 БЕЗБЕДНОСНЕ НАПОМЕНЕ

**⚠ ОПАСНОСТ!** Опасност при додиру са деловима под напоном! Квар на пумпи или на продужном каблу може да доведе до тешких повреда!

- Одмах одвојите утикач од мреже.
- Прикључите уређај преко FI заштитне склопке са називном струјом квара < 30 mA.

### **⚠ УПОЗОРЕЊЕ!** Опасност од повреде.

Неисправни и деактивирани сигурносни и заштитни уређаји могу да доведу до тешких повреда.

- Дајте неисправне сигурносне и заштитне уређаје на поправку.
- Никада немојте деактивирати сигурносне и заштитне уређаје.

**⚠ ОПРЕЗ!** Опасност од повреде због вруће воде При дужем раду са затвореном потисном страном (> 10 мин) вода може да се јако загреје и да почне неконтролисано излазити!

- Одвојите пумпу од мреже и пустите воду и пумпу да се охладе.
- Проверити ниво воде на усисној страни.
- Проверити непропусност водова.
- Проверити инсталацију усисног и притисног вода.
- Пустите пумпу у погон тек после отклањања свих недостатака!

### 3.1 Опште сигурносне напомене

- Овај уређај могу да користе деца старости од 8 година и више, као и особе са смањеним физичким, сензорним или менталним способностима или са недовољно искуства и знања, ако су под надзором и ако су упућене у безбедну употребу уређаја и ако разумеју опасности које настају услед тога. Деца не смеју да се играју уређајем. Чишћење и одржавање од стране корисника не смеју да врше деца без надзора.
- Особе са врло јаким и сложеним ограничењима могу да имају потребе које превазилазе овде описана упутства.
- Никада немојте подизати, транспортовати или причвршћивати пумпу за прикључни кабл. Немојте користити прикључни кабл да бисте извукли мрежни утикач из утичнице.
- Самоволне измене или надоградње на пумпи су забрањене. Поправке сме да изводи само наш сљервис.
- Приликом радова на уређају извучите мрежни утикач. Заштитите мрежни утикач од влаге.
- Користите пумпу и продужни кабл само у технички беспрекорном стању. Оштећени уређаји не смеју да се користе.

- Придржавајте се безбедносног растојања у односу на животиње, одн. искључите пумпу, ако се приближе животиње.

### 3.2 Електрична безбедност

- Ако се у базену или баштенском рибњаку налазе особе, пумпа не сме да се користи.
- Напон кућне мреже мора да одговара подацима о напону мреже у техничким подацима, не користити неку други напон напајања.
- Уређај сме да се користи само на електричној инсталацији у складу са DIN/VDE 0100, део 737, 738 и 702. У сврху осигурања мора да се инсталира заштитна склопка за вод јачине 10 А.
- Користити само продужне каблове, који су предвиђени за употребу на отвореном - минимални попречни пресек 3 x 1,5 mm<sup>2</sup> квалитета H07RN-F према DIN 57282/57245 са утичним елементом заштићеним од прскајуће воде. Увек одмотајте котурове кабла до краја.
- Пре сваког пуштања у рад преконтролишите стање вашег продужног кабла.

## 4 МОНТАЖА

### 4.1 Постављање пумпе

1. Припремите равно и чврсто место.
  2. Поставите пумпу водоравно и осигурано од плављења.
  3. Пумпу по потреби чврсто затегнути на тачкама призрафљивања (7).
- Пумпа мора да буде заштићена од кише и директног млаза воде.

**И НАПОМЕНА** У свакодневном раду (аутоматски режим рада) предузимањем одговарајућих мера морате да искључите да приликом сметњи на пумпи настану последица оштећења услед плављења просторија.

### 4.2 Прикључивање усисног вода

**И НАПОМЕНА** Препоручујемо уградњу савитљивих водова на улазу пумпе. На тај начин не може да се делује механичким притиском или повлачењем на пумпу.

1. Дужину усисног вода (17) изаберите тако да пумпа не може да ради на суво. Усисни вод увек мора да се налази најмање 30 цм испод површине воде.

2. Прикључите усисни вод. Водите рачуна о заптивеном прикључку, а да се не оштети навој.
3. Код воде која садржи мало песка, између усисног вода и улаза пумпе мора да се угради предфилтер. Питајте вашег дистрибутера у вези с тим.
4. Усисни вод увек постављајте пењуће.

**И НАПОМЕНА** Ако усисна висина износи више од 4 м, мора да се монтира усисно црево са пречником већим од 1". Препоручујемо употребу AL-KO усисне гарнитуре са усисним цревом, усисном корпом и граничником за повратни ток. Питајте вашег дистрибутера.

### 4.3 Монтажа вода под притиском

1. Спојну млазницу (15) са кружном прстенастом заптивком (16) заврните у излаз пумпе (4).
2. Заврните млазницу (13) са заптивком (14) на спојну млазницу (15) и окрените угаону млазницу у жељеном смеру.
3. Причврстите потисни вод (11) на угаону млазницу (13).

## 5 ПУШТАЊЕ У РАД

**И НАПОМЕНА** При првом пуштању у рад на дисплеју се све информације појављују на енглеском. Жељени језик изабрати тастером MODE и потврдити тастером SET. Сада може да се провери притисак ваздуха у резервоару.

### 5.1 Провера притиска ваздуха у резервоару

**И НАПОМЕНА** При притиску ваздуха мањем од 1,5 и већем од 1,9 бар није могућ рад. Пумпа се не покреће

1. Искључити мрежни утикач пумпе.
2. Поклопац затварача вентила (27) на задњој страни резервоара (6) гурнути према горе.
3. Увек проверите притисак ваздуха на вентилу (28) са пумпом са ваздух или компресором за гуме са приказом притиска.
4. Поново затворите поклопац за затварање на задњој страни резервоара.
5. Поново утакните мрежни утикач.
  - Пумпа сада може да се пусти у рад.

## 5.2 Пуњење пумпе

**ПАЖЊА! Опасност од оштећења на уређају!** Рад на суво разара пумпу!

- Пре сваког пуштања у погон пумпа мора да буде напуњена водом до прелива, како би одмах могла да усисава.

**И НАПОМЕНА** Како би се скратило време усисавања, усисно црево пре призрафљивања напунити водом.

1. Завртањ за уливање (3) отворити кључем за филтер (18/A).
2. Преко завртња за уливање улијте воду, док се кућиште пумпе не напуни (2).
3. Заврните завртањ за уливање.

## 5.3 Прво пуштање у рад

Само при првом пуштању у рад се на дисплеју приказује NORMAL X и PRESSURE.

**И НАПОМЕНА** Ако после око 90 секунди још увек нема усисавања воде преко усисног вода (17), заштита пумпе од рада на суво искључује пумпу и на дисплеју се приказује ALARM и SUCTION SIDE. Проверити усисни вод, провидни поклопац (1) и све навојне спојеве у погледу непропусности, притисните тастер RESET и још једном спроведите прво пуштање у рад.

## 6 ОПСЛУЖИВАЊЕ

### 6.1 Укључивање пумпе

1. Отворите се затвараче који постоје у потисном воду (11) (вентил, млазница за прскање, славина за воду).
2. Гурните мрежни утикач прикључног кабла у утичницу. Пумпа почиње да пумпа.
3. Затворите затварач у потисном воду, ако се у води која излази више не налази ваздух.
  - Пумпа се после генерисања притиска и достизања притиска искључивања искључује аутоматски.
  - Пумпа је спремна за рад.
  - Приликом укључивања преко притисног прекидача на дисплеју се приказује NORMAL X и PRESSURE као и стварни притисак.

### 6.2 Искључивање пумпе

1. После употребе искључите пумпу на прекидачу за Укљ/Искљ.

2. Затворите све затвараче који постоје на потисном воду.

**И НАПОМЕНА** Пумпа се аутоматски искључује после достизања подешеног притиска искључивања.

**⚠ ОПРЕЗ! Опасност од повреде због вруће воде** При дужем раду са затвореном потисном страном (>10 мин) вода може да се јако загреје и да почне неконтролисано излазити!

- Одвојите пумпу од мреже и пустите воду и пумпу да се охлади.
- Пустите пумпу у погон тек после отклањања свих недостатака!

Опасност од повреде због вруће воде може да настане услед:

- неправилне инсталације,
- затворене потисне стране,
- Долази до недостатка воде у усисном воду или
- неисправном прекидачу притиска.

### Поступак







1. Одвојите пумпу од мреже и пустите је да се заједно са водом охлади.
2. Проверите пумпу, инсталацију и ниво воде.
3. Пустите поново пумпу у погон тек после отклањања свих недостатака!

## 7 ДИСПЛЕЈ, ПРИКАЗ

- При првом пуштању у рад на дисплеју се све информације појављују на енглеском.
- Све функције могу да се позову тастером MODE. Позване норме потврђују се тастером SET.

**И НАПОМЕНА** Информације приказане у другом реду дисплеја делом су изведени као покретни текстови, који се континуирано крећу као информација. Ако је пумпа у функцији ALARM нпр. Притисак ваздуха је премали, ноје могућа промена језика.

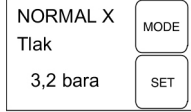
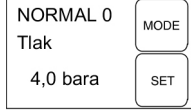





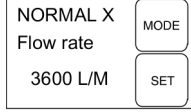





## 7.1 Нормални режим рада

Приказ на дисплеју	Преклопно стање	Функција/мера
	Пумпа ради или је пумпа искључена	Тастер MODE притиснути дуже од 3 секунде, језик руковаоца је активиран. Притисањем тастера MODE (30) променити језик руковаоца. Нови језик руковаоца потврдити тастером SET
	Пумпа се укључује и почиње да усисава.	<b>Прво пуштање у рад:</b> Пумпа је напуњена водом, усисна и потисна стране је прикључена, вода постоји на усисној страни. Пумпа се прикључује на мрежу. Затварачи у воду под притиском су отворени.
Ротирајуће слово X иза натписа Нормално симболизује да је пумпа УКЉ		
	После самотестирања се пумпа не укључује. У раду се пумпа не укључује.	Допунити ваздух, после тога притиснути тастер SET. Поново извести прво пуштање у рад. Притисак ваздуха види у техничким подацима <b>Покретни текст: ДОПУЊАВАЊЕ 1,5 BAR</b>
	Радна суво, после 90 секунди се пумпа искључује.	Проверити усисни вод, после тога притиснути тастер SET. Поново извести прво пуштање у рад. <b>Покретни текст: ПРОВЕРА ДОВОДА ВОДЕ</b>
	Пумпа ради.	Пумпа потискује воду. Резервоар се пуни. Један део воде се узима.
	Пумпа се искључује.	Пумпа је достигла подешени притисак искључивања.
	Пумпа се укључује.	Пумпа је достигла подешени притисак укључивања.







## 7.2 Додатне функције

Приказ на дисплеју	Преклопно стање	Функција/мера
	Пумпа ради.	<b>Количина протока:</b> Притискати тастер MODE док се не појави количина протока. <b>Покретни текст: ПРОТОК</b>



Приказ на дисплеју	Преклопно стање	Функција/мера
NORMAL X Protok 98 m3  	Пумпа ради.	<b>Укупна транспортована количина воде:</b> Притиснути тастер MODE. Приказ до тог тренутка транспортоване количине воде. Ресетовање није могуће. <b>Покретни текст: УКУПНА КОЛИЧИНА</b>
NORMAL X Protekla količina 98 m3  	Пумпа ради.	<b>Делимична количина:</b> Притиснути тастер MODE. Приказ до тог тренутка транспортоване делимичне количине. Ресетовање. Притиснути тастер SET на око 3 секунде. <b>Покретни текст: ДЕЛИМИЧНА КОЛИЧИНА</b>
eco X Mod 3,0 bara  	Пумпа ради или је пумпа искључена.	Више пута притиснути тастер MODE, док се на дисплеју не појави ECO X MODUS (режим ECO X). Пумпа се сада раније искључује (режим штедње енергије). Види „Пуштање у рад“.
eco X Tlak 3,0 bara  	Пумпа ради или је пумпа искључена.	Притиснути тастер SET. На дисплеју се појави ECO DRUCK (ECO ПРИТИСАК). Режим штедње енергије је укључен.
NORMAL X Mod 0,0 m3/H  	Пумпа ради или је пумпа искључена.	Више пута притиснути тастер MODE, док се на дисплеју не појави NORMAL-MODUS (нормални режим).
NORMAL X Tlak 3,0 bara  	Пумпа ради или је пумпа искључена.	Притиснути тастер SET, док се на дисплеју не појави NORMAL X и DRUCK (притисак). Притисак искључивања је поново повећан.

### 7.3 Поруче упозорења

Приказ на дисплеју	Преклопно стање	Функција/мера
ALARM Dopunjavanje 1,2 bara  	Притисак у котлу је премали. Ниво воде је пренизак.	<b>Покретни текст: ДЕЛИМИЧНА КОЛИЧИНА</b> Захтев за допуњавање ваздухом на 1,5 бар. Потврдите тастером SET. Пумпа се поново покреће. <b>Покретни текст: ПРИТИСАК ВАЗДУХА ЈЕ У РЕДУ</b>
ALARM Tlak zraka 1,5 bara  		
NORMAL X Ispuštanje 1,5 bara  	Допуњен ваздух преко 1,8 бар.	Испустити ваздух на 1,5 бар. Ако је притисак спуштен на 1,5 бар, притиском на тастер SET поново покренути пумпу. <b>Покретни текст: ИСПУШТАЊЕ 1,5 BAR</b>

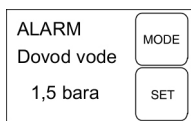
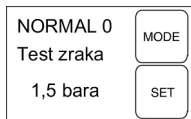
Приказ на дисплеју	Преклопно стање	Функција/мера
	Усисни вод није у води, нема протока и нема притиска.	Порука се појављује после 90 секунди. После отклањања грешке притиском на тастер SET долази до ресетовања поруке о грешци. <b>Покретни текст: ПРОВЕРА ДОВОДА ВОДЕ</b>
	Пумпа се одложено укључује.	<b>Мерни циклус:</b> Пумпа се после одређеног броја циклуса укључивања не укључује при притиску укључивања, већ чека око 25 секунди, да ли притисак у систему опада на 1,5 бар. Ако се у том периоду притисак не поткорачи, пуњење ваздухом је у реду.

## 8 ОДРЖАВАЊА И НЕГА

### 8.1 Провера притиска ваздуха у резервоару

**И НАПОМЕНА** Редовно проверавајте притисак ваздуха у резервоару. Он не сме да поткорачи 1,5 бара (погледајте одељак „Пуштање у рад: Провера притиска ваздуха у резервоару“).

**И НАПОМЕНА** Ако се на дисплеју појави информација ALARM и REFILL 1,5 BAR, ваздух мора да се допуни у мембрански резервоар. Ако је достигнут одговарајући притисак, на дисплеју ће се појавити приказ ALARM и AIR PRESSURE OK.

### 8.2 Чишћење пумпе

- Одвојите пумпу од мреже и осигурајте је против поновног укључивања. Пумпа се аутоматски зауставља.
- Исперите пумпу са чистом водом.
- Гурните мрежни утикач у утичницу.
- Укључите пумпу са уређајем са укључивање/искључивање. Пумпа се аутоматски покреће.

### 8.3 Чишћење филтера

- Одврнути завртањ за испуштање простора филтера (9) отвора за прањњење, испразнити простор филтера и поново затворити отвор за прањњење.
- Провидни поклопац филтера (1) одврнути помоћу кључа за филтер (18).
- Извадити филтер (19/20) из кућишта филтера (2) и очистити под текућом водом.
- Очистити кућиште филтера и провидни поклопац филтера.

- Пре уградње филтера проверити заптивач филтера (19) и заптивач кућишта (23) на оштећења и по потреби заменити.
- Уградити филтер, одврнути провидни поклопац филтера и помоћу кључа за филтер притегнути тако да се не може одврнути руком.

### 8.4 Чишћење повратног вентила

- Демонтирати филтер (види одељак „Чишћење филтера“).
- Одврнути неповратни вентил (21) и очистити под млазом воде.
- По потреби заменити заптивач (22).
- Уградити неповратни вентил.
- Уградити филтер.

### 8.5 Чишћење пливајућег тела

- Одврнути вод под притиском (11) са угаоном млазницом (13) и спојном млазницом (15).
- Одврнути млазницу за завртање (24) са заптивачем (25). Запамтити положај уградње пливајућег тела. Извући и очистити пливајуће тело.
- Поново уградити пливајуће тело – водити рачуна о положају уградње (сл. D).

### 8.6 Отклањање зачепљења

- Одвојите пумпу од мреже и осигурајте је против поновног укључивања.
- Уклоните усисни вод на улазу пумпе.
- Прикључите потисни вод на водоводни вод.
- Пустите воду да пролази кроз кућиште пумпе, док се зачепљење не раствори.
- Кратким укључивањем проверите да ли се пумпа слободно окреће.
- Поново пустите пумпу у погон као што је описано.

## 9 ПОМОЋ У СЛУЧАЈУ СМЕТЊИ

**⚠ ОПАСНОСТ!** Опасност од струјног удара! Приликом радова на пумпи постоји опасност од струјног удара.

- Извуците мрежни утикач пре свих радова на отклањању сметње.
- Препустите отклањање грешака у електричном систему квалификованом електричару.

**i НАПОМЕНА** Код сметњи које се не могу отклонити, обратите се нашем надлежном сервису.

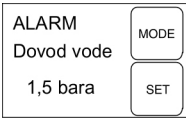
Сметња	Могући узрок	Помоћ
Мотор не ради.	Не постоји мрежни напон.	Испитајте осигураче, квалификовани електричар треба да испита струјно напајање.
Појављује се порука о грешци "Страна усисавања" 	Усисни вод није у води.	Уронити усисни вод у воду најм. 30 cm.
	Зачепљење на усисној страни.	Уклонити прљавштину у подручју усисавања и филтера.
	Потисни вод је затворен.	Отворити агрегате са затварачем и воду под притиском.
	Пумпа усисава ваздух у усисни вод.	Проверите све спојеве на непропусност. Замените заптивни прстен.
	Пумпа усисава ваздух, недостатак воде на усисној страни.	Искључити пумпу и оставити је да се охлади.
	Пречник црева је премали.	Користити црево под притиском са већим пречником.
Превише мала количина ваздуха на усисној страни.	Пригушивање пумпе да би се прилагодила количина пумпања.	
Појавиће се порука о грешци „ДОПУЊАВАЊЕ 1,5 BAR“.	Мали притисак ваздуха у резервоару.	Допуните ваздух у резервоар. (подесити предпритисак мембране на 1,5 бара). <b>Покретни текст: ДОПУЊАВАЊЕ 1,5 BAR.</b>

## 10 СКЛАДИШТЕЊЕ

1. Испразните усисни и потисни вод.
2. Одвртите завртањ за испуштање и пустите воду да истекне из пумпе.
3. Поново завртите завртањ за испуштање те складиштите пумпу и прибор на месту без мрза.

**i НАПОМЕНА** У случају опасности од замрзавања, систем мора да се потпуно испразни и пумпа мора да се ускладишти на месту заштићеном од смрзавања.

## 11 ОДЛАГАЊЕ

 Стари електрични и електронски уређаји не треба да се бацају са кућним смећем, већ треба да се подвргну одвајању и сортирању одн. рециклирању!

Амбалажа, уређај и прибор су израђени од материјала који су погодни за рециклажу и треба да се одложе на отпад на одговарајући начин.

## 12 СЛУЖБА ЗА КОРИСНИКЕ/СЕРВИС

Код питања у вези са гаранцијом, поправком или резервним деловима се обратите вашем

најближем AL-KO сервису. Њега ћете наћи на интернету под следећом адресом:  
[www.alko-garden.com/service-contacts](http://www.alko-garden.com/service-contacts)

Додатне информације о резервним деловима можете да пронађете на:  
[www.alko-garden.com/spareparts](http://www.alko-garden.com/spareparts)

### 13 ГАРАНЦИЈА

Евентуалне грешке у материјалу или производњи на уређају поправићемо за време законског рока застаре права на гаранцију за недостатке према сопственом избору поправљањем или заменом. Рок застаре одређује се према праву државе у којој је уређај купљен.

Наша гарантна изјава важи само у случају:

- примене ових Упутстава за употребу
- сврсисходног коришћења
- употребе оригиналних резервних делова

Гаранција престаје да важи у случају:

- самоиницијативних покушаја поправки
- самоиницијативних техничких измена
- ненаменског коришћења

Гаранција не обухвата:

- оштећења лака која се свODE на нормално трошење

- потрошне делове који су на картици резервних делова означени рамом xxxxxx (x)

Гарантни рок почиње да тече од датума куповине од стране првог крајњег корисника. Меродаван је датум на рачуну. Са овом изјавом о гаранцији и оригиналним рачуном обратите се продавцу или најближој овлашћеној сервисној радионици. Овом изјавом се не мењају законска права која купац има према продавцу у случају недостатака.

### 14 ПРЕВОД ОРИГИНАЛНЕ ЕУ/ЕЗ ИЗЈАВЕ О УСКЛАЂЕНОСТИ

Овим изјављујемо, да овај производ у облику којим се продаје на тржишту испуњава захтеве хармонизованих ЕУ-директива, безбедносних стандарда ЕУ и стандарда који су специфични за овај производ.

#### Производ

Кућни систем за водоснабдевање

#### Серијски број

G3043045

#### Произвођач

AL-KO Geräte GmbH  
 Ichenhauser Str. 14  
 D-89359 Kötz

#### Лице овлашћено за документацију

Ismail Kabasakal  
 Ichenhauser Str. 14  
 D-89359 Kötz

#### Тип

HW 5000 FMS Premium  
 HW 6000 FMS Premium

#### Ниво звучне снаге

EN ISO 3744  
 Мерено / гарантовано  
 HW 5000 Premium: 76 / 78  
 dB(A)  
 HW 6000 Premium: 71 / 73  
 dB(A)

#### ЕУ директиве

2014/35/EU  
 2014/30/EU  
 2000/14/E3  
 2011/65/EU  
 2014/68/EU

#### Процена усклађености

2000/14/E3 Анекс V



2015

#### Примењени стандарди

EN 60335-1:2012  
 EN 60335-2-41:2012  
 EN 62233:2008  
 EN 55014-1:2012  
 EN 55014-2:2016  
 EN 61000-3-2:2014  
 EN 61000-3-3:2014



Kötz, 2018-03-12

Daniel Trumpp  
 Chief Technology Officer

**TŁUMACZENIE ORYGINALNEJ INSTRUKCJI OBSŁUGI****Spis treści**

1	Informacje dotyczące niniejszej instrukcji obsługi.....	97	8	Konserwacja i pielęgnacja .....	104
1.1	Symbole na stronie tytułowej.....	97	8.1	Sprawdzanie ciśnienia powietrza w zasobniku .....	104
1.2	Objaśnienia rysunkowe i słowa ostrzegawcze.....	98	8.2	Czyszczenie pompy .....	104
2	Opis produktu.....	98	8.3	Czyszczenie filtra .....	104
2.1	Zakres dostawy.....	98	8.4	Czyszczenie zaworu przeciwwrotnego .....	105
2.2	Przegląd produktu (rysunek A - E).....	98	8.5	Czyszczenie pływaka .....	105
2.3	Urządzenie zabezpieczające i ochronne .....	98	8.6	Usuwanie zatoru .....	105
2.4	Zabezpieczenie przed pracą na sucho .....	98	9	Pomoc w przypadku usterek .....	105
2.5	Czujnik ciśnieniowy.....	99	10	Przechowywanie.....	106
2.6	Wyświetlacz .....	99	11	Utylizacja .....	106
2.7	Użytkowanie zgodne z przeznaczeniem .....	99	12	Obsługa klienta/Serwis .....	106
2.8	Niebezpieczeństwo nieprawidłowego użycia.....	99	13	Gwarancja .....	106
3	Zasady bezpieczeństwa.....	99	14	Tłumaczenie oryginalnej deklaracji zgodności UE/WE .....	107
3.1	Ogólne zasady bezpieczeństwa .....	99			
3.2	Bezpieczeństwo elektryczne.....	100	<b>1</b>	<b>INFORMACJE DOTYCZĄCE NINIEJSZEJ INSTRUKCJI OBSŁUGI</b>	
4	Montaż .....	100	■	Wersja niemieckojęzyczna jest oryginalną instrukcją obsługi. Wszystkie pozostałe wersje językowe są tłumaczeniami oryginalnej instrukcji obsługi.	
4.1	Ustawianie pompy .....	100	■	Poniższa instrukcja obsługi winna być przechowywana zawsze w sposób umożliwiający jej wykorzystanie w celu uzyskania informacji dotyczących urządzenia.	
4.2	Podłączanie przewodu ssącego .....	100	■	Urządzenie może być przekazywane wyłączanie wraz z instrukcją obsługi.	
4.3	Montaż przewodu ciśnieniowego.....	100	■	Należy stosować się do wskazówek dot. bezpieczeństwa i wskazówek ostrzegawczych zawartych w niniejszej instrukcji obsługi.	
5	Uruchomienie .....	100			
5.1	Sprawdzanie ciśnienia powietrza w zasobniku.....	101	<b>1.1</b>	<b>Symbole na stronie tytułowej</b>	
5.2	Napełnić pompę.....	101			
5.3	Pierwsze uruchomienie.....	101			
6	Obsługa.....	101			
6.1	Włączanie pompy .....	101			
6.2	Wyłączanie pompy.....	101			
7	Wyświetlacz .....	101			
7.1	Tryb normalny.....	102			
7.2	Funkcje dodatkowe.....	103			
7.3	Komunikaty ostrzegawcze .....	104			

Symbol	Znaczenie
	Przed uruchomieniem należy dokładnie przeczytać niniejszą instrukcję obsługi. Jest to konieczne dla zapewnienia bezusterkowej pracy i bezpiecznej obsługi.

Symbol	Znaczenie
	Instrukcja obsługi
	Aby uniknąć porażenia prądem, nie należy dopuścić do uszkodzenia lub przecięcia kabla sieciowego.

## 1.2 objaśnienia rysunkowe i słowa ostrzegawcze

**⚠ NIEBEZPIECZEŃSTWO!** Oznacza niebezpieczeństwo prowadzące do śmierci lub ciężkich obrażeń ciała.

**⚠ OSTRZEŻENIE!** Oznacza potencjalne niebezpieczeństwo mogące prowadzić do śmierci lub ciężkich obrażeń ciała.

**⚠ OSTROŻNIE!** Oznacza potencjalne niebezpieczeństwo mogące prowadzić do średnich lub lekkich obrażeń ciała.

**UWAGA!** Oznacza potencjalne niebezpieczeństwo mogące prowadzić do szkód rzeczowych.

**i WSKAZÓWKA** Szczególne wskazówki ułatwiające zrozumienie instrukcji i obsługi.

## 2 OPIS PRODUKTU

W niniejszej instrukcji obsługi zostały opisane różne modele pomp z silnikiem benzynowym. Posiadany model należy zidentyfikować na podstawie tabliczki znamionowej.

### 2.1 Zakres dostawy

Pompa jest dostarczana z wyłącznikiem ciśnieniowym, manometrem, kluczem do filtra i kablem sieciowym.

### 2.2 Przegląd produktu (rysunek A - E)

Nr	Element
1	Przezroczysta pokrywa filtra
2	Obudowa pompy
3	Śruba otworu wlewowego
4	Wyjście pompy / przyłącze przewodu ciśnieniowego
5	Obudowa silnika
6	Zasobnik

Nr	Element
7	Miejsce przykręcenia
8	Śruba spustowa komory pompy
9	Odkręcić śrubę spustową komory filtra
10	Wejście pompy/przyłącze przewodu ssącego
11	Przewód ciśnieniowy
12	Zawór czerpalny
13	Złączka kątowa
14	Uszczelka
15	Złączka połączeniowa
16	Uszczelka
17	Przewód ssący
18	Klucz do filtra
19	Uszczelka filtra
20	Filtr
21	Zawór przeciwwrotny
22	Uszczelka zaworu przeciwwrotnego
23	Uszczelka obudowy
24	Złączka wkręcana
25	Uszczelka
26	Pływak modułu pomiarowego
27	Pokrywa zaworu
28	Zawór
29	Wyświetlacz
30	Przycisk MODE
31	Przycisk SET

### 2.3 Urządzenie zabezpieczające i ochronne

#### Zabezpieczenie przed przegrzaniem

Pompa jest wyposażona w zabezpieczenie przed przegrzaniem, które wyłącza silnik w przypadku przegrzania. Po upływie fazy chłodzenia, trwającej ok. 15 – 20 minut, pompa włącza się ponownie w sposób automatyczny.

#### 2.4 Zabezpieczenie przed pracą na sucho

Pompa jest wyposażona w zabezpieczenie przed pracą na sucho. Zabezpieczenie przed pracą na sucho wyłącza pompę po ok. 90 sekundach, gdy

nie jest zasysana woda lub gdy przewód ssący jest uszkodzony.

### 2.5 Czujnik ciśnieniowy

Pompa jest wyposażona w czujnik ciśnieniowy. Za pomocą tego czujnika pompa po osiągnięciu ustawionego ciśnienia jest automatycznie wyłączana i wyłączana.

- Ustawione ciśnienie: patrz dane techniczne.

### 2.6 Wyświetlacz

Pompa jest wyposażona w wyświetlacz (29) w celu wyświetlania stanów pracy i komunikatów o błędach. Przyciskiem MODE (30) można wybierać różne ustawienia i wyświetlenia i potwierdzić przyciskiem SET (31).

### 2.7 Użytkowanie zgodne z przeznaczeniem

Pompa jest przeznaczona do użytku prywatnego w domu i ogrodzie. Można ją eksploatować tylko przy zachowaniu wartości znamionowych.

Pompa nadaje się do:

- nawadniania ogrodów i działek
- zasilania domu w wodę
- zwiększenia ciśnienia w wodociągu.

**i WSKAZÓWKA** W przypadku zwiększania ciśnienia w wodociągu należy przestrzegać miejscowych przepisów. Informacji można zasięgnąć u specjalisty z dziedziny techniki sanitarnej.

Pompa nadaje się tylko do tłoczenia następujących cieczy:

- czystej wody, deszczówki

Inne i wykraczające poza wymienione wyżej zastosowanie jest uważane za niezgodne z przeznaczeniem.

### 2.8 Niebezpieczeństwo nieprawidłowego użycia

Nie należy eksploatować pompy w sposób ciągły. Nie wolno stosować jej do tłoczenia:

- wody pitnej;
- słonej wody;
- środków spożywczych;
- brudnej wody
- środków agresywnych, chemikaliów;
- cieczy żrących, łatwopalnych, wybuchowych lub gazujących;
- cieczy o temperaturze wyższej niż 35 °C;
- wody zawierającej piasek i cieczy szlifujących.

## 3 ZASADY BEZPIECZEŃSTWA

**⚠ NIEBEZPIECZEŃSTWO! Niebezpieczeństwo podczas dotykania elementów pod napięciem!** Usterka pompy lub kabla przedłużającego może powodować ciężkie urazy!

- Natychmiast odłączyć wtyczkę od sieci.
- Podłączyć urządzenie przez wyłącznik zabezpieczający FI ze znamionowym prądem uszkodzeniowym < 30 mA.

**⚠ OSTRZEŻENIE! Niebezpieczeństwo skaleczenia.** Niesprawne i dezaktywowane urządzenia ochronne i zabezpieczające mogą spowodować poważne obrażenia ciała.

- Jeśli urządzenia ochronne i zabezpieczające są niesprawne, należy zlecić ich naprawę.
- Nigdy nie dezaktywować urządzeń ochronnych i zabezpieczających.

**⚠ OSTROŻNIE! Niebezpieczeństwo urazu na skutek kontaktu z gorącą wodą** W przypadku dłuższego używania (> 10 min) po zamkniętej stronie ciśnieniowej może dojść do silnego nagrzania wody w pompie i niekontrolowanego wypływania!

- Odłączyć pompę od sieci zasilającej i pozostawić ją z wodą do ochłodzenia.
- Sprawdzić poziom wody po stronie ssania.
- Sprawdzić szczelność przewodów.
- Sprawdzić instalację przewodu ssącego i ciśnieniowego.
- Pompę wolno ponownie uruchomić dopiero po usunięciu wszystkich wad!

### 3.1 Ogólne zasady bezpieczeństwa

- Opisywane urządzenie może być używane przez dzieci od 8 roku życia i osoby z ograniczeniami fizycznymi, zmysłowymi lub umysłowymi albo osoby bez doświadczenia i wiedzy tylko wówczas, jeśli będą przy tym nadzorowane bądź zostaną przeszkolone w zakresie bezpiecznego używania urządzenia i rozumieją wynikające z tego zagrożenia. Dzieci nie powinny się bawić tym urządzeniem. Czyszczenie i konserwacja przez użytkownika nie powinny być przeprowadzane przez dzieci pozbawione nadzoru.
- Potrzeby osób o bardzo dużych i złożonych ograniczeniach mogą wykraczać poza tutaj opisane instrukcje.
- Pompy nie należy nigdy podnosić, transportować ani mocować za kabel sieciowy. Odłą-

czając wtyczkę od gniazda sieciowego, nie używać w tym celu kabla sieciowego.

- Samowolne zmiany lub przebudowy pompy są niedozwolone. Naprawy powinny być dokonywane wyłącznie przez nasze punkty serwisowe.
- Przed rozpoczęciem prac przy urządzeniu odłączyć wtyczkę sieciową. Chronić wtyczkę sieciową przed wilgocią.
- Pompę i kabel przedłużający należy stosować tylko w nienagannym stanie technicznym. Nie wolno używać uszkodzonych urządzeń.
- Zachować bezpieczny odstęp od zwierząt lub wyłączyć pompę, gdy zbliżają się do niej zwierzęta.

### 3.2 Bezpieczeństwo elektryczne

- Nie wolno uruchamiać pompy, gdy w basenie lub oczku wodnym przebywają ludzie.
- Wartość napięcia sieciowego w budynku musi być zgodna z napięciem sieciowym podanym w danych technicznych — nie wolno stosować innego napięcia zasilającego.
- Urządzenie wolno eksploatować tylko w instalacji elektrycznej zgodnie z DIN/VDE 0100, część 737, 738 i 702. W celu zabezpieczenia musi być zainstalowany wyłącznik ochronny przewodu 10 A.
- Używać wyłącznie kabli przedłużających, przewidzianych do zastosowania na wolnym powietrzu — minimalny przekrój 3 x 1,5 mm<sup>2</sup> o jakości H07RN-F zgodnie z normą DIN 57282/57245 z bryzgoszczelnym elementem wtykowym. Bęben do nawijania kabla należy zawsze całkowicie rozwinąć.
- Przed każdym użyciem należy skontrolować stan kabla przedłużającego.

## 4 MONTAŻ

### 4.1 Ustawianie pompy

1. Przygotować równe i zwarte miejsce ustawienia.
  2. Ustawić pompę poziomo i w sposób umożliwiający zalanie.
  3. Ewentualnie przykręcić pompę w punktach przykręcenia (7).
- Pompę należy chronić przed deszczem i bezpośrednim działaniem strumienia wody.

**WSKAZÓWKA** W codziennym trybie (automatycznym) poprzez zastosowanie właściwych środków należy wykluczyć powstanie szkód następujących zalania pomieszczeń w przypadku usterki pompy.

### 4.2 Podłączanie przewodu ssącego

**WSKAZÓWKA** Zalecamy montaż przewodów elastycznych na wejściu pompy. Wówczas na pompę nie będzie oddziaływać ciśnienie i rozciąganie mechaniczne.

1. Dobrać przewód ssący (17) w taki sposób, aby pompa nie pracowała na sucho. Przewód ssący musi być zawsze zanurzony na co najmniej 30 cm w wodzie.
2. Podłączyć przewód ssący. Zadać o szczelne podłączanie, uważając, by nie uszkodzić gwintu.
3. W przypadku wody zawierającej niewielkie ilości piasku między przewodem ssącym a wejściem pompy należy zamontować filtr wstępny. Prosimy zasięgnąć informacji w sklepie ze specjalistycznym wyposażeniem.
4. Przewód ssący należy zawsze rozmieszczać wznosząco.

**WSKAZÓWKA** Jeżeli wysokość zasysania wynosi ponad 4 m, wówczas należy zamontować wąż ssący o średnicy ponad 1". Zalecamy stosowanie armatury ssącej AL-KO z węzłem ssącym, koszem ssawnym i zabezpieczeniem przed przepływem zwrotnym. Prosimy zasięgnąć informacji w sklepie ze specjalistycznym wyposażeniem.

### 4.3 Montaż przewodu ciśnieniowego

1. Wkręcić złączkę połączeniową (15) z pierścieniem uszczelniającym (16) do wylotu pompy (4).
2. Nakręcić złączkę kątową (13) z uszczelką (14) na złączkę połączeniową (15) i przekręcić złączkę kątową w żądanym kierunku.
3. Zamocować przewód ciśnieniowy (11) na złączce kątovej (13).

## 5 URUCHOMIENIE

**WSKAZÓWKA** Podczas pierwszego uruchomienia wszystkie informacje na wyświetlaczu są w języku angielskim. Wybrać żądany język przyciskiem MODE i potwierdzić przyciskiem SET. Można teraz sprawdzić ciśnienie powietrza w zasobniku.



## 5.1 Sprawdzanie ciśnienia powietrza w zasobniku

**!** **WSKAZÓWKA** Przy ciśnieniu powietrza poniżej 1,5 oraz powyżej 1,9 bar praca urządzenia jest niemożliwa. Pompa nie uruchamia się

1. Odłączyć wtyczkę pompy.
2. Przesunąć do góry pokrywę zaworu (27) z tyłu zasobnika (6).
3. Sprawdzić ciśnienie powietrza w zaworze (28), używając pompy próżniowej lub pompki do opon, koniecznie ze wskaźnikiem ciśnienia.
4. Zamknąć zawór z tyłu zasobnika.
5. Podłączyć wtyczkę sieciową do gniazdka.
  - Teraz można uruchomić pompę.

## 5.2 Napęlnić pompę

**!** **UWAGA! Niebezpieczeństwo uszkodzenia urządzenia!** Praca na sucho niszczy pompę!

- Pompa przed każdym uruchomieniem musi być napełniona wodą aż do punktu przelewowego, aby umożliwić natychmiastowe zasysanie.

**!** **WSKAZÓWKA** Aby skrócić czas zasysania, wąż ssący przed przykręceniem napełnić wodą.

1. Odkręcić śrubę otworu wlewowego (3) kluczem do filtra (18/A).
2. Przez otwór wlewowy nalać wody, aż do zapełnienia obudowy pompy (2).
3. Wkręcić śrubę otworu wlewowego.

## 5.3 Pierwsze uruchomienie

Tylko podczas pierwszego uruchomienia na wyświetlaczu pojawia się NORMAL X i PRESSURE.

**!** **WSKAZÓWKA** Jeżeli po ok. 90 sekundach przewód ssący (17) nie tłoczy wody, zabezpieczenie przed pracą na sucho wyłącza pompę, a na wyświetlaczu wyświetla się ALARM i SUC-TION SIDE. Sprawdzić przewód ssący, przezroczystą pokrywę (1) oraz wszystkie połączenia skręcane pod względem szczelności, naciśnięć przycisk RESET i jeszcze raz wykonać pierwsze uruchomienie.

## 6 OBSŁUGA

### 6.1 Włączanie pompy

1. Otworzyć wszystkie zamknięcia w przewodzie ciśnieniowym (11) (zawór, dysza rozpryskowa, zawór czerpalny).

2. Podłączyć wtyczkę sieciową kabla podłączeniowego do gniazda zasilania. Pompa rozpocznie proces tłoczenia.
3. Zamknąć zamknięcie w przewodzie ciśnieniowym, kiedy w wodzie wychodzącej nie ma już powietrza.
  - Przy spadku ciśnienia oraz osiągnięciu ciśnienia wyłączającego pompa wyłącza się automatycznie.
  - Pompa jest gotowa do pracy.
  - W przypadku włączania za pomocą łącznika ciśnieniowego na wyświetlaczu pojawia się NORMAL X i PRESSURE oraz także rzeczywista wartość ciśnienia.

### 6.2 Wyłączanie pompy

1. Po użyciu wyłączyć pompę włącznikiem/wyłącznikiem.
2. Zamknąć wszystkie zamknięcia znajdujące się na przewodzie ciśnieniowym.

**!** **WSKAZÓWKA** Pompa wyłącza się automatycznie po osiągnięciu ciśnienia wyłączającego.

**!** **OSTROŻNIE! Niebezpieczeństwo urazu na skutek kontaktu z gorącą wodą** W przypadku dłuższego używania (> 10 min) po zamkniętej stronie ciśnieniowej może dojść do silnego nagrzania wody w pompie i niekontrolowanego wypływan!

- Odłączyć pompę od sieci zasilającej i pozostawić ją z wodą do ochłodzenia.
- Pompę wolno ponownie uruchomić dopiero po usunięciu wszystkich wad!

Niebezpieczeństwo urazu na skutek kontaktu z gorącą wodą może powstać w przypadku:

- nieprawidłowej instalacji,
- zamkniętej części ciśnieniowej pompy,
- braku wody w przewodzie ssącym lub
- uszkodzonego wyłącznika ciśnieniowego.

### Postępowanie

1. Odłączyć pompę od sieci zasilającej i pozostawić ją z wodą do ochłodzenia.
2. Sprawdzić pompę, instalację i poziom wody.
3. Uruchomić ponownie pompę dopiero po usunięciu wszystkich wad!





## 7 WYŚWIETLACZ

- Podczas pierwszego uruchomienia wszystkie informacje na wyświetlaczu są w języku angielskim.

- Wszystkie funkcje można wywołać za pomocą przycisku MODE. Wywołane funkcje potwierdza się przyciskiem SET.

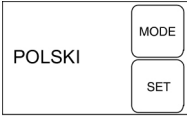
**i WSKAZÓWKA** Informacje pojawiające się w drugim wierszu wyświetlacza są przedstawiane częściowo jako przesuwający się tekst, odtwarzany w trybie ciągłym. Jeżeli pompa znajduje się w stanie ALARMU, np. ciśnienie powietrza jest za niskie, to zmiana języka jest niemożliwa.

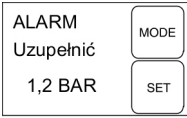

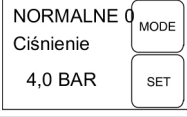
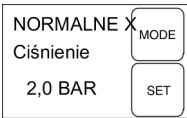

## 7.1 Tryb normalny

Wyświetlacz	Stan urządzenia	Funkcja / czynności
POLSKI 	Pompa pracuje lub pompa wyłączona	Przycisnąć przycisk MODE dłużej niż 3 sekundy, język użytkownika zostanie aktywowany. Naciskając przycisk MODE (30), zmienić język użytkownika. Przyciskiem SET potwierdzić nowy język użytkownika
NORMALNE X Ciśnienie 1,5 BAR 	Pompa włącza się i zaczyna proces zasysania.	<b>Pierwsze uruchomienie:</b> Pompa wypełniona wodą, strona ssąca i ciśnieniowa podłączona, woda po stronie ssącej dostępna. Pompa podłączona do sieci zasilającej. Zamknięcia w przewodzie ciśnieniowym otwarte.
Obracający się znak „X” za trybem „Normal” symbolizuje „Pompa WŁ.”		
ALARM Uzpełnić 1,2 BAR 	Po wykonaniu autotestu pompa nie włącza się. Podczas eksploatacji, pompa nie włącza się.	Uzpełnić powietrze, następnie nacisnąć przycisk SET. Ponownie wykonać pierwsze uruchomienie. Ciśnienie powietrza — patrz dane techniczne. <b>Przesuwający się tekst: NACHFUELLEN 1,5 BAR [UZUPEŁNIĆ DO 1,5 BAR]</b>
ALARM Dopływ wody 1,5 BAR 	Po 90 sekundach pracy na sucho pompa się wyłącza.	Sprawdzić przewód ssący, następnie nacisnąć przycisk SET. Ponownie wykonać pierwsze uruchomienie. <b>Przesuwający się tekst: WASSERZUFUHR PRUEFEN [SPRAWDZIĆ DOPIŁYW WODY]</b>
NORMALNE X Ciśnienie 3,2 BAR 	Pompa pracuje.	Pompa tłoczy wodę. Zasobnik napelnia się. Część wody zostaje pobrana.
NORMALNE 0 Ciśnienie 4,0 BAR 	Pompa wyłącza się.	Pompa osiągnęła ustawioną wartość ciśnienia wyłączającego.
NORMALNE X Ciśnienie 2,0 BAR 	Pompa się włącza.	Pompa osiągnęła ustawioną wartość ciśnienia włączającego.

## 7.2 Funkcje dodatkowe

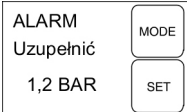
Wyświetlacz	Stan urządzenia	Funkcja / czynności
NORMALNE X MODE Natężenie przepływu 3600 L/M SET	Pompa pracuje.	<b>Natężenie przepływu:</b> nacisnąć przycisk MODE, aż wyświetli się natężenie przepływu. <b>Przesuwający się tekst: PRZEPLÝW</b>
NORMALNE X MODE Natężenie przepływu 98 m3 SET	Pompa pracuje.	<b>Całkowita ilość przetłoczonej wody:</b> Nacisnąć przycisk MODE. Wyświetlenie dotychczas przetłoczonej ilości wody. Wyzerowanie wskazania jest niemożliwe. <b>Przesuwający się tekst: GESAMTMENGE [ILOŚĆ CAŁKOWITA]</b>
NORMALNE X MODE Ilość częściowa 98 m3 SET	Pompa pracuje.	<b>Ilość częściowa:</b> Nacisnąć przycisk MODE. Wyświetlenie dotychczas przetłoczonej ilości częściowej. Resetowanie. Wcisnąć przycisk SET przez ok. 3 sekund. <b>Przesuwający się tekst: ILOŚĆ CZĘŚCIOWA</b>
eco X MODE Tryb 3,0 BAR SET	Pompa pracuje lub pompa wyłączona.	Kilka razy nacisnąć przycisk MODE, aż na wyświetlaczu pojawi się ECO X MODUS. Pompa będzie się teraz wyłączać wcześniej (tryb oszczędzania energii). Patrz „Pierwsze uruchomienie”
eco X MODE Ciśnienie 3,0 BAR SET	Pompa pracuje lub pompa wyłączona.	Nacisnąć klawisz SET. Na wyświetlaczu pojawi się ECO DRUCK. Tryb oszczędzania energii jest włączony.
NORMALNE X MODE Tryb 0,0 m3/H SET	Pompa pracuje lub pompa wyłączona.	Kilka razy nacisnąć przycisk MODE, aż na wyświetlaczu pojawi się NORMAL-MODUS.
NORMALNE X MODE Ciśnienie 3,0 BAR SET	Pompa pracuje lub pompa wyłączona.	Nacisnąć przycisk SET, aż na wyświetlaczu pojawi się NORMAL X i DRUCK. Wartość ciśnienia wyłączającego zostaje ponownie zwiększona.

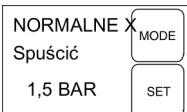
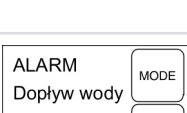
### 7.3 Komunikaty ostrzegawcze

Wyświetlacz	Stan urządzenia	Funkcja / czynności
	Ciśnienie zbiornika zbyt niskie. Poziom wody zbyt niski.	<p><b>Przesuwający się tekst: TEILMENGE [ILOŚĆ CZĘŚCIOWA]</b> należy uzupełnić powietrze do uzyskania wartości 1,5 bara. Potwierdzić przyciskiem SET. Pompa uruchomi się ponownie.</p> <p><b>Przesuwający się tekst: LUFTDRUCK OK [CIŚNIENIE POWIETRZA OK]</b></p>
		
	Powietrze napełnione powyżej wartości 1,8 bar.	<p>Spuścić powietrze do uzyskania wartości 1,5 bar. Po spuszczeniu powietrza do uzyskania wartości 1,5 bar nacisnąć przycisk SET, a pompa włączy się ponownie.</p> <p><b>Przesuwający się tekst: ABLASSEN 1,5 BAR [SPUŚCIĆ DO 1,5 BAR]</b></p>
	Przewód ssący nie jest zanurzony w wodzie, brak przepływu wody i brak ciśnienia.	<p>Komunikat pojawia się po 90 sekundach. Po usunięciu błędów i naciśnięciu przycisku SET komunikat o błędzie zostaje anulowany.</p> <p><b>Przesuwający się tekst: WASSERZUFUHR PRUEFEN [SPRAWDZIĆ DOPŁYW WODY]</b></p>
	Pompa włącza się z opóźnieniem.	<p><b>Cykl pomiarowy:</b> pompa po określonej liczbie cykli załączania nie włącza się po uzyskaniu ciśnienia włączającego, lecz odczeka ok. 25 sekund, aż ciśnienie w układzie spadnie do 1,5 bar. Jeżeli w tym czasie ciśnienie nie będzie poniżej wartości granicznej, to ilość powietrza jest prawidłowa.</p>

## 8 KONSERWACJA I PIELEGNACJA

### 8.1 Sprawdzanie ciśnienia powietrza w zasobniku

**f WSKAZÓWKA** Regularnie sprawdzać ciśnienie powietrza w zasobniku. Nie może ono przekraczać 1,5 bar (patrz rozdział „Uruchomienie: sprawdzanie ciśnienia powietrza w zasobniku“).

**f WSKAZÓWKA** Jeżeli na wyświetlaczu pojawia się informacja ALARM i REFILL 1,5 BAR, należy uzupełnić powietrze w zasobniku. Po uzyskaniu prawidłowej wartości ciśnienia na wyświetlaczu pojawi się wskazanie ALARM i AIR PRESSURE OK.

### 8.2 Czyszczenie pompy

**f WSKAZÓWKA** Po tłoczeniu wody basenowej zawierającej chlor lub cieczy, które pozostawiają osady, należy przepłukać pompę czystą wodą.

1. Odłączyć pompę od sieci zasilającej i zabezpieczyć ją przed ponownym włączeniem. Pompa zatrzyma się automatycznie.
2. Przepłukać pompę czystą wodą.
3. Podłączyć wtyk sieciowy do gniazda zasilania.
4. Włączyć pompę włącznikiem / wyłącznikiem. Pompa uruchomi się automatycznie.

### 8.3 Czyszczenie filtra

1. Odkręcić śrubę spustową komory filtra (9) w otworze spustowym, opróżnić komorę filtra, a następnie z powrotem zamknąć otwór spustowy.
2. Odkręcić przezroczystą pokrywę filtra (1) kluczem do filtra (18).
3. Wyjąć filtr (19/20) z obudowy filtra (2) i wyczyścić go pod bieżącą wodą.
4. Wyczyścić obudowę filtra oraz przezroczystą pokrywę filtra.

- Przed wbudowaniem filtra sprawdzić uszczelki filtra (19) i uszczelkę obudowy (23) pod kątem uszkodzeń i ewentualnie wymienić.
- Zamontować filtr, nakręcić przezroczystą pokrywę filtra i dokręcić ręcznie kluczem do filtra.

#### 8.4 Czyszczenie zaworu przeciwwrotnego

- Wymontować filtr (patrz rozdział „Czyszczenie filtra”).
- Wykręcić zawór przeciwwrotny (21) i wyczyścić pod bieżącą wodą.
- W razie potrzeby wymienić uszczelkę (22).
- Zamontować zawór przeciwwrotny.
- Zamontować filtr.

#### 8.5 Czyszczenie pływaka

- Wykręcić przewód ciśnieniowy (11) ze złączką kątową (13) i złączką połączeniową (15).
- Wykręcić złączkę wkręcaną (24) z uszczelką (25). Zaznaczyć położenie montażowe pływaka. Wyciągnąć i wyczyścić pływak.
- Z powrotem zamontować pływak - zwrócić uwagę na położenie montażowe (rys. D).

#### 8.6 Usuwanie zatoru

- Odłączyć pompę od sieci zasilającej i zabezpieczyć ją przed ponownym włączeniem.
- Odłączyć przewód ssący z wlotu pompy.
- Podłączyć przewód ciśnieniowy do przewodu wodnego.
- Przepuszczać wodę przez obudowę pompy, aż nastąpi odblokowanie zatoru.
- Przez krótkie włączenie sprawdzić, czy pompa się swobodnie obraca.

### 9 POMOC W PRZYPADKU USTEREK

**⚠ NIEBEZPIECZEŃSTWO! Niebezpieczeństwo porażenia prądem!** Podczas prac przy pompie występuje niebezpieczeństwo porażenia prądem.

- Przed wszystkimi pracami związanymi z usuwaniem usterek wyciągnąć wtyczkę sieciową z gniazda elektrycznego.
- Usunięcie usterki w instalacji elektrycznej należy zlecić elektrykowi.

**🔧 WSKAZÓWKA** W przypadku usterek, których nie można usunąć, należy zgłosić się do serwisu naszej firmy.

Usterka	Możliwa przyczyna	Sposób usuwania
Silnik nie działa.	Brak napięcia sieciowego.	Sprawdzić bezpieczniki, zlecić elektrykowi kontrolę zasilania w energię elektryczną.
Pojawia się komunikat o błędzie „Saugseite” [strona ssąca] <div style="border: 1px solid black; padding: 5px; margin-top: 10px;">             ALARM              Dopływ wody 1,5 BAR             <div style="display: inline-block; border: 1px solid black; padding: 2px; margin-left: 10px;">MODE</div> <div style="display: inline-block; border: 1px solid black; padding: 2px; margin-left: 10px;">SET</div> </div>	Przewód ssący nie jest zanurzony w wodzie.	Przewód ssący zanurzyć min. 30 cm w wodzie.
	Zator po stronie ssącej pompy.	Usunąć zabrudzenie w obszarze zasysania i filtra.
	Zamknięty przewód ciśnieniowy.	Otworzyć agregaty zamykające w przewodzie ciśnieniowym.
	Pompa zasysa powietrze do przewodu ssącego.	Sprawdzić szczelność wszystkich połączeń przewodu ssącego. Wymienić pierścień uszczelniający.
	Pompa zasysa powietrze, brak wody po stronie ssącej pompy.	Wyłączyć pompę i pozostawić do wystygnięcia.
	Średnica węża za mała.	Użyć węża ciśnieniowego o większej średnicy.
	Zbyt mała ilość wody po stronie ssącej pompy.	Zdławić pompę, aby dostosować do tłoczonej ilości wody.

Usterka	Możliwa przyczyna	Sposób usuwania
Pojawia się komunikat o błędzie „NACHFUELLEN 1,5 BAR“ [UZUPEŁNIĆ DO 1,5 BAR].	Niskie ciśnienie powietrza w zasobniku.	Dopuścić powietrze w zasobniku. (Ustawić ciśnienie membrany na 1,5 bara). <b>Przesuwający się tekst: NACHFUELLEN 1,5 BAR [UZUPEŁNIĆ DO 1,5 BAR].</b>

## 10 PRZECHOWYWANIE

1. Opróżnić przewód ssący i przewód ciśnieniowy.
2. Wykręcić śruby spustowe i wypuścić wodę z pompy.
3. Ponownie wkręcić śruby spustowe oraz przechowywać pompę i akcesoria, chroniąc je przed mrozem.

** WSKAZÓWKA** W przypadku ryzyka zamarznięcia należy całkowicie opróżnić układ i przechować pompę w miejscu zabezpieczonym przed mrozem.

## 11 UTYLIZACJA

 Zużyte urządzenia elektryczne i elektro-nicznie nie mogą być utylizowane z odpadami z gospodarstwa domowego, lecz należy przekazać je do osobnej zbiórki lub utylizacji.

Opakowanie, urządzenie i akcesoria wykonano z materiałów nadających się do recyklingu i należy zapewnić ich odpowiednią utylizację.

## 12 OBSŁUGA KLIENTA/SERWIS

Wszelkie pytania dotyczące gwarancji, naprawy lub części zamiennych należy kierować do najbliższego punktu serwisowego AL-KO. Można go znaleźć w następującej witrynie internetowej: [www.alko-garden.com/service-contacts](http://www.alko-garden.com/service-contacts)

Więcej informacji na temat części wymiennych jest dostępnych pod adresem: [www.alko-garden.com/spareparts](http://www.alko-garden.com/spareparts)

## 13 GWARANCJA

Ewentualne wady materiałowe lub produkcyjne w urządzeniu usuwamy przed upływem ustawowego okresu przedawnienia roszczeń z tytułu rękojmi za wady fizyczne, dokonując wedle naszego uznania naprawy lub wymiany produktu. Okres przedawnienia ustalany jest zgodnie z prawem obowiązującym w kraju, w którym produkt został zakupiony.

Gwarancja obowiązuje tylko w przypadku:

- zastosowania się do treści niniejszej instrukcji obsługi
- prawidłowego postępowania,
- stosowania oryginalnych części zamiennych.

Gwarancja wygasa w przypadku:

- samodzielnych prób naprawy,
- samodzielnych zmian technicznych,
- zastosowania niezgodnie z przeznaczeniem.

Gwarancja nie obejmuje:

- uszkodzeń lakieru spowodowanych zwykłym zużyciem
- części zużywalnych, oznaczonych na wykazie części zamiennych ramką xxxxxx (X).

Okres gwarancji rozpoczyna się od momentu nabycia przez pierwszego użytkownika końcowego. Decydujące znaczenie ma tutaj data dokumentu zakupu. Należy zwrócić się do dystrybutora lub najbliższego autoryzowanego punktu serwisowego, przedstawiając niniejszą deklarację gwarancyjną oraz dowód zakupu. Niniejsza deklaracja nie narusza ustawowych roszczeń nabywcy w stosunku do sprzedawcy z tytułu wad.

**14 TŁUMACZENIE ORYGINALNEJ DEKLARACJI ZGODNOŚCI UE/WE**

Niniejszym oświadczamy, że produkt we wprowadzonej przez nas na rynek wersji spełnia wymagania zharmonizowanych dyrektyw UE, standardów bezpieczeństwa UE oraz standardów obowiązujących dla danego produktu.

**Produkt**

Przydomowa instalacja zasila-  
jąca w wodę

**Numer seryjny**

G3043045

**Producent**

AL-KO Geräte GmbH  
Ichenhauser Str. 14  
D-89359 Kötz

**Osoba odpowiedzialna za doku-  
mentację techniczną**

Ismail Kabasakal  
Ichenhauser Str. 14  
D-89359 Kötz

**Typ**

HW 5000 FMS Premium

HW 6000 FMS Premium

**Poziom mocy akustycznej**

EN ISO 3744

zmierzony / gwarantowany

HW 5000 Premium: 76 / 78  
dB(A)

HW 6000 Premium: 71 / 73  
dB(A)

**Dyrektywy UE**

2014/35/UE

2014/30/UE

2000/14/WE

2011/65/UE

2014/68/UE

**Ocena zgodności**

2000/14/WE Załącznik V



2015

**Zastosowane normy**

EN 60335-1:2012

EN 60335-2-41:2012

EN 62233:2008

EN 55014-1:2012

EN 55014-2:2016

EN 61000-3-2:2014

EN 61000-3-3:2014

Kötz, 2018-03-12

Daniel Trumpp  
Chief Technology Officer

## PŘEKLAD ORIGINÁLNÍHO NÁVODU K POUŽITÍ



### Obsah

1	K tomuto návodu k použití.....	108	8.6	Odstraňování zanesení .....	115
1.1	Symbole na titulní straně .....	108	9	Pomoc při poruchách.....	115
1.2	Vysvětlení symbolů a signálních slov .....	108	10	Skládávání.....	116
2	Popis výrobku.....	109	11	Likvidace.....	116
2.1	Obsah dodávky.....	109	12	Zákaznický servis/servis .....	116
2.2	Přehled výrobků (obrázek A – E).....	109	13	Záruka .....	116
2.3	Bezpečnostní a ochranná zařízení ....	109	14	Překlad originálního prohlášení o shodě EU/ES.....	117
2.4	Ochrana proti běhu na sucho .....	109			
2.5	Tlakové čidlo.....	109			
2.6	Zobrazení na displeji.....	109			
2.7	Použití v souladu s určeným účelem .	109			
2.8	Možné chybné použití.....	110			
3	Bezpečnostní pokyny .....	110			
3.1	Všeobecné bezpečnostní pokyny .....	110			
3.2	Bezpečnost elektrických součástí.....	110			
4	Montáž .....	111			
4.1	Instalace čerpadla.....	111			
4.2	Připojení sacího vedení .....	111			
4.3	Montáž tlakového vedení .....	111			
5	Uvedení do provozu .....	111			
5.1	Kontrola tlaku vzduchu v zásobníku ..	111			
5.2	Naplnění čerpadla.....	111			
5.3	První uvedení do provozu.....	111			
6	Obsluha.....	112			
6.1	Zapnutí čerpadla.....	112			
6.2	Vypnutí čerpadla.....	112			
7	Zobrazení na displeji .....	112			
7.1	Normální provoz .....	112			
7.2	Doplňkové funkce .....	113			
7.3	Varovná hlášení.....	114			
8	Údržba a péče.....	115			
8.1	Kontrola tlaku vzduchu v zásobníku ..	115			
8.2	Čištění čerpadla.....	115			
8.3	Čištění filtru.....	115			
8.4	Čištění zpětného ventilu .....	115			
8.5	Čištění plovacího tělíska.....	115			

### 1 K TOMUTO NÁVODU K POUŽITÍ

- U německé verze se jedná o originální návod k použití. Všechny ostatní jazykové verze jsou překlady originálního návodu k použití.
- Uchovávejte tento návod vždy tak, abyste si ho mohli přečíst, když budete potřebovat informace o stroji.
- Předávejte dalším osobám pouze výrobek s tímto návodem k použití.
- Přečtěte a dodržujte bezpečnostní pokyny a varování uvedená v tomto návodu.

#### 1.1 Symboly na titulní straně

Symbol	Význam
	Před uvedením do provozu si bezpodmínečně pečlivě přečtěte tento návod k použití. To je předpokladem bezpečné práce a bezproblémové manipulace.
	Návod k použití
	Síťový kabel nepoškozujte ani nepřetínejte, předejete tak úrazu elektrickým proudem.

#### 1.2 Vysvětlení symbolů a signálních slov

**⚠ NEBEZPEČÍ!** Označuje bezprostředně hrozcí nebezpečnou situaci, která – pokud se jí nevyhnete – má za následek smrt nebo vážné zranění.

**⚠ VÝSTRAHA!** Označuje možnou nebezpečnou situaci, která – pokud se jí nevyhnete – může mít za následek smrt nebo vážné zranění.



**⚠ OPATRNĚ!** Označuje možnou nebezpečnou situaci, která by mohla mít za následek menší nebo středně těžké zranění, pokud se jí nevyhnete.

**⚠ POZOR!** Označuje situaci, která by mohla mít za následek věcné škody, pokud se jí nevyhnete.

**ℹ UPOZORNĚNÍ** Speciální pokyny pro lepší srozumitelnost a manipulaci.

## 2 POPIS VÝROBKU

V tomto návodu k použití jsou popisovány různé modely čerpadel. Svůj model identifikujete podle typového štítku.

### 2.1 Obsah dodávky

Čerpadlo je expedováno společně s tlakovým spínačem, manometrem, klíčem filtru a síťovým kabelem.

### 2.2 Přehled výrobků (obrázek A – E)

Č.	Součást
1	Průhledový kryt filtru
2	Pouzdro čerpadla
3	Plnicí šroub
4	Výstup čerpadla / přípojka tlakového vedení
5	Pouzdro motoru
6	Zásobník
7	Místo pro našroubování
8	Vypouštěcí šroub obsahu čerpadla
9	Vypouštěcí šroub obsahu filtru
10	Vstup čerpadla / přípojka sacího vedení
11	Tlakové vedení
12	Vodovodní kohout
13	Úhlový nátrubek
14	Těsnění
15	Spojovací nátrubek
16	Těsnění
17	Sací vedení
18	Klíč na filtry
19	Těsnění filtru

Č.	Součást
20	Filtr
21	Zpětný ventil
22	Těsnění zpětného ventilu
23	Těsnění pouzdra
24	Nátrubek se závitem
25	Těsnění
26	Plovací tělísko měřicí jednotky
27	Uzavírací kryt ventilu
28	Ventil
29	Displej
30	Tlačítko MODE
31	Tlačítko SET

### 2.3 Bezpečnostní a ochranná zařízení

#### Spínač pro tepelnou ochranu

Čerpadlo je vybavené spínačem pro tepelnou ochranu, který při přehřívání vypne motor. Po fázi vychladnutí asi 15–20 minut se čerpadlo opět automaticky zapne.

#### 2.4 Ochrana proti běhu na sucho

Čerpadlo obsahuje ochranu proti chodu na sucho. Ochrana proti chodu na prázdnou vypne čerpadlo po cca 90 sekundách, po přerušení nasávání vody nebo při poškození sacího vedení.

#### 2.5 Tlakové čidlo

Čerpadlo je vybaveno tlakovým čidlem. Při dosažení nastaveného tlaku se tímto čidlem čerpadlo vypíná a zapíná.

- Nastavený tlak: viz Technické údaje.

#### 2.6 Zobrazení na displeji

K zobrazování provozních stavů a chybových hlášení je čerpadlo vybavené displejem (29). Tlačítkem MODE (30) můžete vybrat různá nastavení a zobrazení a výběr potvrdit tlačítkem SET (31).

#### 2.7 Použití v souladu s určeným účelem

Čerpadlo je určeno pro soukromé používání doma a na zahradě. Smí být provozované pouze v rámci omezení použití dle technických údajů.

Čerpadlo se hodí pro:

- zavlažování zahrad a pozemků,
- zásobování domu vodou,
- zvyšování tlaku přívodu zásobování vodou.

**!** **UPOZORNĚNÍ** Při zvyšování tlaku přívodu zásobování vodou je nutné respektovat místní předpisy. Informace získáte od svého odborného instalátéra.

Čerpadlo je vhodné výhradně k čerpání následujících kapalin:

- čistá voda, dešťová voda

Jiné nebo rozsáhlejší používání platí za v rozporu s určeným účelem.

## 2.8 Možné chybné použití

Čerpadlo se nesmí používat v trvalém provozu. Není vhodné k čerpání:

- pitné vody,
- slané vody,
- potravin,
- znečištěné vody,
- agresivních médií, chemikálií,
- leptavých, hořlavých, výbušných nebo plyných kapalin,
- kapalin s teplotou vyšší než 35 °C,
- písčité vody a brusných kapalin.

## 3 BEZPEČNOSTNÍ POKYNY

**!** **NEBEZPEČÍ!** **Nebezpečí při dotyku dílů vedoucích napětí!** Poškození čerpadla nebo prodlužovacího kabelu může vést k těžkým poraněním!

- Konektor okamžitě odpojte od sítě.
- Přístroj pomocí ochranného spínače FI spojte s jmenovitým chybným proudem < 30 mA.

**!** **VÝSTRAHA!** **Nebezpečí zranění.** Poškozená a vyřazená bezpečnostní a ochranná zařízení mohou vést k těžkým poraněním.

- Defektní bezpečnostní a ochranná zařízení nechejte opravit.
- Bezpečnostní a ochranná zařízení nikdy nevyřazujte z provozu.

**!** **OPATRNĚ!** **Nebezpečí zranění horkou vodou** Při delším provozu proti uzavřené tlakové části (> 10 min.) se voda může v čerpadle silně zahřát a nekontrolovatelně uniknout!

- Čerpadlo odpojte od sítě a čerpadlo s vodou nechte vychladnout.
- Zkontrolujte hladinu vody na straně sání.
- Zkontrolujte těsnost vedení.
- Zkontrolujte instalaci sacího a tlakového vedení.
- Čerpadlo uveďte do provozu opět až po odstranění veškerých nedostatků!

## 3.1 Všeobecné bezpečnostní pokyny

- Tento přístroj může být používán dětmi od 8 let i osobami se sníženými fyzickými, smyslovými nebo duševními schopnostmi nebo bez zkušeností a s nedostatečnými znalostmi, jestliže jsou pod dohledem nebo byly poučeny ve věci bezpečného používání přístroje a porozuměly z toho vyplývajícím nebezpečím. Děti si s přístrojem nesmí hrát. Čištění a užitelskou údržbu nesmí děti provádět bez dozoru.
- Osoby s velmi silným a komplexním omezením nemohou vyhovovat požadavkům zde popsaných pokynů.
- Čerpadlo nikdy nezvedejte, nepřevrtejte nebo neupevňujte za síťový kabel. Síťový kabel nepoužívejte k vytahování síťové zástrčky ze zásuvky.
- Změny prováděné svépomocí nebo přestavby jsou na čerpadle zakázány. Opravy mohou být prováděny jen v našich autorizovaných servisech.
- Při práci na přístroji vytáhněte síťovou zástrčku. Síťovou zástrčku chraňte před vlhkostí.
- Čerpadlo a prodlužovací kabel používejte pouze v technicky bezvadném stavu. Poškozené přístroje nesmějí být provozovány.
- Udržujte bezpečnostní odstup od zvířat, resp. vypněte čerpadlo, když se zvířata přibližují.

## 3.2 Bezpečnost elektrických součástí

- Pokud se v bazénu nebo zahradním jezírku nacházejí osoby, nesmí být čerpadlo používáno.
- Domovní síťové napětí musí souhlasit s údaji o síťovém napětí v technických údajích, nepoužívejte jiné napájecí napětí.
- Přístroj smí být provozován pouze s elektrickým zařízením dle normy DIN/VDE 0100, část 737, 738 a 702. Za účelem jištění musí být instalován jistič vedení 10 A.
- Používejte jen takové prodlužovací kabely, které jsou dimenzovány pro použití venku – minimální průřez 3 x 1,5 mm<sup>2</sup> kvality H07RN-F dle DIN 57282/57245 se zásuvným kusem chráněným proti stříkající vodě. Kabelový buben je vždy třeba zcela odvinout.
- Před každým uvedením do provozu zkontrolujte stav svého prodlužovacího kabelu.

## 4 MONTÁŽ

### 4.1 Instalace čerpadla

1. Připravte rovné a pevné místo.
2. Čerpadlo nainstalujte vodorovně a bezpečně proti zaplavení.
3. Čerpadlo eventuálně přišroubujte k závitovým přípojovacím bodům (7).
  - Čerpadlo musí být chráněné před deštěm a přímým postříkem vodou.

**UPOZORNĚNÍ** Při denním provozu (automatický režim) si musíte stanovit vhodná opatření, která zabrání následným škodám při poruchách čerpadla zaplavením místnosti.

### 4.2 Připojení sacího vedení

**UPOZORNĚNÍ** Na vstup čerpadla doporučujeme montáž ohebných vedení. Tím se lze vyhnout namáhání čerpadla mechanickým tlakem nebo tahem.

1. Délku sacího vedení (17) zvolit tak, aby čerpadlo nemohlo běžet na sucho. Sací vedení se vždy musí nacházet alespoň 30 cm pod hladinou vody.
2. Připojte sací vedení. Dbejte na těsné připojení, aniž by došlo k poškození závitů.
3. Pokud je voda nepatrně znečištěna pískem, je nutné mezi sací vedení a vstup čerpadla namontovat předřazený filtr. Na toto téma se zeptejte svého odborného prodejce.
4. Sací vedení položte s trvalým stoupáním (spádem).

**UPOZORNĚNÍ** Pokud sací výška činí více než 4 m, je nutné namontovat sací hadici o průměru větším než 1". Doporučujeme použití sací sady se sací hadicí, sacím košem a zpětnou klapkou společnosti AL-KO. Zeptejte se svého odborného prodejce.

### 4.3 Montáž tlakového vedení

1. Spojovací nátrubek (15) kruhovým těsněním (16) zašroubujte do výstupu čerpadla (4).
2. Úhlový nátrubek (13) těsněním (14) našroubujte na spojovací nátrubek (15) a úhlový nátrubek otočte do požadovaného směru.
3. Tlakové vedení (11) upevněte na úhlový nátrubek (13).

## 5 UVEDENÍ DO PROVOZU

**UPOZORNĚNÍ** Při prvním uvedení do provozu se na obrazovce zobrazují veškeré informace v anglickém jazyce. Vyberte požadovaný jazyk tlačítkem MODE a výběr potvrďte tlačítkem SET. Nyní lze zkontrolovat tlak vzduchu v zásobníku.

### 5.1 Kontrola tlaku vzduchu v zásobníku

**UPOZORNĚNÍ** Při tlaku vzduchu pod 1,5 a nad 1,9 bar není provoz možný. Čerpadlo se nespustí.

1. Síťový konektor vysuňte z čerpadla.
2. Uzavírací kryt ventilu (27) na zadní straně zásobníku (6) posuňte nahoru.
3. Zkontrolujte tlak vzduchu na ventilu (28) pomocí vzduchového kompresoru nebo hustilkou pneumatik s ukazatelem tlaku.
4. Zase zavřete uzavírací kryt ventilu na zadní straně zásobníku.
5. Zase zastrčte síťovou zástrčku.
  - Čerpadlo lze nyní uvést do provozu.

### 5.2 Naplnění čerpadla

**POZOR! Nebezpečí poškození stroje!** Chod na sucho čerpadlo ničí!

- Čerpadlo je nutné před uvedením do provozu naplnit až po úroveň přetečení, čímž může docházet k nasávání.

**UPOZORNĚNÍ** Pro zkrácení doby čerpání naplňte před našroubováním sací hadici vodou.

1. Filtračním klíčem (18/A) otevřete plnicí šroub (3).
2. Plnicím šroubem naplňte vodu, dokud není pouzdro čerpadla (2) plné.
3. Zašroubujte plnicí šroub.

### 5.3 První uvedení do provozu

Pouze při prvním uvedení do provozu se na displeji zobrazí hlášení NORMAL X a PRESSURE.

**UPOZORNĚNÍ** Pokud nedojde ani po cca 90 sekundách k nasávání vody sacím vedením (17), ochrana proti chodu naprázdno čerpadlo vypne a na displeji se zobrazí ALARM a SUCTION SIDE. Zkontrolujte sací vedení, průhledný kryt (1) a všechna závitová spojení, stiskněte tlačítko RE-SET (VYNULOVAT) a první uvedení do provozu proveďte ještě jednou.

## 6 OBSLUHA

### 6.1 Zapnutí čerpadla

- Otevřete všechny uzávěry v tlakovém vedení (11) (ventil, stříkací tryska, vodovodní kohout).
- Sítňovou zástrčku přípojovacího kabelu zasuněte do zásuvky. Čerpadlo začne čerpat.
- Uzavřete uzávěr v tlakovém vedení, jestliže se ve vytékající vodě již nenachází žádný vzduch.
  - Čerpadlo se po natlakování a dosažení tlaku pro vypnutí automaticky vypne.
  - Čerpadlo je připravené k provozu.
  - Při zapnutí tlakovým spínačem se na displeji zobrazí hlášení NORMAL X a PRESSURE (TLAK), včetně hodnoty skutečného tlaku.

### 6.2 Vypnutí čerpadla

- Čerpadlo po použití vypněte vypínačem.
- Zavřete veškeré uzávěry v tlakovém vedení.

**UPOZORNĚNÍ** Po dosažení nastaveného tlaku pro vypnutí se čerpadlo automaticky vypne.

**OPATRNĚ!** **Nebezpečí zranění horkou vodou** Při delším provozu proti uzavřené tlakové části (> 10 min.) se voda může v čerpadle silně zahřát a nekontrolovatelně uniknout!

- Čerpadlo odpojte od sítě a čerpadlo s vodou nechte vychladnout.
- Čerpadlo uveďte do provozu opět až po odstranění veškerých nedostatků!

Nebezpečí zranění horkou vodou může vzniknout při:

- neodborné instalaci,
- uzavřené tlakové části,
- nedostatků vody v sacím vedení nebo
- vadném tlakovém spínači.

### Prevence



- Čerpadlo odpojte od sítě a čerpadlo a vodu nechejte ochladit.
- Zkontrolujte čerpadlo, instalaci a stav vody.
- Čerpadlo uveďte do provozu opět až po odstranění veškerých nedostatků!







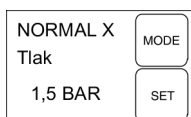

## 7 ZOBRAZENÍ NA DISPLEJI

- Při prvním uvedení do provozu se na obrazovce zobrazují veškeré informace v anglickém jazyce.
- Veškeré funkce lze spouštět tlačítkem MODE. Spuštěné normy se potvrzují tlačítkem SET.









**UPOZORNĚNÍ** Informace zobrazené v druhém řádku displeje jsou částečně provedeny jako běžící texty, které plynule probíhají jako informace. Pokud se čerpadlo nachází ve funkci ALARM, např. Příliš nízký tlak vzduchu, změna jazyka není možná.

### 7.1 Normální provoz

Zobrazení na displeji	Stav sepnutí	Funkce/opatření
	Čerpadlo je v provozu, nebo čerpadlo je vypnuté	Tlačítko MODE stisknete po dobu delší než 3 sekundy, aktivuje se jazyk pro obsluhu. Stisknutím tlačítka MODE (30) se změní jazyk pro obsluhu. Nový jazyk pro obsluhu potvrdíte tlačítkem SET.
	Čerpadlo se spustí a začne čerpat.	<b>První uvedení do provozu:</b> Čerpadlo je naplněné vodou, sací a tlaková část je připojena, voda v sací části je k dispozici. Čerpadlo je připojené k síti. Uzávěry v tlakovém vedení jsou otevřené.
Otáčející se „X“ za hlášením NORMAL symbolizuje Čerpadlo ZAP.		
	Čerpadlo se po provedení vlastního testu nespustí. V provozu, čerpadlo se nespustí.	Doplňte vzduch, poté stiskněte tlačítko SET. Znovu proveďte první uvedení do provozu. Tlak vzduchu viz Technické údaje <b>Běžící text: DOPLNIT DO 1,5 BAR</b>



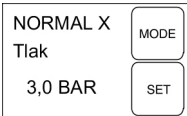

Zobrazení na displeji	Stav sepnutí	Funkce/opatření
ALARM Přívod vody 1,5 BAR  	Chod na sucho po 90 sekundách vypne čerpadlo.	Zkontrolujte sací vedení, poté stiskněte tlačítko SET. Znovu proveďte první uvedení do provozu. <b>Běžící text: ZKONTROLOVAT PRIVOD VODY</b>
NORMAL X Tlak 3,2 BAR  	Čerpadlo je v provozu.	Čerpadlo čerpá vodu. Zásobník je naplněný. Byla odebrána část vody.
NORMAL 0 Tlak 4,0 BAR  	Čerpadlo se vypnulo.	Čerpadlo dosáhlo nastaveného tlaku pro vypnutí.
NORMAL X Tlak 2,0 BAR  	Čerpadlo se zapnulo.	Čerpadlo dosáhlo nastaveného tlaku pro zapnutí.

## 7.2 Doplnkové funkce

Zobrazení na displeji	Stav sepnutí	Funkce/opatření
NORMAL X Průtok 3600 L/M  	Čerpadlo je v provozu.	<b>Průtočné množství:</b> Stiskněte tlačítko MODE, dokud se neobjeví hodnota průtočného množství. <b>Běžící text: PRUTOK</b>
NORMAL X Průtok 98 m3  	Čerpadlo je v provozu.	<b>Celkem dopravené množství vody:</b> Stiskněte tlačítko MODE. Hlášení dosavadního čerpaného množství vody. Zpětné nastavení není možné. <b>Běžící text: CELKOVE MNOZSTVI</b>
NORMAL X Dílčí množství 98 m3  	Čerpadlo je v provozu.	<b>Dílčí množství:</b> Stiskněte tlačítko MODE. Hlášení dosavadního čerpaného dílčího množství. Zpětné nastavení. Tlačítko SET stiskněte po dobu cca 3 sekundy. <b>Běžící text: DILCI MNOZSTVI</b>
eko X Režim 3,0 BAR  	Čerpadlo je v provozu, nebo čerpadlo je vypnuté.	Stiskněte vícekrát tlačítko MODE, dokud se na displeji nezobrazí EKO X REŽIM. Čerpadlo se nyní vypne dříve (energeticky úsporný režim). Viz „Uvedení do provozu“.

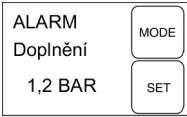
Zobrazení na displeji	Stav sepnutí	Funkce/opatření
eko X Tlak 3,0 BAR 	Čerpadlo je v provozu, nebo čerpadlo je vypnuté.	Stiskněte tlačítko SET. Na displeji se zobrazí EKO TLAK. Je zapnutý energeticky úsporný režim.
NORMAL X Režim 0,0 m3/H 	Čerpadlo je v provozu, nebo čerpadlo je vypnuté.	Stiskněte vícekrát tlačítko MODE, dokud se na displeji nezobrazí NORMÁLNÍ REŽIM.
NORMAL X Tlak 3,0 BAR 	Čerpadlo je v provozu, nebo čerpadlo je vypnuté.	Stiskněte tlačítko SET, dokud se na displeji nezobrazí NORMAL X a TLAK. Tlak pro vypnutí se opět zvýšil.

### 7.3 Varovná hlášení

Zobrazení na displeji	Stav sepnutí	Funkce/opatření
ALARM Doplnění 1,2 BAR 	Tlak kotle je příliš nízký. Stav vody je příliš nízký.	<b>Běžící text: DILCI MNOZSTVI</b> Výzva k doplnění vzduchu do 1,5 bar. Potvrďte tlačítkem SET. Čerpadlo se opět spustí. <b>Běžící text: TLAK VZDUCHU OK</b>
ALARM Tlak vzduchu 1,5 BAR 		
NORMAL X Snížít 1,5 BAR 	Vzduch naplněný přes 1,8 bar.	Snížít vzduch na 1,5 bar. Jakmile se tlak sníží na 1,5 bar, čerpadlo opět spustíte stisknutím tlačítka SET. <b>Běžící text: SNIZIT DO 1,5 BAR</b>
ALARM Přívod vody 1,5 BAR 	Sací vedení není ve vodě, bez průtoku a bez tlaku.	Po 90 sekundách se zobrazí hlášení. Po odstranění závady dojde stisknutím tlačítka SET ke zrušení chybového hlášení. <b>Běžící text: ZKONTROLOVAT PRIVOD VODY</b>
NORMAL 0 Vzduchová zkouška 1,5 BAR 	Čerpadlo se zapnulo se zpožděním.	<b>Měřící cyklus:</b> Čerpadlo se po určitém počtu spínacích cyklů a po dosažení tlaku pro spuštění nespustí, ale počká cca 25 sekund, zda se tlak v systému nesníží na 1,5 bar. Pokud tlak po tuto dobu nepřekročí dolní mez, naplnění vzduchem je v pořádku.

## 8 ÚDRŽBA A PÉČE

### 8.1 Kontrola tlaku vzduchu v zásobníku

**I UPOZORNĚNÍ** Tlak vzduchu v zásobníku kontrolujte pravidelně. Nesmí dosáhnout nižší hodnoty než 1,5 bar (viz odstavec „Uvedení do provozu: kontrola tlaku vzduchu v zásobníku“).

**I UPOZORNĚNÍ** Pokud se na displeji zobrazí informace ALARM a REFILL 1,5 BAR, je nutné doplnit vzduch v zásobníku s membránou. Jakmile je dosaženo správného tlaku, na displeji se zobrazí hlášení ALARM a AIR PRESSURE OK.

### 8.2 Čištění čerpadla

**I UPOZORNĚNÍ** Po čerpání chlorované bazénové vody nebo kapalin, které zanechávají zbytky, je nutné čerpadlo vypláchnout čistou vodou.

1. Čerpadlo odpojte od sítě a zajistěte proti opětovnému zapnutí. Čerpadlo se vypne automaticky.
2. Čerpadlo vypláchněte čistou vodou.
3. Síťovou zástrčku zasuňte do zásuvky.
4. Čerpadlo zapněte vypínačem. Čerpadlo se automaticky spustí.

### 8.3 Čištění filtru

1. Odšroubujte vypouštěcí šroub prostoru filtru (9) otvoru pro vyprázdnění, vyprázdněte obsah filtru a otvor pro vyprázdnění opět zavřete.
2. Průhledové víčko filtru (1) odšroubujte klíčem filtru (18).
3. Filtr (19/20) vyjměte z pouzdra filtru (2) a očistěte pod tekoucí vodou.
4. Vyčistěte pouzdro filtru a průhledový kryt.
5. Před montáží filtru zkontrolujte poškození těsnění filtru (19) a těsnění tělesa (23), v případě potřeby je vyměňte.
6. Namontujte filtr, našroubujte průhledový kryt filtru a dotáhněte klíčem na filtr na pevnost dotažení rukou.

### 8.4 Čištění zpětného ventilu

1. Demontujte filtr (viz odstavec „Čištění filtru“).
2. Vyšroubujte zpětný ventil (21) a vyčistěte jej pod tekoucí vodou.
3. V případě potřeby vyměňte těsnění (22).
4. Namontujte zpětný ventil.
5. Filtr namontujte zpět.

### 8.5 Čištění plovacího tělíska

1. Vyšroubujte tlakové vedení (11) s úhlovým nátrubkem (13) a spojovacím nátrubkem (15).
2. Vyšroubujte nátrubek se závitem (24) s těsněním (25). Poznamenejte montážní polohu plovacího tělíska. Plovací tělísko vytáhněte a očistěte.
3. Zase namontujte plovací tělísko – dodržujte montážní polohu (obr. D).

### 8.6 Odstraňování zanesení

1. Čerpadlo odpojte od sítě a zajistěte proti opětovnému zapnutí.
2. Odstraňte sací vedení na vstupu čerpadla.
3. K vodovodnímu vedení připojte tlakové vedení.
4. Pouzdrem čerpadla nechte protékat vodu, dokud se zanesení neuvolní.
5. Krátkým zapnutím zkontrolujte, zda se čerpadlo volně otáčí.

## 9 POMOC PŘI PORUCHÁCH

**⚠ NEBEZPEČÍ! Nebezpečí úderu elektrickým proudem!** Při práci na čerpadle hrozí nebezpečí úderu elektrickým proudem.

- Před odstraňováním poruchy vytáhněte síťovou zástrčku.
- Chybu v elektrickém zařízení nechte odstranit odborným elektrikářem.

**I UPOZORNĚNÍ** U neopravitelných poruch se prosím obraťte na naši příslušnou zákaznickou službu.

Porucha	Možná příčina	Odstranění
Motor neběží.	Není k dispozici síťové napětí.	Zkontrolujte pojistky a nechte zkontrolovat napájení proudem odborným elektrikářem.

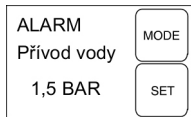
Porucha	Možná příčina	Odstranění
Objevilo se chybové hlášení „Sací část“.	Sací vedení není ve vodě.	Ponořte sací vedení do vody alespoň do hloubky 30 cm.
	Zanesení v sací části.	Odstraňte nečistoty v sací části a filtru.
	Zavřené tlakové vedení.	Otevřete agregáty uzávěrů v tlakovém vedení.
	Čerpadlo v sacím vedení nasává vzduch.	Zkontrolujte těsnost veškerých spojení sacího vedení. Vyměňte těsnicí kroužek.
	Čerpadlo nasává vzduch, nedostatek vody v sací části.	Čerpadlo vypněte a nechte vychladnout.
	Průměr hadice je příliš malý.	Nasadte tlakovou hadici s větším průměrem.
	Na straně sání je příliš malé množství vody.	Přivřete čerpadlo a upravte čerpané množství.
Objevilo se chybové hlášení „DOPLNIT DO 1,5 BAR“.	Malý tlak vzduchu v zásobníku.	Doplňte vzduch v zásobníku. (nastavte vstupní tlak membrány na 1,5 bar). <b>Běžící text: DOPLNIT DO 1,5 BAR</b>

## 10 SKLADOVÁNÍ

1. Vyprázdněte sací a tlakové vedení.
2. Vyšroubujte vypouštěcí šroub a nechejte z čerpadla vytéci vodu.
3. Zase našroubujte vypouštěcí šroub a čerpadlo a příslušenství neskladujte na mrazu.

**!** **UPOZORNĚNÍ** Při nebezpečí zamrznutí je nutné systém zcela vyprázdnit a čerpadlo uložit na mrazuvzdorné místo.

## 11 LIKVIDACE

 Elektrická a elektronická zařízení nepatří do domácího odpadu, ale odvážejí se k rozřídění, příp. k ekologické likvidaci!

## 13 ZÁRUKA

Případné vady na materiálu či výrobní závady na výrobku odstraníme během zákonné lhůty pro reklamaci nedostatků, a to dle našeho uvážení buď opravou, nebo dodáním náhradního výrobku. Lhůta pro reklamaci nedostatků se řídí právními ustanoveními země, ve které byl výrobek zakoupen.

Naše záruka platí jen v následujících případech:

- Dodržujte tento návod k obsluze
- Řádné zacházení
- Použití originálních náhradních dílů

Záruka zaniká v následujících případech:

- Svévolné pokusy o opravu
- Svévolné technické změny
- Používání v rozporu s určeným účelem



Ze záruky jsou vyloučeny:

- Škody na laku, které jsou způsobeny normálním opotřebením.
- Opoťebované díly, které jsou na kartě náhradních dílů xxxxxx (x) označeny rámečkem.

Záruční doba začíná dnem nákupu prvním koncovým uživatelem. Rozhodující je datum na nákupním dokladu. S tímto záručním listem a originálem nákupního dokladu se obraťte na svého prodejce nebo nejbližší autorizovaný servis pro zákazníky. Zákonné nároky kupujícího na reklamaci nedostatků vůči prodávajícímu zůstávají tímto prohlášením nedotčeny.

## 14 PŘEKLAD ORIGINÁLNÍHO PROHLÁŠENÍ O SHODĚ EU/ES

Tímto prohlašujeme, že tento výrobek v provedení, které uvádíme na trh, odpovídá požadavkům harmonizovaných směrnic EU, bezpečnostních standardů EU a pro produktově specifickým standardům.

<b>Výrobek</b>	<b>Výrobce</b>	<b>Osoba zplnomocněná za dokumentaci</b>
Domácí vodárna	AL-KO Geräte GmbH	Ismail Kabasakal
<b>Výrobní číslo</b>	Ichenhauser Str. 14	Ichenhauser Str. 14
G3043045	D-89359 Kötz	D-89359 Kötz
<b>Typ</b>	<b>Směrnice EU</b>	<b>Aplikované normy</b>
HW 5000 FMS Premium	2014/35/EU	EN 60335-1:2012
HW 6000 FMS Premium	2014/30/EU	EN 60335-2-41:2012
<b>Hladina akustického výkonu</b>	2000/14/ES	EN 62233:2008
EN ISO 3744	2011/65/EU	EN 55014-1:2012
změřená / zaručená	2014/68/EU	EN 55014-2:2016
HW 5000 Premium: 76 / 78 dB(A)	<b>Posouzení shody</b>	EN 61000-3-2:2014
HW 6000 Premium: 71 / 73 dB(A)	2000/14/ES Příloha V	EN 61000-3-3:2014
		
	2015	

Kötz, 2018-03-12



Daniel Trumpp  
Chief Technology Officer

## PREKLAD ORIGINÁLNEHO NÁVODU NA POUŽITIE



### Obsah

1	O tomto návode na obsluhu .....	118	8.5	Čistenie plávacieho telieska .....	125
1.1	Symbyly na titulnej strane.....	118	8.6	Odstraňovanie zanesenia .....	125
1.2	Vysvetlenie symbolov a signálne slová .....	118	9	Pomoc pri poruchách.....	125
2	Popis výrobku.....	119	10	Skladovanie .....	126
2.1	Rozsah dodávky .....	119	11	Likvidácia .....	126
2.2	Prehľad výrobkov (obrázok A - E) .....	119	12	Zákaznícky servis .....	126
2.3	Bezpečnostné a ochranné zariadenie .....	119	13	Záruka .....	127
2.4	Ochrana proti chodu nasucho.....	119	14	Preklad originálu EÚ/ES vyhlásenia o zhode.....	127
2.5	Tlakový snímač.....	119			
2.6	Displej-zobrazenie .....	119			
2.7	Používanie v súlade s určením.....	120			
2.8	Možné chybné použitie .....	120			
3	Bezpečnostné pokyny .....	120			
3.1	Všeobecné bezpečnostné pokyny .....	120			
3.2	Bezpečnosť elektrických súčastí .....	121			
4	Montáž .....	121			
4.1	Inštalácia čerpadla.....	121			
4.2	Pripojenie sacieho vedenia.....	121			
4.3	Montáž tlakového vedenia .....	121			
5	Uvedenie do prevádzky.....	121			
5.1	Kontrola tlaku vzduchu v zásobníku ..	121			
5.2	Naplnenie čerpadla.....	121			
5.3	Prvé uvedenie do prevádzky .....	122			
6	Obsluha.....	122			
6.1	Spustenie čerpadla .....	122			
6.2	Vypnutie čerpadla .....	122			
7	Displej zobrazenia.....	122			
7.1	Normálna prevádzka.....	122			
7.2	Doplnkové funkcie .....	123			
7.3	Varovné hlásenia .....	124			
8	Údržba a starostlivosť .....	125			
8.1	Kontrola tlaku vzduchu v zásobníku ..	125			
8.2	Čistenie čerpadla .....	125			
8.3	Čistenie filtra .....	125			
8.4	Čistenie spätného ventilu.....	125			

### 1 O TOMTO NÁVODE NA OBSLUHU

- U nemeckej verzii sa jedná o originálny návod na použitie. Všetky ostatné jazykové verzie sú preklady originálneho návodu na použitie.
- Návod na obsluhu si uschovajte vždy tak, aby ste si ho mohli prečítať, keď budete potrebovať nejakú informáciu k zariadeniu.
- Zariadenie postupujte ďalším osobám len spolu s týmto návodom na obsluhu.
- Prečítajte si a dbajte na bezpečnostné a výstražné pokyny v tomto návode na použitie.

#### 1.1 Symboly na titulnej strane

Symbol	Význam
	Je bezpodmienečne potrebné, aby ste si pred uvedením zariadenia do prevádzky starostlivo prečítali tento návod na použitie. Je to predpoklad pre bezpečnú prácu a bezporuchové zaobchádzanie.
	Návod na použitie
	Sieťový kábel nepoškodzujte alebo neprerežte, aby ste zabránili úrazu elektrickým prúdom!

#### 1.2 Vysvetlenie symbolov a signálne slov

**⚠ NEBEZPEČENSTVO!** Upozornenie na bezprostredne hroziacu nebezpečnú situáciu, ktorá má – v prípade, že sa jej nepredídne – za následok smrť alebo ťažké zranenie.

**⚠ VAROVANIE!** Upozornenie na potenciálne hroziacu nebezpečnú situáciu, ktorá by mohla mať – v prípade, že sa jej nepredídete – za následok smrť alebo ťažké zranenie.

**⚠ POZOR!** Upozornenie na potenciálne hroziacu nebezpečnú situáciu, ktorá by mohla mať – v prípade, že sa jej nepredídete – za následok ľahké alebo stredne ťažké zranenie.

**POZOR!** Upozornenie na situáciu, ktorá by mohla mať – v prípade, že sa jej nepredídete – za následok vecné škody.

**📖 UPOZORNENIE** Špeciálne pokyny pre lepšiu zrozumiteľnosť a zaobchádzanie.

## 2 POPIS VÝROBKU

V tomto návode na prevádzku sú popisované rôzne modely čerpadiel. Svoj model identifikujte podľa výrobného štítku.

### 2.1 Rozsah dodávky

Čerpadlo je dodávané spoločne s tlakovým spínačom, manometrom, kľúčom pre filter a sieťovým káblom.

### 2.2 Prehľad výrobkov (obrázok A - E)

č.	Konštrukčný diel
1	Priehľadný kryt filtra
2	Skriňa čerpadla
3	Plniaca skrutka
4	Výstup čerpadla/prípojka tlakového vedenia
5	Skriňa motora
6	Zásobníková nádrž
7	Miesto pre naskrutkovanie
8	Vypúšťacia skrutka obsahu čerpadla
9	Vypúšťacia skrutka obsahu filtra
10	Vstup do čerpadla/prípojka sacieho vedenia
11	Tlakové vedenie
12	Vodovodný kohútik
13	Uhlová vsuvka
14	Tesnenie

č.	Konštrukčný diel
15	Spojovacia vsuvka
16	Tesnenie
17	Sacie vedenie
18	Kľúč pre filter
19	Tesnenie filtra
20	Filter
21	Spätný ventil
22	Tesnenie spätného ventilu
23	Tesnenie skrine
24	Vsuvka so závitom
25	Tesnenie
26	Plávajúce teliesko meracej jednotky
27	Uzatvárací kryt ventilu
28	Ventil
29	Displej
30	Tlačidlo MODE
31	Tlačidlo SET

### 2.3 Bezpečnostné a ochranné zariadenie

#### Spínač tepelnej ochrany

Čerpadlo je vybavené spínačom pre tepelnú ochranu, ktorý pri prehriatí vypne motor. Po vychladnutí sa v priebehu cca 15 - 20 minút čerpadlo opäť automaticky zapne.

#### 2.4 Ochrana proti chodu nasucho

Čerpadlo obsahuje ochranu proti chodu na sucho. Ochrana proti chodu na prázdno vypne čerpadlo po cca 90 sekundách, po prerušení nasávaní vody alebo pri poškodení sacieho vedenia.

#### 2.5 Tlakový snímač

Čerpadlo je vybavené tlakovým snímačom. Pri dosiahnutí nastaveného tlaku sa týmto snímačom čerpadlo vypína a zapína.

- Nastavený tlak: pozri Technické údaje

#### 2.6 Displej-zobrazenie

Na zobrazovanie prevádzkových stavov a chybových hlásení je čerpadlo vybavené displejom (29). Pomocou tlačidla MODE (30) je možné zvoliť rôzne nastavenia a zobrazenia a potvrdiť tlačidlom SET (31).

## 2.7 Používanie v súlade s určením

Čerpadlo je určené pre súkromné používanie doma a na záhrade. Smie byť prevádzkované len v rámci obmedzení použitia podľa technických údajov.

Čerpadlo sa hodí na:

- zavlažovanie záhrad a pozemkov,
- zásobovanie domu vodou,
- zvyšovanie tlaku prívodu zásobovania vodou.

**f UPOZORNENIE** Pri zvyšovaní tlaku prívodu zásobovania vodou je nutné rešpektovať miestne predpisy. Informácie získate od svojho odborného inštalátora.

Čerpadlo je vhodné výhradne na čerpanie nasledujúcich kvapalín:

- čistá voda, dažďová voda,

Iné alebo rozsiahlejšie používanie platí za v rozpore s určeným účelom.

## 2.8 Možné chybné použitie

Čerpadlo sa nesmie používať v trvalej prevádzke. Nie je vhodné na čerpanie:

- pitnej vody,
- slanej vody,
- potravín,
- znečistenej vody,
- agresívnych médií, chemikálií,
- leptavých, horľavých, výbušných alebo plyných kvapalín,
- kvapalín s teplotou vyššou ako 35 °C,
- piesčitej vody a brúsnych kvapalín.

## 3 BEZPEČNOSTNÉ POKYNY

**⚠ NEBEZPEČENSTVO! Nebezpečenstvo pri dotyku dielov vedúcich napätie!** Chyba na čerpadle alebo predlžovacom kábli môže viesť k vážnym zraneniam!

- Zástrčku okamžite vytiahnite zo zásuvky elektrickej siete.
- Prístroj pripojte cez ochranný spínač FI s menovitým chybovým prúdom < 30 mA.

**⚠ VAROVANIE! Nebezpečenstvo zranenia.** Chybné a mimo prevádzku uvedené bezpečnostné a ochranné zariadenia môžu viesť k vážnym zraneniam.

- Nechajte chybné bezpečnostné a ochranné zariadenia opraviť.
- Tieto bezpečnostné a ochranné zariadenia nikdy neodstavujte mimo prevádzku.

**⚠ POZOR! Nebezpečenstvo zranenia horúcou vodou.** Pri dlhšej prevádzke proti uzatvorenej tlakovej časti (> 10 min) sa voda môže v čerpadle silno zahriať a nekontrolovateľne uniknúť!

- Čerpadlo odpojte od siete a čerpadlo s vodou nechajte vychladnúť.
- Skontrolujte stav vodnej hladiny na strane nasávania.
- Skontrolujte tesnosť vedení.
- Skontrolujte osadenie sacieho a tlakového vedenia.
- Čerpadlo uveďte do prevádzky opäť až po odstránení všetkých nedostatkov!

### 3.1 Všeobecné bezpečnostné pokyny

- Toto zariadenie môžu používať deti od 8 rokov a okrem nich aj osoby so zníženými fyzickými, zmyslovými alebo rozumovými schopnosťami alebo nedostatkom skúseností a vedomostí, ak sú pod dozorom alebo boli poučení o bezpečnom používaní zariadenia a rozumejú z toho vyplývajúcejmu nebezpečenstvu. Deti sa s prístrojom nesmú hrať. Čistenie a údržbu nesmú vykonávať deti bez dozoru.
- Osoby s veľmi silnými a komplexnými obmedzeniami môžu mať požiadavky, ktoré prekračujú tu popísané pokyny.
- Sieťový kábel nikdy nepoužívajte na dvíhanie, prenášanie alebo upevnenie čerpadla. Sieťový kábel nepoužívajte na vytiahnutie sieťovej zástrčky zo zásuvky.
- Zmeny vykonávané svojpomocne alebo prestavby sú na čerpadle zakázané. Opravy smie vykonávať len náš zákaznícky servis.
- Pred začatím prác na zariadení vytiahnite zástrčku. Chráňte zástrčku pred vlhkosťou.
- Čerpadlo a predlžovací kábel používajte len v technicky bezchybnom stave. Poškodené prístroje nesmú byť prevádzkované.
- Zachovávajúte bezpečnú vzdialenosť od zvierať, resp. čerpadlo vypnite, ak sú v blízkosti zvieratá.

### 3.2 Bezpečnosť elektrických súčastí

- Keď sa v bazéne alebo záhradnom jazierku nachádzajú osoby, čerpadlo sa nesmie prevádzkovať.
- Domáce sieťové napätie musí súhlasiť s údajmi o sieťovom napätí v technických údajoch, nepoužívajte iné napájacie napätie.
- Prístroj smie byť prevádzkovaný len s elektrickým zariadením podľa normy DIN/VDE 0100, oddiel 737, 738 a 702. Na zabezpečenie je potrebné nainštalovať výkonový vypínač 10 A.
- Používajte len také predlžovacie káble, ktoré sú určené na vonkajšie použitie – minimálny prierez  $3 \times 1,5 \text{ mm}^2$ , kvalita H07RN-F podľa normy DIN 57282/57245 so zásuvkou chránenou proti striekajúcej vode. Káblový bubon vždy úplne odvinúť.
- Pred každým uvedením do prevádzky skontrolujte stav vášho predlžovacieho kábla.

## 4 MONTÁŽ

### 4.1 Inštalácia čerpadla

1. Pripravte rovné a pevné miesto.
  2. Čerpadlo postavte vodorovne a bezpečne proti zaplaveniu.
  3. Čerpadlo poprípade pevne priskrutkujte na miesta pre priskrutkovanie (7).
- Čerpadlo musí byť chránené pred dažďom a priamym postrekom vodou.

**I UPOZORNENIE** Pri dennej prevádzke (automatizovaný režim) si musíte stanoviť vhodné opatrenia, ktoré zabránia následným škodám pri poruchách čerpadla zaplavením miestnosti.

### 4.2 Pripojenie sacieho vedenia

**I UPOZORNENIE** Na vstup čerpadla odporúčame montáž flexibilných vedení. Tým sa možno vyhnúť namáhaniu čerpadla mechanickým tlakom alebo ťahom.

1. Dĺžku sacieho vedenia (17) zvolte tak, aby čerpadlo nemohlo bežať na sucho. Sacie vedenie sa musí vždy nachádzať aspoň 30 cm pod hladinou vody.
2. Pripojte sacie vedenie. Dbajte na tesné pripojenie bez poškodenia závitů.
3. Ak je voda nepatrne znečistená pieskom, je nutné medzi sacie vedenie a vstup čerpadla namontovať predradený filter. Na túto tému sa opýtajte svojho odborného predajcu.

4. Sacie vedenie uložte s trvalým stúpaním.

**I UPOZORNENIE** Ak sacia výška robí viac ako 4 m, je nutné namontovať saciu hadicu s priemerom väčším ako 1". Odporúčame použitie saciej sady so sacou hadicou, sacím košom a spätnou klapkou spoločnosti AL-KO. Opýtajte sa svojho odborného predajcu.

### 4.3 Montáž tlakového vedenia

1. Spojovaciu vsuvku (15) s kruhovým tesniacim krúžkom (16) naskrutkujte na výstup čerpadla (4).
2. Uhllovú vsuvku (13) s tesnením (14) naskrutkujte na spojovaciu vsuvku (15) a uhllovú vsuvku otočte do požadovaného smeru.
3. Tlakové vedenie (11) upevnite na uhllovú vsuvku (13).

## 5 UVEDENIE DO PREVÁDZKY

**I UPOZORNENIE** Pri prvom uvedení do prevádzky sa na obrazovke zobrazujú všetky informácie v anglickom jazyku. Požadovaný jazyk zvolte tlačidlom MODE a potvrdte tlačidlom SET. Teraz možno skontrolovať tlak vzduchu v zásobníku.

### 5.1 Kontrola tlaku vzduchu v zásobníku

**I UPOZORNENIE** Pri tlaku vzduchu pod 1,5 a nad 1,9 bar nie je prevádzka možná. Čerpadlo sa nespustí.

1. Vytiahnite zástrčku čerpadla zo zásuvky elektrickej siete.
  2. Kryt uzáveru ventilu (27) nasuňte na zadnú stranu zásobníkovej nádrže (6) smerom hore.
  3. Skontrolujte tlak vzduchu na ventile (28) pomocou vzduchového kompresora alebo hustilkou pneumatik s ukazovateľom tlaku.
  4. Opäť uzavrite kryt uzáveru ventilu na zadnej strane zásobníkovej nádrže.
  5. Opäť zasunúť zástrčku do zásuvky elektrickej siete.
- Čerpadlo možno teraz uviesť do prevádzky.

### 5.2 Naplnenie čerpadla

**POZOR! Nebezpečenstvo poškodenia prístroja!** Chod na sucho čerpadlo ničí!

- Čerpadlo je nutné pred uvedením do prevádzky naplniť až po úroveň pretečenia, čím môže dochádzať k nasávaniu.

**!** **UPOZORNENIE** Pre skrátenie doby čerpania naplňte pred naskrutkovaním saciu hadicu vodou.

1. Plniacu skrutku (3) otvorte kľúčom filtra (18/A).
2. Plniacou skrutkou naplňte vodu, kým nie je skriňa čerpadla (2) plná.
3. Naskrutkujte plniacu skrutku.

### 5.3 Prvé uvedenie do prevádzky

Len pri prvom uvedení do prevádzky sa na displeji zobrazí hlásenie NORMAL X a PRESSURE.

**!** **UPOZORNENIE** Pokiaľ nedôjde ani po cca 90 sekundách k nasávaniu vody sacím vedením (17), ochrana proti chodu na sucho čerpadlo vypne a na displeji sa zobrazí ALARM a SUCTION SIDE. Skontrolujte tesnosť sacieho vedenia, priehľadného krytu (1) a všetkých priedochodiek so závitom, stlačte tlačidlo RESET (vynulovať) a prvé uvedenie do prevádzky vykonajte ešte raz.

## 6 OBSLUHA

### 6.1 Spustenie čerpadla

1. Otvorte uzávery, ktoré sú k dispozícii v tlakovom vedení (11) (ventil, striekacia dýza, vodovodný kohútik).
2. Do zásuvky zasuňte sieťovú zástrčku pripojovacieho kábla. Čerpadlo začne čerpať.
3. Uzavrite uzáver v tlakovom vedení, ak sa vo vystupujúcej vode už nenachádza žiadny vzduch.
  - Čerpadlo sa po natlakovaní a dosiahnutí tlaku pre vypnutie automaticky vypne.
  - Čerpadlo je pripravené na prevádzku.
  - Pri zapnutí tlakovým spínačom sa na displeji zobrazí hlásenie NORMAL X a PRESSURE, vrátane hodnoty skutočného tlaku.

### 6.2 Vypnutie čerpadla

1. Čerpadlo po použití pripojte k vypínaču.
2. Všetky uzávery v tlakovom vedení zatvorte.

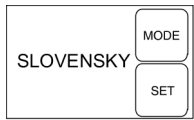
Displej-zobrazenie	Stav zopnutia	Funkcia / opatrenie
	Čerpadlo je v prevádzke, alebo čerpadlo je vypnuté	Tlačidlo MODE stlačte po dobu dlhšiu ako 3 sekundy, aktivuje sa jazyk pre obsluhu. Stlačením tlačidla MODE (30) sa zmení jazyk pre obsluhu. Nový jazyk pre obsluhu potvrdíte tlačidlom SET.

**!** **UPOZORNENIE** Po dosiahnutí nastaveného tlaku pre vypnutie sa čerpadlo automaticky vypne.

**!** **POZOR! Nebezpečenstvo zranenia horúcou vodou.** Pri dlhšej prevádzke proti uzatvorenej tlakovej časti (> 10 min) sa voda môže v čerpadle silno zahriať a nekontrolovateľne uniknúť!

- Čerpadlo odpojte od siete a čerpadlo s vodou nechajte vychladnúť.
- Čerpadlo uveďte do prevádzky opäť až po odstránení všetkých nedostatkov!

Nebezpečenstvo zranenia horúcou vodou môže vzniknúť pri:

- neodbornej inštalácii,
- uzatvorenej tlakovej strane,
- nedostatku vody v sacom vedení alebo
- chybnom tlakovom spínači.

### Prevencia













1. Čerpadlo odpojte od siete a čerpadlo s vodou nechajte ochladiť.
2. Skontrolujte čerpadlo, inštaláciu a hladinu vody.
3. Čerpadlo uveďte do prevádzky opäť až po odstránení všetkých nedostatkov!

## 7 DISPLEJ ZOBRAZENIA





- Pri prvom uvedení do prevádzky sa na obrazovke zobrazujú všetky informácie v anglickom jazyku.
- Všetky funkcie možno spúšťať tlačidlom MODE. Spustené normy sa potvrdzujú tlačidlom SET.











**!** **UPOZORNENIE** Informácie zobrazené v druhom riadku displeja sú čiastočne vykonané ako bežiaci texty, ktoré plynulo prebiehajú ako informácie. Ak sa čerpadlo nachádza vo funkcii ALARM, napr. príliš nízky tlak vzduchu, zmena jazyka nie je možná.

### 7.1 Normálna prevádzka









Displej-zobrazenie	Stav zopnutia	Funkcia / opatrenie
NORMAL X Tlak 1,5 BAR  	Čerpadlo sa spustí a začne čerpať.	<b>Prvé uvedenie do prevádzky:</b> Čerpadlo je naplnené vodou, sací a tlaková časť je pripojená, voda v sacjej časti je k dispozícii. Čerpadlo je pripojené k sieti. Uzávery v tlakovom vedení sú otvorené.
Otáčajúci sa „X“ za hlásením NORMAL symbolizuje Čerpadlo ZAP.		
ALARM Doplniť 1,2 BAR  	Čerpadlo sa po vykonaní vlastného testu nespustí. V prevádzke, čerpadlo sa nespustí.	Doplňte vzduch, potom stlačte tlačidlo SET. Znovu vykonajte prvé uvedenie do prevádzky. Tlak vzduchu nájdete v technických údajoch <b>Bežiaci text: DOPLNIŤ DO 1,5 BARU</b>
ALARM Prívod vody 1,5 BAR  	Chod na sucho po 90 sekundách čerpadlo vypne.	Skontrolujte sacie vedenie, potom stlačte tlačidlo SET. Znovu vykonajte prvé uvedenie do prevádzky. <b>Bežiaci text: SKONTROLOVAT PRÍVOD VODY</b>
NORMAL X Tlak 3,2 BAR  	Čerpadlo je v prevádzke.	Čerpadlo čerpá vodu. Zásobník je naplnený. Bola odobratá časť vody.
NORMAL 0 Tlak 4,0 BAR  	Čerpadlo sa vyplo.	Čerpadlo dosiahlo nastaveného tlaku pre vypnutie.
NORMAL X Tlak 2,0 BAR  	Čerpadlo sa zaplo.	Čerpadlo dosiahlo nastaveného tlaku pre zapnutie.

## 7.2 Doplnkové funkcie

Displej-zobrazenie	Stav zopnutia	Funkcia / opatrenie
NORMAL X Prietok 3600 L/M  	Čerpadlo je v prevádzke.	<b>Prietokové množstvo:</b> Stlačte tlačidlo MODE, kým sa neobjaví hodnota prietokového množstva. <b>Bežiaci text: PRIETOK</b>
NORMAL X Prietok 98 m3  	Čerpadlo je v prevádzke.	<b>Celkové požadované množstvo vody:</b> Stlačte tlačidlo MODE. Hlásenie doterajšieho čerpaného množstva vody. Spätné nastavenie nie je možné. <b>Bežiaci text: CELKOVE MNOZSTVO</b>

Displej-zobrazenie	Stav zopnutia	Funkcia / opatrenie
NORMAL X Čiastkové množstvo 98 m3	 	Čerpadlo je v prevádzke. <b>Čiastkové množstvo:</b> Stlačte tlačidlo MODE. Hlásenie doterajšieho čerpaného čiastkového množstva. Reset. Stlačte tlačidlo SET po dobu cca 3 sekundy. <b>Bežiaci text: CIASTKOVE MNOZSTVO</b>
eko X Režim 3,0 BAR	 	Čerpadlo je v prevádzke, alebo čerpadlo je vypnuté. Stlačte viackrát tlačidlo MODE, kým sa na displeji nezobrazí EKO X MODUS. Čerpadlo sa teraz vypne skôr (energeticky úsporný režim). Pozri „Uvedenie do prevádzky“.
eko X Tlak 3,0 BAR	 	Čerpadlo je v prevádzke, alebo čerpadlo je vypnuté. Stlačte tlačidlo SET. Na displeji sa zobrazí EKO TLAK. Je zapnutý energeticky úsporný režim.
NORMAL X Režim 0,0 m3/H	 	Čerpadlo je v prevádzke, alebo čerpadlo je vypnuté. Stlačte viackrát tlačidlo MODE, kým sa na displeji nezobrazí NORMAL MODUS.
NORMAL X Tlak 3,0 BAR	 	Čerpadlo je v prevádzke, alebo čerpadlo je vypnuté. Stlačte tlačidlo SET, kým sa na displeji nezobrazí NORMAL X a TLAK. Tlak na vypnutie sa opäť zvýšil.

### 7.3 Varovné hlásenia

Displej-zobrazenie	Stav zopnutia	Funkcia / opatrenie
ALARM Doplniť 1,2 BAR	 	Tlak kotla je príliš nízky. Stav vody je príliš nízky. <b>Bežiaci text: CIASTKOVE MNOZSTVO</b> Výzva na doplnenie vzduchu do 1,5 baru. Potvrďte tlačidlom SET. Čerpadlo sa opäť spustí. <b>Bežiaci text: TLAK VZDUCHU OK</b>
ALARM Tlak vzduchu 1,5 BAR	 	
NORMAL X Znížiť 1,5 BAR	 	Vzduch naplnený cez 1,8 baru. Znížiť vzduch na 1,5 baru. Keď sa tlak zníži na 1,5 baru, čerpadlo opäť spustíte stlačením tlačidla SET. <b>Bežiaci text: ZNIZIT DO 1,5 BARU</b>
ALARM Prívod vody 1,5 BAR	 	Sacie vedenie nie je vo vode, bez prítoku a bez tlaku. Po 90 sekundách sa zobrazí hlásenie. Po odstránení poruchy dôjde stlačením tlačidla SET k zrušeniu chybového hlásenia. <b>Bežiaci text: SKONTROLOVAT PRÍVOD VODY</b>

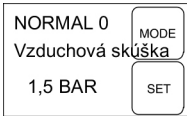

Displej-zobrazenie	Stav zopnutia	Funkcia / opatrenie
	Čerpadlo sa zaplo s oneskorením.	<b>Cyklus merania:</b> Čerpadlo sa po určitom počte spínacích cyklov a po dosiahnutí tlaku pre spustenie nespustí, ale počká cca 25 sekúnd, či sa tlak v systéme neznižuje na 1,5 baru. Ak tlak po túto dobu neprekročí dolnú hranicu, naplnenie vzduchom je v poriadku.

## 8 ÚDRŽBA A STAROSTLIVOSŤ

### 8.1 Kontrola tlaku vzduchu v zásobníku

**UPOZORNENIE** Pravidelne kontrolujte tlak vzduchu v zásobníkovej nádrži. Nesmie dosiahnuť nižšej hodnoty ako 1,5 bar (pozri odsek „Uvedenie do prevádzky: Kontrola tlaku vzduchu v zásobníkovej nádrži“).

**UPOZORNENIE** Ak sa na displeji zobrazí informácia ALARM a REFILL 1,5 BAR, je nutné doplniť vzduch v zásobníkovej nádrži s membránou. Akonáhle je dosiahnuté správneho tlaku, na displeji sa zobrazí hlásenie ALARM a AIR PRESSURE OK.

### 8.2 Čistenie čerpadla

**UPOZORNENIE** Po čerpaní chlóranej bazénovej vody alebo kvapalín, ktoré zanechávajú zvyšky, je nutné čerpadlo vypláchnuť čistou vodou.

1. Čerpadlo odpojte od siete a zaistte proti opätovnému zapnutiu. Čerpadlo sa vypne automaticky.
2. Čerpadlo vypláchnite čistou vodou.
3. Do zásuvky elektrickej siete zasuňte zástrčku pripojovacieho kábla.
4. Vypínačom zapnite čerpadlo. Čerpadlo sa zapne automaticky.

### 8.3 Čistenie filtra

1. Odskrutkujte vypúšťaciu skrutku obsahu filtra (9) otvoru pre vyprázdnenie, vyprázdnite obsah filtra a otvor pre vyprázdnenie opäť zavrte.
2. Odskrutkujte priehľadný kryt filtra (1) pomocou kľúča filtra (18).
3. Filter (19/20) vyberte z telesa filtra (2) a očistite ho pod tečúcou vodou.
4. Vyčistite teleso filtra a priehľadný kryt filtra.
5. Pred montážou filtra skontrolujte tesnenia filtra (19) a skontrolujte poškodenie tesnenia skrine (23), v prípade potreby vymeňte.

6. Namontujte filter, naskrutkujte priehľadné veľko filtra a pevne dotiahnite kľúčom filtra na pevnosť dotiahnutia rukou.

### 8.4 Čistenie spätného ventilu

1. Demontujte filter (pozri odsek „Čistenie filtra“).
2. Vyskrutkujte spätný filter (21) a vyčistite ho pod tečúcou vodou.
3. V prípade potreby vymeňte tesnenie (22).
4. Namontujte spätný ventil.
5. Namontujte filter.

### 8.5 Čistenie plávacieho telieska

1. Naskrutkujte tlakové vedenie (11) s uhlou (13) a spojovacou vsuvkou (15).
2. Vyskrutkujte vsuvku so závitom (24) s tesnením (25). Označte montážnu polohu plávacieho telieska. Plávacie teliesko vytiahnite a očistite.
3. Plávacie teliesko opäť namontujte – dávajte pozor na montážnu polohu (obr. D).

### 8.6 Odstraňovanie zanesenia

1. Čerpadlo odpojte od siete a zaistte proti opätovnému zapnutiu.
2. Odstráňte sacie vedenie zo vstupu k čerpadlu.
3. K vedeniu vody pripojte tlakové vedenie.
4. Skriňou čerpadla nechajte pretekať vodu, kým sa zanesenie neuvoľní.
5. Krátkym zapnutím skontrolujte, či sa čerpadlo voľne otáča.

## 9 POMOC PRI PORUCHÁCH

**⚠ NEBEZPEČENSTVO! Nebezpečenstvo zásahu elektrickým prúdom!** Pri práci na čerpadle vzniká nebezpečenstvo zasiahnutia elektrickým prúdom.

- Pred odstraňovaním poruchy vytiahnite sieťovú zástrčku.
- Chyby v elektrickom zariadení nechajte odstrániť odborným elektrikárom.

**UPOZORNENIE** U neopraviteľných porúch sa prosím obráťte na našu príslušnú zákaznícku službu.

Porucha	Možná príčina	Náprava
Motor nebeží.	Nie je k dispozícii sieťové napätie.	Skontrolujte poistky a nechajte skontrolovať napájanie prúdom odborným elektrikárom.
Objavilo sa chybové hlásenie „Sacia časť“. <div style="border: 1px solid black; padding: 5px; margin-top: 10px;">             ALARM Prívod vody 1,5 BAR             <div style="float: right; border: 1px solid black; padding: 2px;">               MODE  SET             </div> </div>	Sacie vedenie nie je vo vode.	Ponorte sacie vedenie do vody aspoň do hĺbky 30 cm.
	Zanesenie v sacej časti.	Odstráňte nečistoty v sacej časti a filtri.
	Zatvorené tlakové vedenie.	Otvorte agregáty uzáverov v tlakovom vedení.
	Čerpadlo v sacom vedení nasáva vzduch.	Skontrolujte tesnosť všetkých spojovní sacieho vedenia. Vymeňte tesniaci krúžok.
	Čerpadlo nasáva vzduch, nedostatok vody v sacej časti.	Čerpadlo vypnite a nechajte vychladnúť.
	Priemer hadice je príliš malý.	Nasadte tlakovú hadicu s väčším priemerom.
	V sacej časti je príliš malé množstvo vody.	Čerpadlo priškrtte a upravte čerpané množstvo.
Objavilo sa chybové hlásenie „DOPLNIT DO 1,5 BARU“.	Malý tlak vzduchu v zásobníkovej nádrži.	Doplňte vzduch v zásobníku. (Nastavte vstupný tlak membrány na 1,5 baru). <b>Bežiaci text: DOPLNIŤ DO 1,5 BARU.</b>

## 10 SKLADOVANIE

1. Odstráňte sacie a tlakové vedenie.
2. Vyskrutkujte vypúšťaciu skrutku a vodu nechajte vytečť z čerpadla.
3. Opäť naskrutkujte vypúšťaciu skrutku, čerpadlom s príslušenstvom skladujte na mieste chránenom pred mrazom.

**UPOZORNENIE** V prípade nebezpečenstva mrazov sa musí systém úplne vypustiť a čerpadlo uskladniť na bezpečnom mieste chránenom pred mrazom.

## 11 LIKVIDÁCIA

 Elektrické a elektronické prístroje nepatria do domového odpadu, ale je potrebné ich likvidovať samostatne!

Obal, prístroj a príslušenstvo sú vyrobené z recyklovateľných materiálov a musia sa vhodne zlikvidovať.

## 12 ZÁKAZNÍCKY SERVIS

V prípade otázok k záruke, oprave alebo náhradným dielom sa obráťte, prosím, na najbližší servis AL-KO. Tento nájdete na internete na nasledovnej adrese:

[www.alko-garden.com/service-contacts](http://www.alko-garden.com/service-contacts)

Ďalšie informácie k náhradným dielom nájdete pod:

[www.alko-garden.com/spareparts](http://www.alko-garden.com/spareparts)

### 13 ZÁRUKA

Prípadné chyby materiálu alebo výrobné chyby na zariadení odstránime počas zákonnej premlčacej lehoty pre nárok na náhradu škody podľa nášho výberu opravou alebo výmenou. Premlčacia lehota sa určuje vždy podľa právnych predpisov krajiny, v ktorej bolo zariadenie zakúpené.

Nárok na uplatnenie záruky akceptujeme len pri:

- dodržiavate pokyny tohto návodu na použitie.
- odbornom zaobchádzaní so zariadením
- používaní originálnych náhradných dielov

Nárok na uplatnenie záruky zaniká ak:

- sa svojvoľne pokúšate o opravu
- svojvoľne vykonáte na zariadení technické zmeny
- používate zariadenie v rozpore s určením

Zo záruky sú vylúčené:

- poškodenia laku, ktoré vyplývajú z normálneho opotrebovania
- diely podliehajúce opotrebeniu, ktoré sú na karte náhradných dielov označené rámčekom

xxxxxx (x)

Záručná doba začína plynúť odo dňa zakúpenia zariadenia prvým koncovým odberateľom. Rozhodujúci je dátum na doklade o zakúpení zariadenia. S týmto vyhlásením o záruke a s originálnym dokladom o zakúpení zariadenia sa obráťte na svojho predajcu alebo na najbližší autorizovaný zákaznícky servis. Záonné nároky kupujúceho voči predávajúcemu vyplývajúce z chýb výrobu zostávajú týmto vyhlásením nedotknuté.

### 14 PREKLAD ORIGINÁLU EÚ/ES VYHLÁSENIA O ZHODE

Týmto vyhlasujeme, že tento produkt vo forme, v akej sa predáva na trhu, spĺňa podmienky harmonizovaných smerníc EÚ, bezpečnostných štandardov EÚ a štandardov špecifických pre produkt.

**Výrobok**

Domácia vodáreň

**Sériové číslo**

G3043045

**Typ**

HW 5000 FMS Premium

HW 6000 FMS Premium

**Hladina akustického výkonu**

EN ISO 3744

nameraný/garantovaný

HW 5000 Premium: 76 / 78 dB(A)

HW 6000 Premium: 71 / 73 dB(A)

**Výrobca**

AL-KO Geräte GmbH

Ichenhauser Str. 14

D-89359 Kötz

**Smernice EÚ**

2014/35/EU

2014/30/EU

2000/14/ES

2011/65/EU

2014/68/EU

**Posúdenie zhody**

2000/14/ES Príloha V



2015

**Dokumentácia - oprávnená osoba**

Ismail Kabasakal

Ichenhauser Str. 14

D-89359 Kötz

**Použité normy**

EN 60335-1:2012

EN 60335-2-41:2012

EN 62233:2008

EN 55014-1:2012

EN 55014-2:2016

EN 61000-3-2:2014

EN 61000-3-3:2014

Kötz, 2018-03-12

Daniel Trumpp  
Chief Technology Officer

## AZ EREDETI KEZELÉSI ÚTMUTATÓ FORDÍTÁSA



### Tartalomjegyzék

1	Ehhez a kezelési útmutatóhoz .....	128	8.4	Visszacsapó szelep tisztítása .....	135
1.1	A címlapon található szimbólumok ....	128	8.5	Úszótest tisztítása .....	135
1.2	Jelmagyarázatok és jelzőszavak .....	129	8.6	Eltömődés megszüntetése .....	135
2	Termékleírás .....	129	9	Hibaelhárítás .....	136
2.1	Szállítmány tartalma .....	129	10	Tárolás .....	136
2.2	Termékáttekintés (A - E ábra).....	129	11	Ártalmatlanítás.....	136
2.3	Biztonsági és védőberendezés.....	129	12	Ügyfélszolgálat/Szerviz .....	136
2.4	Szárazon futás elleni védelem.....	129	13	Garancia .....	137
2.5	Nyomásérzékelő .....	129	14	Az eredeti EU/EK megfelelőségi nyilatko- zat fordítása .....	137
2.6	Képernyő kijelző .....	129			
2.7	Rendeltetésszerű használat .....	130			
2.8	Lehetséges hibás használat .....	130			
3	Biztonsági utasítások .....	130			
3.1	Általános biztonsági utasítások .....	130			
3.2	Elektromos biztonság .....	131			
4	Összeszerelés.....	131			
4.1	Szivattyú felállítása .....	131			
4.2	A szívócső csatlakoztatása.....	131			
4.3	Nyomócső beszerelése .....	131			
5	Üzembe helyezés.....	131			
5.1	Légnyomás ellenőrzése a nyomás- tartályban .....	131			
5.2	Szivattyú feltöltése.....	132			
5.3	Első üzembe helyezés.....	132			
6	Kezelés .....	132			
6.1	A szivattyú bekapcsolása .....	132			
6.2	A szivattyú kikapcsolása.....	132			
7	Képernyő kijelzés .....	132			
7.1	Normál üzemmód .....	133			
7.2	További funkciók.....	133			
7.3	Figyelmeztető jelzések .....	134			
8	Karbantartás és ápolás .....	135			
8.1	Légnyomás ellenőrzése a nyomás- tartályban .....	135			
8.2	A szivattyú tisztítása .....	135			
8.3	Szűrő tisztítása .....	135			

### 1 EHHEZ A KEZELÉSI ÚTMUTATÓHOZ

- A német változat esetében az eredeti üzemeltetési útmutatóról van szó. Minden más nyelvi változat az eredeti üzemeltetési útmutató fordítása.
- Tárolja mindig úgy ezt a kezelési útmutatót, hogy bármikor beleolvashasson, ha a berendezéssel kapcsolatos információra van szüksége.
- Másik személynek csak ezzel a kezelési útmutatóval együtt adja tovább a készüléket.
- Olvassa el és tartsa be a jelen kezelési útmutató biztonsági tudnivalóit és figyelmeztetéseit.

#### 1.1 A címlapon található szimbólumok

Szimbólum	Jelentés
	Üzembe helyezés előtt feltétlenül olvassa el gondosan ezt a kezelési útmutatót. Ez a zavarmentes munkavégzés és a hibamentes kezelés feltétele.
	Üzemeltetési útmutató
	Az áramütések elkerülése érdekében ügyeljen, hogy a hálózati kábel ne sérüljön meg vagy ne vágja át azt!

## 1.2 Jelmagyarázatok és jelzőszavak

**⚠ VESZÉLY!** Olyan veszélyes helyzetet jelez, amely – ha nem kerülik el – halálos vagy súlyos sérüléseket eredményez.

**⚠ FIGYELMEZTETÉS!** Olyan potenciálisan veszélyes helyzetet jelez, amely – ha nem kerülik el – halálos vagy súlyos sérüléseket eredményezhet.

**⚠ VIGYÁZAT!** Olyan potenciálisan veszélyes helyzetet jelez, amely – ha nem kerülik el – kisebb vagy közepesen súlyos sérüléseket eredményezhet.

**FIGYELEM!** Olyan helyzetet jelez, amely – ha nem kerülik el – anyagi károkat eredményezhet.

**i TUDNIVALÓ** Az érthetőséget és a használatot segítő, különleges tudnivalók.

## 2 TERMÉKLEÍRÁS

Ez a Használati útmutató különböző szivattyúmodellek leírását tartalmazza. A modellt a típustábla alapján tudja beazonosítani.

### 2.1 Szállítmány tartalma

A szivattyú szállítása nyomáskapcsolóval, manométerrel, szűrőkulccsal és hálózati kábellel történik.

### 2.2 Termékáttekintés (A - E ábra)

Sz.	Alkatrész
1	Átlátszó szűrőfedél
2	Szivattyúház
3	Feltöltő szelep
4	Nyomócsonk/nyomócső csatlakozója
5	Motorház
6	Nyomástartály
7	Rögzítési pont
8	Szivattyúház leeresztő szelepe
9	A leeresztő nyílásnál a szűrőkamra leeresztő szelepét
10	Szívócsonk/szívótömlő csatlakozója
11	Nyomócső
12	Csaptelep
13	Könyökidom

Sz.	Alkatrész
14	Tömítés
15	Csatlakozóidom
16	Tömítés
17	Szívócső
18	Szűrőkulcs
19	Szűrő tömitése
20	A szűrőt
21	Visszacsapó szelep
22	Visszacsapó szelep tömitése
23	Ház tömitése
24	Becsavarható csőcsatlakozó
25	Tömítés
26	Mérőegység úszóteste
27	Szelep zárófedele
28	Szelep
29	Kijelző
30	MODE gomb
31	SET gomb

### 2.3 Biztonsági és védőberendezés

#### Hővédő kapcsolat

A szivattyút hővédelmi szabályozó kapcsolóval szerelték fel, amely túlhevülés esetén lekapcsolja a motort. 15-20 perc hűtési fázis után a szivattyú automatikusan ismét bekapcsol.

#### 2.4 Szárazon futás elleni védelem

Szárazon futás elleni védelemmel rendelkezik a szivattyú. A szárazon futás elleni védelem 90 másodperc után lekapcsolja a szivattyút, ha az nem szív vizet vagy a szívócső megsérült.

#### 2.5 Nyomásérzékelő

A szivattyú nyomásérzékelővel rendelkezik. Az érzékelő segítségével a szivattyú a beállított nyomásérték elérésekor automatikusan ki- és bekapcsol.

- Beállított nyomás: lásd a műszaki adatok között.

#### 2.6 Képernyő kijelző

Az üzemállapotok és a hibaüzenetek kijelzéséhez a szivattyú egy képernyővel (29) van felszerelve. A MODE gombbal (30) különböző beállítá-

sok és kijelzések választhatók, amelyeket a SET gombbal (31) lehet nyugtázni.

### 2.7 Rendeltetészerű használat

A szivattyú kizárólag magánháztartásokban és kertekben történő használatra készült. Üzemeltetése csak a műszaki adatok között megadott tartományokban engedélyezett.

A szivattyú a következőkre alkalmas:

- kert- és teleköntözésre,
- a ház vízellátásánál,
- nyomásnövelés céljából a vízellátásnál.

**I TUDNIVALÓ** Ha a víznyomás megnövelésére használja a berendezést, be kell tartani a helyi előírásokat. Erre vonatkozó információt a vízvezeték-szerelő szakembertől kaphat.

A szivattyú kizárólag az alábbi folyadékok szállítására használható:

- tiszta víz, esővíz

Amennyiben egyéb, vagy a megadott előírásoknak nem megfelelő folyadékokhoz használja a berendezést, az nem rendeltetészerű használatnak számít.

### 2.8 Lehetséges hibás használat

A szivattyút tilos tartósan üzemeltetni. Nem alkalmas az alábbi folyadékok szállítására:

- ivóvíz
- sós víz
- élelmiszerek
- szennyvíz
- agresszív anyagok, vegyi anyagok
- maró, éghető, robbanásveszélyes és gázképző folyadékok
- 35 °C-nál magasabb hőmérsékletű folyadékok
- homoktartalmú, illetve súroló hatású folyadékok.

## 3 BIZTONSÁGI UTASÍTÁSOK

**⚠ VESZÉLY!** Az elektromos vezető anyagból készült alkatrészek megérintése veszélyt jelenthet. A szivattyú vagy a hosszabbítókábel meghibásodása súlyos sérülésekhez vezethet!

- Azonnal válassza le a dugaszt a hálózatról.
- A készüléket egy FI-védőkapcsolón keresztül csatlakoztassa, amelynek névleges hibááramerőssége < 30 mA.

**⚠ FIGYELMEZTETÉS!** **Sérülésveszély.** A sérült és kiiktatott biztonsági és védőberendezések súlyos sérüléseket okozhatnak.

- A sérült biztonsági és védőberendezéseket javíttassa meg.
- A biztonsági és védőberendezéseket soha ne iktassa ki.

**⚠ VIGYÁZAT!** **A forró víz sérülést okozhat a következő okokból:** Ha a nyomóoldal zárva van, hosszabb működtetés esetén (> 10 perc) a szivattyúban lévő víz erősen felmelegedhet és bárhol kifolyhat.

- Válassza le a szivattyút a hálózatról és hagyja, hogy a szivattyú és a víz is lehűljön.
- Ellenőrizze a szívó oldali vízszintet.
- Ellenőrizze a vezetékek tömítettségét.
- Ellenőrizze le a szívó- és nyomóvezeték telepítését.
- Csak azután kapcsolja be ismét a szivattyút, ha minden hibát elhárítottak!

### 3.1 Általános biztonsági utasítások

- Ezt a készüléket 8 évnél idősebb gyermekek, valamint korlátozott testi-, szellemi- illetve érzékelési képességgel rendelkező vagy az ilyen készülék használatához szükséges gyakorlatnak vagy tudásnak híján lévő személyek csak felügyelet mellett használhatják, illetve ha megtanították nekik a készülék biztonságos használatának módját, és tudják, hogy használat közben milyen veszélyek fenyegetik őket. Gyermekek ne játsszanak a készülékkel. Tisztítást és felhasználói karbantartást gyerekek felügyelet nélkül nem végezhetnek.
- Súlyosan és összetetten korlátozott képességű személyek az itt ismertetett utasításokból adódóan bizonyos igényekkel rendelkezhetnek.
- Tilos a szivattyút a csatlakozókábelnél fogva felemelni, szállítani vagy rögzíteni. Ne használja a hálózati kábelt a hálózati dugó csatlakozóaljzatból történő kihúzásához.
- Tilos a szivattyún bármit önkényesen megváltoztatni vagy átépíteni. A javításokat csak ügyfélszolgálatunkkal szabad végeztetni.
- A készüléken végzendő munkák előtt húzza ki a hálózati dugaszt. A hálózati dugaszt nedvességtől óvni kell.
- A szivattyút és hosszabbítókábelt csak műszakilag kifogástalan állapotban szabad

használni. A meghibásodott berendezéseket tilos üzemeltetni.

- Az állatokat tartsa biztonságos távolságban, illetve kapcsolja ki szivattyút, ha állatok közelednek.

### 3.2 Elektromos biztonság

- Tilos a pumpát üzemeltetni, ha az úszómedencében vagy a kerti tóban személyek tartózkodnak.
- A házi hálózati feszültségnek meg kell egyeznie a műszaki adatokban leírt hálózati feszültséggel, nem szabad egyéb más tápfeszültséget használni.
- A gép kizárólag a DIN/VDE 0100 szabvány 737-es, 738-as és 702-es részeinek megfelelő elektromos berendezésre köthető rá. A biztonság érdekében egy 10 A-es kismegszakítót kell beszerelni.
- Csak olyan hosszabbítókábelt használjon, amely szabadban is alkalmazható – a minimális keresztmetszete  $3 \times 1,5 \text{ mm}^2$ , H07RN-F minőségű a DIN 57282/57245 szabvány szerint, fröccsenő víz ellen védett dugaszoló berendezéssel. A kábeltekercset mindig teljesen tekerje le.
- Minden üzembe helyezés előtt ellenőrizze a hosszabbítókábel állapotát.

## 4 ÖSSZESZERELÉS

### 4.1 Szivattyú felállítása

1. Készítsen elő sima és szilárd területet.
  2. A szivattyút függőlegesen és száraz helyen állítsa fel.
  3. A szivattyút szükség esetén csavarozza fel a rögzítési pontokon (7).
- A szivattyút esőtől és közvetlen vízsugártól óvni kell.

**I TUDNIVALÓ** A mindennapi használat (automata üzem) során megfelelő intézkedésekkel ki kell zárni, hogy a szivattyú esetleges meghibásodása esetén helyiségek elárasztásából adódó károk keletkezzenek.

### 4.2 A szívócső csatlakoztatása

**I TUDNIVALÓ** Rugalmas vezetékek beszerelését ajánljuk a szívócsonknál. Így elkerülhető, hogy a szívócsövek húzó- vagy nyomóerőt fejtsenek ki a szivattyúra.

1. A szívócső (17) hosszát úgy válassza meg, hogy a szivattyú ne üzemelhesen szárazon.

A szívócső mindig legalább 30 cm-rel a vízfelszín alatt helyezkedjen el.

2. Csatlakoztassa be a szívóvezetékét. Ügyeljen a csatlakozás tömítésére, a menetek ne sérüljenek meg.
3. Ha a víz homokszemcséket tartalmaz, a szívócső és a szívócső közé be kell építeni egy előszűrőt. Ezzel kapcsolatosan érdeklődjön a szakkereskedésben.
4. A szívócsövet mindig döntött helyzetben helyezze el.

**I TUDNIVALÓ** Ha az emelőmagasság értéke nagyobb mint 4 m, egy 1"-osnál nagyobb átmérőjű szívótömlőt kell beszerelni. Ehhez az AL-KO szívótömlő-garnitúrák egyikét ajánljuk, amely szívócsővel, előszűrővel és visszacsapószeleppel van ellátva. Érdeklődjön a szakkereskedésben.

### 4.3 Nyomócső beszerelése

1. A csatlakozóidomot (15) a kerek tömítéssel (16) csavarja be a szivattyúkimenetbe (4).
2. A könyökidomot (13) a tömítéssel (14) csavarja fel a csatlakozóidomra (15) majd a könyökidomot forgassa a kívánt irányba.
3. Rögzítse a nyomóvezetékét (11) a csatlakozóidomnál (13).

## 5 ÜZEMBE HELYEZÉS

**I TUDNIVALÓ** Az első üzembe helyezéskor a kijelzőn minden információ angolul jelenik meg. A kívánt nyelvet a MODE gombbal lehet kiválasztani és a SET gombbal lehet nyugtázni. Ekkor ellenőrizheti a légnyomást a nyomástartályban.

### 5.1 Légnyomás ellenőrzése a nyomástartályban

**I TUDNIVALÓ** Ha a légnyomás 1,5 barnál alacsonyabb, illetve 1,9 barnál magasabb, tilos bekapcsolni a készüléket. A szivattyú nem kapcsol be

1. Húzza ki a szivattyú hálózati dugaszát.
  2. Tolja felfelé a szelep (27) zárófedelét a nyomástartály (6) hátoldalán.
  3. Ellenőrizze a szelepnél (28) a légnyomást egy levegőpumpával vagy egy kerékpumpával.
  4. Zárja be újra a nyomástartály hátoldalán a szelep zárófedelét.
  5. Csatlakoztassa újra a hálózati dugaszt.
- A szivattyú most üzembe helyezhető.

## 5.2 Szivattyú feltöltése

**FIGYELEM! Készülékkárok veszélye!** Ha szárazon működteti, a szivattyú tönkremegy.

- A szivattyút minden üzembe helyezés előtt csordultig fel kell tölteni vízzel, hogy azonnal tudjon szívni.

**i TUDNIVALÓ** A felszívási idő lerövidítése érdekében a szívócsövet a csatlakoztatása előtt töltsse fel vízzel.

1. Nyissa ki a betöltőcsavart (3) szűrőkulccsal (18/A).
2. A betöltőcsavaron keresztül töltsön be vizet addig, amíg a szivattyúház (2) meg nem telik.
3. Csavarja be a betöltőcsavart.

## 5.3 Első üzembe helyezés

Csak az első üzembe helyezés alkalmával jelenik meg a kijelzőn a NORMAL X és a PRESSURE felirat.

**i TUDNIVALÓ** Ha a szivattyú 90 másodperc elteltével sem szív fel vizet a szívócsövön (17) keresztül, akkor a száraz működés elleni védelem a szivattyút kikapcsolja, és a kijelzőn ALARM (Riasztás) és SUCTION SIDE (Szívó oldal) feliratok jelennek meg. Ellenőrizze a szívócső, az átlátszó fedél (1) és az összes csavarozás tömítettségét, nyomja meg a RESET gombot és hajtsa végre még egyszer az első üzembe helyezést.

## 6 KEZELÉS

### 6.1 A szivattyú bekapcsolása

1. Nyissa ki a nyomóvezetékben (11) lévő összes elzárószerkezetet (szelepet, szórófűvőkát, csaptelepet).
2. Csatlakoztassa a csatlakozókábel hálózati dugaszát a dugaszoló aljzatba. A szivattyú megkezdí a szivást.
3. Zárja be az elzárószerkezetet a nyomóvezetékben, ha a kifolyó vízben már nincs levegő.
  - A szivattyú automatikusan kikapcsol, ha eléri a megfelelő nyomást.
  - A szivattyú üzemkés.
  - A nyomáskapcsolóval történő bekapcsoláskor a kijelzőn a NORMAL X és a PRESSURE felirat, illetve a tényleges nyomás jelenik meg.

### 6.2 A szivattyú kikapcsolása

1. Használat után szivattyút a be/ki kapcsolóval kapcsolja ki.
2. Zárja el a nyomócsövön található összes záróelemet.

**i TUDNIVALÓ** A szivattyú automatikusan kikapcsol, ha eléri a beállított nyomást.

**⚠ VIGYÁZAT!** A forró víz sérülést okozhat a következő okokból: Ha a nyomóoldal zárva van, hosszabb működtetés esetén (> 10 perc) a szivattyúban lévő víz erősen felmelegedhet és bárhol kifolyhat.

- Válassza le a szivattyút a hálózatról és hagyja, hogy a szivattyú és a víz is lehűljön.
- Csak azután kapcsolja be ismét a szivattyút, ha minden hibát elhárítottak!

A forró víz sérülést okozhat a következő okokból:

- nem szakzerű beszerelés,
- elzárt nyomóoldal,
- a szívócsőben fellépő vízhiány vagy
- hibás nyomáskapcsoló esetén.

### Teendők

1. Válassza le a szivattyút a hálózatról, majd hagyja lehűlni a szivattyút és a vizet is.
2. Ellenőrizze a szivattyút, a telepítést és a vízszintet.
3. Csak az összes hiányosság megszüntetése után helyezze ismét üzembe a szivattyút!

## 7 KÉPERNYŐ KIJELEZÉS

- Az első üzembe helyezéskor a kijelzőn minden információ angolul jelenik meg.
- Valamennyi funkció a MODE gombbal jeleníthető meg. A megjelenített értékeket a SET gombbal lehet jóváhagyni.

**i TUDNIVALÓ** A kijelző második sorában a feliratok egy része folyamatosan futó szöveggént jelenik meg. Ha például a szivattyú RIASZTAS üzemben működik például a túl alacsony légnyomás miatt, akkor nem lehet nyelvet változtatni.



## 7.1 Normál üzemmód

Képernyő kijelző	Kapcsolási állapot	Működés / Intézkedés
	Működik vagy ki van kapcsolva a szivattyú	Ha a MODE gombot 3 másodpercnél tovább nyomva tartja, a kezelési nyelv aktiválódik. A MODE gomb (30) megnyomásával megváltoztatható a kezelési nyelv. Új kezelési nyelvet a SET gombbal lehet jóváhagyni.
	A szivattyú bekapcsol és elkezd szívni.	<b>Első üzembe helyezés:</b> A szivattyú fel van töltve vízzel, a szívó- és nyomóoldal csatlakoztatva van, van víz a szívóoldalon. A szivattyú a hálózatra van csatlakoztatva. A nyomócsőben a záróelemek nyitva vannak.
A Normal felirat mellett forgó X a bekapcsolt szivattyút jelenti.		
	Az önellenőrzést követően a szivattyú nem kapcsol be. Az üzembe helyezés után a szivattyú nem kapcsol be.	Végezze el a levegő utántöltését, majd nyomja meg a SET gombot. Végezze el újra az első üzembe helyezés eljárását. A légnyomást lásd a műszaki adatoknál <b>Futó szöveg: UTANTOLTES 1,5 BAR</b>
	Szárazon futás esetén a szivattyú 90 másodperc után kikapcsol.	Ellenőrizze a szívócsövet, majd nyomja meg a SET gombot. Végezze el újra az első üzembe helyezés eljárását. <b>Futó szöveg: VIZELLATAS ELLENORZESE</b>
	A szivattyú üzemel.	A szivattyú vizet szállít. A nyomástartály töltődik. A víz egy része fel lesz használva.
	A szivattyú leáll.	A szivattyú elérte a beállított kikapcsolási nyomásszintet.
	A szivattyú bekapcsol.	A szivattyú elérte a beállított bekapcsolási nyomásszintet.



## 7.2 További funkciók

Képernyő kijelző	Kapcsolási állapot	Működés / Intézkedés
	A szivattyú üzemel.	<b>Átfolyási mennyiség:</b> Nyomja meg többször a MODE gombot, amíg meg nem jelenik az átfolyási mennyiség. <b>Futó szöveg: ATFOLYAS</b>

Képernyő kijelző	Kapcsolási állapot	Működés / Intézkedés
NORMÁL X Átfolyás 98 m3	A szivattyú üzemel.	<b>Teljes szállított vízmennyiség:</b> Nyomja meg a MODE gombot. Megjelenik az eddig szállított összes vízmennyiség. Ezt a számlálót nem lehet visszaállítani. <b>Futó szöveg: OSSZMENNYISEG</b>
NORMÁL X Rész mennyiség 98 m3	A szivattyú üzemel.	<b>Rész mennyiség:</b> Nyomja meg a MODE gombot. Megjelenik az eddig szállított rész mennyiség. Visszaállítás. Nyomja meg kb. 3 másodpercre a SET gombot. <b>Futó szöveg: RESZMENNYISEG</b>
eco X Üzem mód 3,0 BAR	A szivattyú üzemel vagy a szivattyú ki van kapcsolva.	Nyomja meg többször a MODE gombot, amíg a kijelzőn az ECO X MODUS felirat meg nem jelenik. A szivattyú ekkor korábban kikapcsol (energiatakarékos mód). Lásd: „Üzembe helyezés”.
eco X Nyomás 3,0 BAR	A szivattyú üzemel vagy a szivattyú ki van kapcsolva.	Nyomja meg a SET gombot. A kijelzőn megjelenik az ECO NYOMAS felirat. Az energiatakarékos mód be van kapcsolva.
NORMÁL X Üzem mód 0,0 m3/H	A szivattyú üzemel vagy a szivattyú ki van kapcsolva.	Nyomja meg többször a MODE gombot, amíg a kijelzőn a NORMAL-MODUS felirat meg nem jelenik.
NORMÁL X Nyomás 3,0 BAR	A szivattyú üzemel vagy a szivattyú ki van kapcsolva.	Nyomja meg többször a SET gombot, amíg a kijelzőn a NORMAL X és a NYOMÁS felirat meg nem jelenik. Ezzel beállította a magasabb kapcsolási nyomásértéket.

### 7.3 Figyelmeztető jelzések

Képernyő kijelző	Kapcsolási állapot	Működés / Intézkedés
ALARM Utántöltés 1,2 BAR	A nyomás alacsony. A vízállás túl alacsony.	<b>Futó szöveg: RÉSZMENNYISÉG</b> Utasítás a levegő utántöltésére 1,5 bar nyomás eléréséig. Hagyja jóvá a SET gombbal. A szivattyú újra bekapcsol. <b>Futó szöveg: LEGNYOMAS OK</b>
ALARM Légnyomás 1,5 BAR		
NORMÁL X Leengedés 1,5 BAR	A betöltött levegő nyomása magasabb 1,8 barnál.	Csökkentse a levegő nyomását 1,5 bar értékre. Ha a nyomás értékét 1,5 barra csökkentette, a SET gomb megnyomásával újra elindíthatja a szivattyút. <b>Futó szöveg: LEENGEDES 1,5 BAR</b>

Képernyő kijelző	Kapcsolási állapot	Működés / Intézkedés
	A szívócső nincs a vízben, nincs átfolyás és nincs nyomás.	Üzenet jelenik meg 90 másodperc után. A hiba elhárítását követően a SET gomb megnyomásakor a hibaüzenet visszaállítása történik. <b>Futó szöveg: VIZELLATAS ELLENORZESE</b>
	A szivattyú késleltetve indul.	<b>Mérési ciklus:</b> A szivattyú bizonyos számú kapcsolási ciklus után nem indul rögtön a bekapcsolási nyomás elérése után, hanem előbb 25 másodpercet vár, hogy a rendszerben a nyomás lecsökken-e 1,5 barig. Ha ezen időtartamon belül a nyomás nem csökken ez alá, a légnyomás megfelelő.

## 8 KARBANTARTÁS ÉS ÁPOLÁS

### 8.1 Légnyomás ellenőrzése a nyomástartályban

**I TUDNIVALÓ** Rendszeresen ellenőrizze a nyomástartályban lévő légnyomást. A nyomás nem süllyedhet 1,5 bar alá (lásd: „Üzembe helyezés: Légnyomás ellenőrzése a nyomástartályban”).

**I TUDNIVALÓ** Ha a kijelzőn az ALARM és REFILL 1,5 BAR feliratok jelennek meg, akkor a membrános nyomástartályba levegőt kell tölteni. A megfelelő nyomás elérése esetén a kijelzőn a ALARM és AIR PRESSURE OK felirat jelenik meg.

### 8.2 A szivattyú tisztítása

**I TUDNIVALÓ** Klórtartalmú uszodavíz vagy üledéket hagyó folyadékok szállítása után a szivattyút tiszta vízzel át kell mosni.

1. A szivattyút válassza le a hálózatról és biztosítsa visszakapcsolás ellen. A szivattyú automatikusan leáll.
2. Tiszta vízzel öblítse át a szivattyút.
3. Dugja be a csatlakozódugót a dugaszolóaljzatba.
4. Kapcsolja be a szivattyút a be-/kikapcsoló gombbal. A szivattyú automatikusan bekapcsol.

### 8.3 Szűrő tisztítása

1. A leeresztőnyílás szűrőterének (9) leeresztő-csavarját csavarja ki, a szűrőteret őrítse ki, majd zárja el újra a leeresztőnyílást.
2. A szűrő (1) átlátszó fedelét a szűrőkulccsal (18) csavarozza le.
3. Vegye ki a szűrőt (19/20) a szűrőházból (2), majd folyó vízben tisztítsa meg.

4. Tisztítsa ki a szűrőházat és az átlátszó szűrőfedelet is.
5. A szűrő beszerelése előtt ellenőrizze a szűrőtömlőseik (19) és a hálókészítések (23) sérüléseit, szükség esetén cserélje ki azokat.
6. Helyezze vissza a szűrőt, majd csavarja fel az átlátszó fedelet, ezután pedig szorosan húzza meg a szűrőkulccsal.

### 8.4 Visszacsapó szelep tisztítása

1. Szerelje ki a szűrőt (lásd: „Szűrő tisztítása”).
2. Csavarja ki a visszacsapó szelepet (21), majd folyó vízben tisztítsa meg.
3. A tömitést (22) szükség esetén cserélje ki.
4. Helyezze be a visszacsapó szelepet.
5. Szerelje be a szűrőt.

### 8.5 Úszótest tisztítása

1. A nyomóvezetékét (11) könyökídommal (13) és csatlakozóídommal (15) csavarozza ki.
2. A becsavarható csőcsatlakozót (24) tömítéssel (25) együtt csavarja ki. Az úszótest beszerelési helyzetét jelölje meg. Húzza ki és tisztítsa meg az úszótestet.
3. Helyezze be újra az úszótestet – ügyeljen a beszerelési helyzetre (D ábra).

### 8.6 Eltömődés megszüntetése

1. A szivattyút válassza le a hálózatról és biztosítsa visszakapcsolás ellen.
2. A szivattyúbemenetnél a szívóvezetékét távolítsa el.
3. Csatlakoztassa a nyomóvezetékét a vízvezetékhez.
4. Engedje átfolyni a vizet a szivattyúházon addig, amíg meg nem szűnik az eltömődés.
5. Rövid bekapcsolással ellenőrizze a szivattyú szabad forgását.

## 9 HIBAEHÁRÍTÁS

**⚠ VESZÉLY! Áramütés veszélye!** A szivattyún végzett munka közben fennáll az áramütés veszélye.

- Minden hibaelhárítási tevékenység előtt távolítsa el az elektromos csatlakozót.
- A berendezés esetleges elektromos hibáit vilámlamossági szakemberrel javíttassa ki.

**i TUDNIVALÓ** Amennyiben nem tudja kiküszöbölni az üzemzavart, forduljon illetékes ügyfélszolgálatunkhoz.

Zavar	Lehetséges ok	Teendő
A motor nem jár.	Nincs hálózati feszültség.	Ellenőrizze a biztosítékokat, az áramellátást pedig ellenőriztesse vilámlamossági szakemberrel.
„Szívóoldal” hibaüzenet jelenik meg.  	A szívócső nincs a vízben.	Merítse a szívócsövet legalább 30 cm mélyre a vízbe.
	Szívóoldali eltömődés.	Távolítsa el a szivási területről és a szűrőből a szennyeződést.
	Elzáródott a nyomócső.	Nyissa ki a nyomócsőben a záróelemeket.
	A szivattyú szívócsöve levegőt szív.	Ellenőrizze az összes szívócső-csatlakozás tömítettségét. Cserélje ki a tömítőgyűrűt.
	A szivattyú levegőt szív, a szívóoldalon vízhiány van.	Kapcsolja ki a szivattyút, és hagyja lehűlni.
	Túl kicsi a tömlő átmérője.	Cserélje ki a nyomócsövet egy nagyobb átmérőjű csőre.
	Kevés a víz a szívóoldalon.	Korlátozza a szivattyút a vízmennyiség szintjére.
Az alábbi hibaüzenet jelenik meg: „UTANTOLTES 1,5 BAR”	Alacsony a légnyomás a nyomástartályban.	Töltse fel levegővel a nyomástartályt. (Állítsa be a membrán előnyomását 1,5 bar értékre.) <b>Futó szöveg: UTANTOLTES 1,5 BAR.</b>

## 10 TÁROLÁS

1. Ürítse ki a szívó- és nyomóvezetékét.
2. Csavarja ki a leeresztőcsavart és hagyja kifolyni a vizet a szivattyúból.
3. Csavarja vissza a leeresztőcsavart, majd tárolja fagymentes helyen a szivattyút és a tartozékot.

**i TUDNIVALÓ** Fagyveszély esetén a rendszert teljesen ki kell üríteni és a szivattyút egy fagymentes helyen kell tárolni.

## 11 ÁRTALMATLANÍTÁS

 Az elektromos és elektronikus készülékek nem tartoznak a háztartási hulladékhoz, hanem válogatott begyűjtése, ill. ártalmatlanítása szükséges!

A csomagolás, a gép és a tartozékok újrahasznosítható anyagokból készültek, ezért ennek megfelelően kell leselejtezni őket.

## 12 ÜGYFÉLSZOLGÁLAT/SZERVIZ

A garanciával, javítással vagy pótalkatrészekkel kapcsolatos kérdések esetén kérjük, forduljon a

legközelebbi AL-KO szervizhez. Ezeket megtalálja az interneten a következő oldalon:  
[www.alco-garden.com/service-contacts](http://www.alco-garden.com/service-contacts)

A pótalkatrészekkel kapcsolatos további információk itt találhatóak:  
[www.alco-garden.com/spareparts](http://www.alco-garden.com/spareparts)

### 13 GARANCIA

A berendezés esetleges anyag- és gyártási hibáinak elhárítása javítással vagy alkatrészcserevel történik a törvényben előírt jótállási időn belül. A jótállási határidőt azon ország jogrendszere határozza meg, ahol a berendezést vásárolták.

A garancia kizárólag akkor érvényes, ha:

- betartják ezt az üzemeltetési utasítást
- szakszerűen használják a berendezést
- csak eredeti pótalkatrészeket használnak

A garancia nem érvényes

- önhatalmú javítási próbálkozás
- önhatalmú műszaki módosítások
- nem rendeltetésszerű használat esetén

A garancia nem vonatkozik:

- a használatból eredő festékhibákra,
- a kopó alkatrészekre, amelyek a pótalkatrész-katalógusban be vannak keretelve xxxxxx (x)

A garancia az első végfelhasználó vásárlásától lép életbe. Az időpont meghatározásakor a fizetési bizonylaton szereplő dátum a mérvadó. A garanciajeggyel és az eredeti fizetési bizonylattal forduljon a szakkereskedéshez vagy a legközelebbi hivatalos ügyfélszolgálathoz. A vevő eladóval szembeni kelékszavatossági jogainak törvényes érvényesítési lehetőségeit a jelen nyilatkozat nem befolyásolja.

### 14 AZ EREDETI EU/EK MEGFELELŐSÉGI NYILATKOZAT FORDÍTÁSA

Kijelentjük, hogy a termék a piacon értékesített formájában teljesíti a harmonizált EU irányelvek követelményeit, az EU biztonsági standardjait és a termékspecifikus standardokat.

#### Termék

Házi vízmű

#### Sorozatszám

G3043045

#### Gyártó

AL-KO Geräte GmbH  
Ichenhauser Str. 14  
D-89359 Kötz

#### A dokumentációért felelős személy

Ismail Kabasakal  
Ichenhauser Str. 14  
D-89359 Kötz

#### Típus

HW 5000 FMS Premium

HW 6000 FMS Premium

#### Hangteljesítményszint

EN ISO 3744

mért / garantált

HW 5000 Premium: 76 / 78  
dB(A)

HW 6000 Premium: 71 / 73  
dB(A)

#### EU-irányelvek

2014/35/EÚ

2014/30/EÚ

2000/14/EK

2011/65/EÚ

2014/68/EÚ

#### Megfelelőségi értékelés

2000/14/EK Melléklet V



2015

#### Alkalmazott szabványok

EN 60335-1:2012

EN 60335-2-41:2012

EN 62233:2008

EN 55014-1:2012

EN 55014-2:2016

EN 61000-3-2:2014

EN 61000-3-3:2014

Kötz, 2018-03-12

Daniel Trumpp  
Chief Technology Officer

## OVERSÆTTELSE AF DEN ORIGINALE BRUGSANVISNING

### Indholdsfortegnelse

1	Om denne brugsanvisning .....	138	8.4	Rengøring af kontraventil .....	145
1.1	Symboler på forsiden .....	138	8.5	Rengøring af svømmelegeme .....	145
1.2	Symboler og signalord .....	138	8.6	Afhjælpning af tilstopninger .....	145
2	Produktbeskrivelse .....	139	9	Hjælp ved fejl .....	145
2.1	Leveringsomfang .....	139	10	Opbevaring .....	146
2.2	Produktoversigt (figur A - E) .....	139	11	Bortskaffelse .....	146
2.3	Sikkerheds- og beskyttelsesanordning .....	139	12	Kundeservice/service .....	146
2.4	Tørkørselssikring .....	139	13	Garanti .....	146
2.5	Tryksensor .....	139	14	Oversættelse af den originale EU-/EF-overensstemmelseserklæring .....	147
2.6	Display-visning .....	139			
2.7	Tilsluttet brug .....	139			
2.8	Forkert anvendelse .....	140			
3	Sikkerhedsanvisninger .....	140			
3.1	Generelle sikkerhedsanvisninger .....	140			
3.2	Elektrisk sikkerhed .....	140			
4	Montering .....	140			
4.1	Opstilling af pumpen .....	140			
4.2	Tilslutning af sugeledningen .....	141			
4.3	Montering af trykledningen .....	141			
5	Ibrugtagning .....	141			
5.1	Kontrol af lufttrykket i lagerbeholderen .....	141			
5.2	Fyldning af pumpe .....	141			
5.3	Første ibrugtagning .....	141			
6	Betjening .....	141			
6.1	Tilkobling af pumpen .....	141			
6.2	Frakobling af pumpen .....	142			
7	Display-visninger .....	142			
7.1	Normaldrift .....	142			
7.2	Ekstrafunktioner .....	143			
7.3	Advarselsmeddelelser .....	144			
8	Service og vedligeholdelse .....	144			
8.1	Kontrol af lufttrykket i lagerbeholderen .....	144			
8.2	Rengøring af pumpen .....	144			
8.3	Rengøring af filtret .....	144			

## 1 OM DENNE BRUGSANVISNING

- Den tyske udgave er den originale driftsvejledning. Alle andre sprog er oversættelser af den originale driftsvejledning.
- Opbevar denne brugsanvisning, så du altid kan slå op i den, når du har brug for informationer om maskinen.
- Overdrag kun maskinen til andre personer sammen med denne brugsanvisning.
- Læs og overhold sikkerhedsanvisningerne og advarslerne i denne brugsanvisning.

### 1.1 Symboler på forsiden

Symbol	Betydning
	Læs denne brugsanvisning omhyggeligt, før du tager apparatet i brug. Dette er en forudsætning for, at du kan arbejde sikkert og håndtere apparatet uden forstyrrelser.
	Brugsanvisning
	Strømkablet må ikke beskadiges eller skæres over for at undgå elektrisk stød!

### 1.2 Symboler og signalord

- ⚠ FARE!** Indikerer en umiddelbar farlig situation, som, hvis den ikke undgås, er livsfarlig eller medfører alvorlige kvæstelser.

**⚠ ADVARSEL!** Indikerer en potentiel farlig situation, som, hvis den ikke undgås, kan være livsfarlig eller medføre alvorlige kvæstelser.

**⚠ FORSIGTIG!** Indikerer en potentiel farlig situation, som, hvis den ikke undgås, kan medføre mindre eller moderate kvæstelser.

**OBS!** Indikerer en situation, som, hvis den ikke undgås, kan medføre tingsskade.

**i BEMÆRK** Specielle anvisninger, der gør dig i stand til at forstå og håndtere maskinen bedre.

## 2 PRODUKTBEKRIVELSE

I denne vejledning er de forskellige pumpemodeller beskrevet. Identificer din model ved typeskiltet.

### 2.1 Leveringsomfang

Pumpen leveres med pressostat, manometer, filternøgle og strømledning.

### 2.2 Produktoversigt (figur A - E)

Nr.	Komponent
1	Skuedæksel filter
2	Pumpehus
3	Påfyldningsskrue
4	Pumpeudgang/trykledningstilslutning
5	Motorhus
6	Lagerbeholder
7	Anskruningspunkt
8	Aftapningsskrue pumperum
9	Aftapningsskrue filterrum
10	Pumpeindgang/sugeledningstilslutning
11	Trykledning
12	Vandhane
13	Vinkelnippel
14	Pakning
15	Forbindelsesnippel
16	Pakning
17	Sugeledning
18	Filternøgle
19	Pakning filter

Nr.	Komponent
20	Filter
21	Kontraventil
22	Pakning kontraventil
23	Pakning hus
24	Iskruningsnippel
25	Pakning
26	Svømmelegeme måleenhed
27	Lukkedæksel ventil
28	Ventil
29	Display
30	MODE-knap
31	SET-knap

### 2.3 Sikkerheds- og beskyttelsesanordning

#### Termisk beskyttelsesafbryder

Pumpen er forsynet med en termisk beskyttelsesafbryder, der slukker motoren, når den overophedes. Efter en kort afkølingsfase på ca. 15 - 20 minutter kobler pumpen automatisk til igen.

#### 2.4 Tørkørselssikring

Pumpen er udstyret med en tørkørselssikring. Tørkørselssikringen frakobler pumpen efter ca. 90 sekunder, hvis der ikke suges vand, eller hvis sugeledningen er beskadiget.

#### 2.5 Tryksensor

Pumpen er udstyret med en tryksensor. Via denne sensor tændes og slukkes der automatisk for pumpen, når det indstillede tryk nås.

- Indstillet tryk: se tekniske data.

#### 2.6 Display-visning

Pumpen er udstyret med et display (29) til visning af driftstilstande og fejlmeddelelser. Med MODE-knappen (30) kan der vælges forskellige indstillinger og visninger, og med SET-knappen (31) kan de bekræftes.

#### 2.7 Tilsigtet brug

Pumpen er beregnet til privat brug i hus og have. Den må kun bruges iht. Tekniske data.

Pumpen er egnet til: Dykpumpen er velegnet til:

- Vanding af have- og grundarealer
- Vandforsyning i huset
- Trykøgning i vandforsyningen.

**f BEMÆRK** Ved trykøgningen i vandforsyningen skal de lokale forskrifter overholdes. Du kan få mere at vide af din vvs-specialist.

Pumpen er kun egnet til pumpning af følgende væsker:

- Rent vand, regnvand

Enhver anden eller yderligere anvendelse gælder som ikke korrekt.

### 2.8 Forkert anvendelse

Pumpen må ikke bruges til kontinuerlig drift. Den er ikke velegnet til pumpning af:

- Drikkevand
- Saltvand
- Levnedsmidler
- Spildevand
- Aggressive medier, kemikalier
- Ætsende, brændbare, eksplosive eller gas-sende væsker
- Væsker, der er varmere end 35 °C
- Sandholdigt vand og skurende væsker.

## 3 SIKKERHEDSANVISNINGER

**⚠ FARE!** Fare ved berøring af strømførende dele! En fejl på pumpe eller forlængerledning kan forårsage alvorlig skade!

- Fjern straks stikket fra lysnettet.
- Tilslut enheden via et fejlstrømsrelæ med en nominal reststrøm på < 30 mA.

**⚠ ADVARSEL!** Fare for kvæstelser. Sikkerheds- og beskyttelsesanordninger, der er defekte eller deaktiverede, kan medføre alvorlige kvæstelser.

- Få defekte sikkerheds- og beskyttelsesanordninger repareret.
- Sikkerheds- og beskyttelsesanordningerne må aldrig sættes ud af kraft.

**⚠ FORSIGTIG!** Fare for personskade ved varmt vand Ved længere drift mod en lukket trykside (> 10 min) kan vandet i pumpen blive meget varmt og sprøjte ukontrolleret ud!

- Afbryd pumpen fra lysnettet, og lad pumpe og vand køle af.
- Kontrollér vandniveauet på sugesiden.
- Kontrollér ledningernes tæthed.
- Kontrollér suge- og trykledningens installation.
- Tag først pumpen i brug igen, når alle mangler er afhjulpet!

### 3.1 Generelle sikkerhedsanvisninger

- Denne maskine kan bruges af børn i alderen 8 år og derover og personer med nedsatte fysiske, sensoriske eller mentale evner, eller manglende erfaring og viden, hvis de er under opsyn eller uddannet i sikker brug af maskinen og forstår de dermed forbundne risici. Børn må ikke lege med enheden. Brugerens rengøring og vedligeholdelse må ikke foretages af børn uden opsyn.
- Mennesker med meget kraftige og komplekse begrænsninger kan også have behov for de vejledninger, der er beskrevet her.
- Løft, transporter eller fastgør aldrig pumpen med strømkablet. Brug ikke kablet til at trække stikket ud af stikdåsen.
- Uautoriserede ændringer eller modifikationer af pumpen er forbudt. Reparationer må kun udføres af vores kundeservice.
- Træk stikket ud, før arbejder på maskinen. Beskyt stikket mod fugt.
- Brug kun pumpe og forlængerledninger er i perfekt teknisk stand. Beskadede enheder må ikke betjenes.
- Hold sikker afstand til dyr, eller slukke for pumpen, når dyrene nærmer sig.

### 3.2 Elektrisk sikkerhed

- Hvis der er personer i svømmebassinet eller i havedammen, må pumpen ikke benyttes.
- Husets netspænding skal være i overensstemmelse med angivelserne om netspænding i de Tekniske data. Anvend ingen anden forsyningsspænding.
- Maskinen må kun betjenes i forbindelse med en elektrisk anordning iht. DIN/VDE 0100, del 737, 738 og 702. Af sikkerhedsmæssige årsager skal der installeres en effektafbryder på 10 A.
- Brug kun forlængerledninger, der er egnet til en udendørs brug. Minimumstværsnit 3 x 1,5 mm<sup>2</sup> af kvaliteten H07RN-F iht. DIN 57282/57245 med stænkvangsbeskyttet stikanordning. Træk altid ledningen helt ud af kabeltromler.
- Kontroller tilstanden af din forlængerledning før hver brug.

## 4 MONTERING

### 4.1 Opstilling af pumpen

1. Forbered et plant og fast opstillingssted.



2. Stil pumpen vandret og oversvømmelsessikret.
3. Om nødvendigt fastskrues pumpen i anskruingspunkterne (7).
- Pumpen skal være beskyttet mod regn og direkte vandstråler.

**BEMÆRK** I den daglige drift (automatisk drift) skal det ved passende forholdsregler udelukkes, at der ved fejl på pumpen opstår følgeskader på grund af oversvømmelse af rum.

## 4.2 Tilslutning af sugeledningen

**BEMÆRK** Vi anbefaler montering af fleksible ledninger på pumpeindgangen. Derved kan der ikke udøves mekanisk tryk eller træk på pumpen.

1. Vælg en længde på sugeledningen (17), som gør, at pumpen ikke kan køre tør. Sugeledningen skal altid finde sig mindst 30 cm under vandoverfladen.
2. Tilslut sugeledningen. Sørg for en tæt tilslutning, men uden at gevindet beskadiges.
3. Der skal indbygges en forfilter mellem sugeledningen og pumpeindgangen, hvis vandet indeholder en smule sand. Spørg din specialforhandler til råds.
4. Før altid sugeledningen med en jævn stigning.

**BEMÆRK** Hvis indsugningshøjden er mere end 4 meter, skal der monteres en sugeslange med en diameter på over 1". Vi anbefaler, at der anvendes et AL-KO-sugearmatur med sugeslange, sugeskurv og returløbspærre. Spørg din specialforhandler.

## 4.3 Montering af trykledningen

1. Forbindelsesnipl (15) skrues med rundtætningsringen (16) i pumpeudgangen (4).
2. Vinkelnipl (13) med pakningen (14) skrues på forbindelsesnipl (15), og vinkelnipl drejes i den ønskede retning.
3. Trykledningen (11) fastgøres på vinkelnipl (13).

## 5 IBRUGTAGNING

**BEMÆRK** Ved første ibrugtagning vises alle informationer på engelsk på displayet. Vælg det ønskede sprog med MODE-knappen og bekræft med SET-knappen. Lufttrykket i lagerbeholderen kan nu kontrolleres.

## 5.1 Kontrol af lufttrykket i lagerbeholderen

**BEMÆRK** Ved et lufttryk på under 1,5 og over 1,9 fungerer anlægget ikke. Pumpen starter ikke

1. Træk pumpens stik ud.
2. Lukkedækslet til ventilen (27) på bagsiden af lagerbeholderen (6) skydes opad.
3. Lufttrykket kontrolleres på ventilen (28) med en luftpumpe eller en dækpumpe med trykvisning.
4. Lukkedækslet til ventilen på bagsiden af lagerbeholderen lukkes igen.
5. Stikket sættes i igen.
- Pumpen kan nu tages i brug.

## 5.2 Fyldning af Pumpe

**OBS! Fare for beskadigelse!** Tørkørsel vil ødelægge pumpen!

- Pumpen skal altid fyldes med vand inden brug, indtil det løber over, så pumpen straks kan suges.

**BEMÆRK** Fyld sugeslangen med vand, før den skrues på. På denne måde forkortes sugetiden.

1. Påfyldningsskruen (3) åbnes med filternøglen (18/A).
2. Der fyldes vand på igennem påfyldningsskruen, til pumpehuset (2) er fyldt.
3. Påfyldningsskruen skrues i.

## 5.3 Første ibrugtagning

Kun ved første ibrugtagning viser displayet NORMAL X og PRESSURE.

**BEMÆRK** Hvis der efter ca. 90 sekunder stadig ikke suges vand ind igennem sugeledningen (17), kobler tørkørselssikringen pumpen fra, og displayet viser ALARM og SUCTION SIDE. Kontrollér sugeledningen, skuedækslet (1) og alle forskruinger for tæthed. Tryk på RESET-knappen og gennemfør første ibrugtagning endnu engang.

## 6 BETJENING

### 6.1 Tilkobling af pumpen

1. Alle lukkeanordninger (ventil, sprøjtedyse, vandhane) i trykledningen (11) åbnes.
2. Tilslutningskablets stik sættes i kontakten. Pumpen begynder at pumpe.
3. Når der ikke længere er luft i det udstrømmende vand, kan lukkeanordningen i trykledningen lukkes.

- Pumpen kobler automatisk fra, når trykket er opbygget og frakoblingstrykket er nået.
- Pumpen er klar til drift.
- Når der tændes via pressostaten, viser displayet NORMAL X og PRESSURE samt det faktiske tryk.

## 6.2 Frakobling af pumpen

1. Efter brugen slukkes der for pumpen på tænd-/slukknappen.
2. Alle lukkeanordninger i trykledningen lukkes.

**BEMÆRK** Pumpen slår automatisk fra, når det indstillede frakoblingstryk nås.

**⚠ FORSIGTIG! Fare for personskade ved varmt vand** Ved længere drift mod en lukket trykside (> 10 min) kan vandet i pumpen blive meget varmt og sprøjte ukontrolleret ud!

- Afbryd pumpen fra lysnettet, og lad pumpe og vand køle af.
- Tag først pumpen i brug igen, når alle mangler er afhjulpet!

Fare for personskade ved varmt vand på grund af:

- Ukyndig installation

- Lukket trykside
- Vandmangel i sugeledningen eller
- Defekt pressostat

## Fremgangsmåde





1. Adskil pumpen fra lysnettet og lad pumpe og vand køle af.
2. Kontrollér pumpe, installation og vandstand.
3. Tag først pumpen i brug igen, når alle mangler er afhjulpet!

## 7 DISPLAY-VISNINGER

- Ved første ibrugtagning vises alle informationer på engelsk på displayet.
- Alle funktioner kan kaldes med MODE-knappen. De indlæste standarder bekræftes med SET-knappen.

**BEMÆRK** Informationerne, der vises i anden linje på displayet, er delvist løbende tekster, der kører igennem som kontinuerlige informationer. Hvis pumpen er i ALARM-funktion, f.eks. Luftryk for lavt, er det ikke muligt at skifte sprog.

### 7.1 Normaldrift

Display-visning	Koblingstilstand	Funktion/forholdsregler
DANSK 	Pumpe i drift eller pumpe slået fra	Hold MODE-knappen inde i mere end 3 sekunder; derved aktiveres betjenings sproget. Skift betjeningsprog ved at trykke på MODE-knappen (30). Bekræft nyt betjeningsprog med SET-knappen
NORMAL X Tryk 1,5 bar 	Pumpen slår til og begynder at suge.	<b>Første idrifttagning:</b> Pumpen er fyldt med vand, suge- og tryksiden sluttet til, der er vand på sugesiden. Pumpen slutes til nettet. Lukkeanordninger i trykledningen er åbnet.
Et roterende X bagved Normal symboliserer, at pumpen er slået TIL		
ALARM Efterfyldning 1,2 bar 	Pumpen slår ikke til efter selvtesten. I drift, pumpen slår ikke til.	Efterfyld luft, tryk derefter på SET-knappen. Udfør første ibrugtagning på ny. Luftryk, se tekniske data <b>Løbende tekst: EFTERFYLDNING 1,5 BAR</b>
ALARM Vandtilførsel 1,5 bar 	Tørkørsel, efter 90 sekunder kobler pumpen fra.	Kontrollér sugeledningen, tryk derefter på SET-knappen. Udfør første ibrugtagning på ny. <b>Løbende tekst: KONTROL AF VANDTILFØRSEL</b>

Display-visning	Koblingstilstand	Funktion/forholdsregler
NORMAL X Tryk 3,2 bar <div style="display: inline-block; vertical-align: middle;"> <div style="border: 1px solid black; border-radius: 5px; padding: 2px; margin-bottom: 2px;">MODE</div> <div style="border: 1px solid black; border-radius: 5px; padding: 2px;">SET</div> </div>	Pumpen i drift.	Pumpen transporterer vand. Lagerbeholderen fyldes. En del af vandet tappes af.
NORMAL 0 Tryk 4,0 bar <div style="display: inline-block; vertical-align: middle;"> <div style="border: 1px solid black; border-radius: 5px; padding: 2px; margin-bottom: 2px;">MODE</div> <div style="border: 1px solid black; border-radius: 5px; padding: 2px;">SET</div> </div>	Pumpen slår fra.	Pumpen har nået det indstillede frakoblingstryk.
NORMAL X Tryk 2,0 bar <div style="display: inline-block; vertical-align: middle;"> <div style="border: 1px solid black; border-radius: 5px; padding: 2px; margin-bottom: 2px;">MODE</div> <div style="border: 1px solid black; border-radius: 5px; padding: 2px;">SET</div> </div>	Pumpen slår til.	Pumpen har nået det indstillede tilkoblingstryk.

## 7.2 Ekstrafunktioner

Display-visning	Koblingstilstand	Funktion/forholdsregler
NORMAL X Flow 3600 L/M <div style="display: inline-block; vertical-align: middle;"> <div style="border: 1px solid black; border-radius: 5px; padding: 2px; margin-bottom: 2px;">MODE</div> <div style="border: 1px solid black; border-radius: 5px; padding: 2px;">SET</div> </div>	Pumpen i drift.	<b>Flowmængde:</b> Tryk på MODE-knappen, indtil flowmængden vises. <b>Løbende tekst: FLOW</b>
NORMAL X Flow 98 m3 <div style="display: inline-block; vertical-align: middle;"> <div style="border: 1px solid black; border-radius: 5px; padding: 2px; margin-bottom: 2px;">MODE</div> <div style="border: 1px solid black; border-radius: 5px; padding: 2px;">SET</div> </div>	Pumpen i drift.	<b>Pumpet vandmængde i alt:</b> Tryk på MODE-knappen. Visning af hidtil pumpet vandmængde. Nulstilling ikke mulig. <b>Løbende tekst: MÆNDE I ALT</b>
NORMAL X Delmængde 98 m3 <div style="display: inline-block; vertical-align: middle;"> <div style="border: 1px solid black; border-radius: 5px; padding: 2px; margin-bottom: 2px;">MODE</div> <div style="border: 1px solid black; border-radius: 5px; padding: 2px;">SET</div> </div>	Pumpen i drift.	<b>Delmængde:</b> Tryk på MODE-knappen. Visning af hidtil pumpet delmængde. Tilbagestilling. Tryk på SET-knappen i ca. 3 sekunder. <b>Løbende tekst: DELMÆNGDE</b>
eco X Modus 3,0 bar <div style="display: inline-block; vertical-align: middle;"> <div style="border: 1px solid black; border-radius: 5px; padding: 2px; margin-bottom: 2px;">MODE</div> <div style="border: 1px solid black; border-radius: 5px; padding: 2px;">SET</div> </div>	Pumpe i drift eller pumpe slået fra.	Tryk på MODE-knappen flere gange, indtil ECO X MODUS vises på displayet. Pumpen slår nu fra tidligere (energisparetilstand). Se "Ibrugtagning".
eco X Tryk 3,0 bar <div style="display: inline-block; vertical-align: middle;"> <div style="border: 1px solid black; border-radius: 5px; padding: 2px; margin-bottom: 2px;">MODE</div> <div style="border: 1px solid black; border-radius: 5px; padding: 2px;">SET</div> </div>	Pumpe i drift eller pumpe slået fra.	Tryk på SET-knappen. ECO TRYK vises på displayet. Energisparetilstand er slået til.
NORMAL X Modus 0,0 m3 <div style="display: inline-block; vertical-align: middle;"> <div style="border: 1px solid black; border-radius: 5px; padding: 2px; margin-bottom: 2px;">MODE</div> <div style="border: 1px solid black; border-radius: 5px; padding: 2px;">SET</div> </div>	Pumpe i drift eller pumpe slået fra.	Tryk på MODE-knappen flere gange, indtil NORMAL-MODUS vises på displayet.

Display-visning	Koblingstilstand	Funktion/forholdsregler
NORMAL X Tryk 3,0 bar <div style="display: inline-block; vertical-align: middle; border: 1px solid black; padding: 2px;">             MODE SET           </div>	Pumpe i drift eller pumpe slået fra.	Tryk på SET-knappen, indtil NORMAL X og TRYK vises på displayet. Frakoblingstrykket øges igen.

### 7.3 Advarselsmeddelelser

Display-visning	Koblingstilstand	Funktion/forholdsregler
ALARM Efterfyldning 1,2 bar <div style="display: inline-block; vertical-align: middle; border: 1px solid black; padding: 2px;">             MODE SET           </div>	Kedeltryk for lavt. Vandstand for lav.	<b>Løbende tekst: DELMÆNGDE</b> Der opfordres til efterfyldning af luft til 1,5 bar. Bekræft med SET-knappen. Pumpen starter igen. <b>Løbende tekst: LUFFTRYK OK</b>
ALARM Luftryk 1,5 bar <div style="display: inline-block; vertical-align: middle; border: 1px solid black; padding: 2px;">             MODE SET           </div>		
NORMAL X Aftapning 1,5 bar <div style="display: inline-block; vertical-align: middle; border: 1px solid black; padding: 2px;">             MODE SET           </div>	Der er fyldt luft på til over 1,8 bar.	Reducér luftrykket til 1,5 bar. Når trykket er reduceret til 1,5 bar, startes pumpen igen ved tryk på SET-knappen. <b>Løbende tekst: TRYKREDUKTION TIL 1,5 BAR</b>
ALARM Vandtilførsel 1,5 bar <div style="display: inline-block; vertical-align: middle; border: 1px solid black; padding: 2px;">             MODE SET           </div>	Sugeledning ikke nede i vandet, intet flow og intet tryk.	Meddelelse vises efter 90 sekunder. Når fejlen er afhjulpel, nulstilles fejlmeddelelsen ved tryk på SET-knappen. <b>Løbende tekst: KONTROL AF VANDTILFØRSEL</b>
NORMAL 0 Lufttest 1,5 bar <div style="display: inline-block; vertical-align: middle; border: 1px solid black; padding: 2px;">             MODE SET           </div>	Pumpen slår til med forsinkelse.	<b>Målecyklus:</b> Pumpen slår efter et bestemt antal koblingscykler ikke til ved tilkoblingstrykket, men venter ca. 25 sekunder på, om trykket i systemet falder til 1,5 bar. Hvis trykket ikke underskrides i dette tidsforløb, er luftpåfyldningen i orden.

## 8 SERVICE OG VEDLIGEHOLDELSE

### 8.1 Kontrol af luftrykket i lagerbeholderen

**BEMÆRK** Kontrollér luftrykket i lagerbeholderen med jævne mellemrum. Det må ikke underskride 1,5 bar (se afsnittet "Ibrugtagning: Kontrol af luftrykket i lagerbeholderen").

**BEMÆRK** Hvis displayet viser informationen ALARM og REFILL 1,5 BAR, skal der efterfyldes luft i membranlagerbeholderen. Når det korrekte tryk nås, viser displayet ALARM og AIR PRES-SURE OK.

### 8.2 Rengøring af pumpen

**BEMÆRK** Når der har været pumpet klorholdigt svømmebassinvand eller væsker, der efterlader rester, skal pumpen skylles med rent vand.

1. Pumpen kobles fra lysnettet og sikres med genindkobling. Pumpen stopper automatisk.
2. Skyl pumpen med rent vand.
3. Sæt stikket i kontakten.
4. Tænd for pumpen med tænd-/slukknappen. Pumpen starter automatisk.

### 8.3 Rengøring af filtret

1. Aftapningsskruen på tømmeåbningen til filterrummet (9) skrues af, filterrummet tømmes, og tømmeåbningen lukkes igen.

2. Skuedækslet til filtret (1) skrues af vha. filternøglen (18).
3. Filtret (19/20) tages ud af filterhuset (2) og rengøres under rindende vand.
4. Filterhuset og skuedækslet til filtret rengøres.
5. Før monteringen af filtret kontrolleres pakningerne til filtret (19) og pakningerne til huset (23) for skader og udskiftes ved behov.
6. Indbyg filtret, skru det gennemsigtige skuedæksel til filtret på, og spænd det håndfast med filternøglen.

#### 8.4 Rengøring af kontraventil

1. Afmonter filtret (se afsnittet "Rengøring af filter").
2. Kontraventilen (21) skrues ud og rengøres under rindende vand.
3. Pakning (22) udskiftes ved behov.
4. Kontraventilen monteres.
5. Filter monteres.

#### 8.5 Rengøring af svømmelegeme

1. Trykledning (11) med vinkelnippel (13) og forbindelsesnippel (15) skrues ud.
2. Iskruningsnippel (24) med pakning (25) skrues ud. Bemærk svømmelegemets montage-

position. Træk svømmelegemet ud, og rengør det.

3. Sæt svømmelegemet i igen - vær opmærksom på montagepositionen (fig. D).

#### 8.6 Afhjælpning af tilstopninger

1. Pumpen kobles fra lysnettet og sikres med genindkobling.
2. Sugeledningen tages af pumpeindgangen.
3. Trykledningen slutes til vandledningen.
4. Lad vandet løbe igennem pumpehuset, indtil tilstopningen er opløst.
5. Kontrollér om pumpen kører frit ved at tænde kortvarigt for den.

### 9 HJÆLP VED FEJL

**⚠ FARE! Fare for elektrisk stød!** Når der arbejdes på pumpen, er der fare for at få elektrisk stød.

- Træk altid netstikket ud, før der arbejdes på at afhjælpe fejl.
- Lad en elektriker afhjælpe fejl i det elektriske system.

**ℹ BEMÆRK** Ved fejl, der ikke kan afhjælpes, rettes henvendelse til vores kundeservice.

Fejl	Mulig årsag	Afhjælpning
Motoren kører ikke.	Ingen netspænding.	Kontroller sikringerne, lad en elektriker kontrollere strømforsyningen.
Fejlmeddelelsen "Sugeside" vises 	Sugeledningen er ikke nede i vandet.	Stik sugeledningen mindst 30 cm ned i vandet.
	Tilstopning på sugesiden.	Fjern urenheder i indsugningsområdet og i filtret.
	Trykledning lukket.	Åbn lukkeanordningerne i trykledningen.
	Pumpen suger luft ind i sugeledningen.	Kontrollér alle sugeledningens forbindelser for tæthed. Udskift tætningsringen.
	Pumpen suger luft ind. Der er ikke nok vand på sugesiden.	Sluk for pumpen, og lad den køle af.
	Slangediameteren er for lille.	Isæt trykslange med større diameter.
	For lidt vand på sugesiden.	Pumpen neddrøles for at tilpasse volumenstrømmen.

Fejl	Mulig årsag	Afhjælpning
Fejlmeddelelsen "EFTERFYLDNING 1,5 BAR" vises.	Lavt lufttryk i lagerbeholderen.	Efterfyld luft i lagerbeholderen. (Indstil membranfortryk på 1,5 bar). <b>Løbende tekst: EFTERFYLDNING 1,5 BAR.</b>

## 10 OPBEVARING

1. Tøm suge- og trykledningen.
2. Aftapningsskruen skrues ud, og vandet tappes af pumpen.
3. Aftapningsskruen skrues i igen, hvorefter pumpe og tilbehør opbevares frostfrit.

**f BEMÆRK** Hvis der er fare for frost, skal systemet tømmes fuldstændigt og pumpen opbevares på et frostsikkert sted.

## 11 BORTSKAFFELSE

 Elektrisk og elektronisk udstyr må ikke smides ud med det almindelige husholdningsaffald, men skal bortskaffes særskilt!

## 13 GARANTI

Inden for den lovbestemte reklamationsperiode reparerer eller udskifter vi efter eget skøn eventuelle materiale- eller fabrikationsfejl på maskinen. Reklamationsperioden bestemmes af loven i det land, hvor maskinen er købt.

Vores garanti gælder kun, hvis:

- brugsanvisningen følges
- maskinen behandles korrekt
- der bruges originale reservedele

Garantien bortfalder ved:

- egenhændige forsøg på reparation
- egenhændige tekniske ændringer
- ukorrekt brug



Følgende er ikke omfattet af garantien:

- Lakskader, der skyldes normal slitage
- Sliddele, der er markeret med ramme xxxxxx (x) på reservedelslisten

Garantiperioden begynder med købet foretaget af den første slutforbruger. Datoen på købskvitteringen er gældende. Kontakt forhandleren, hvor maskinen er købt, eller den nærmeste autoriserede kundeservice. Medbring denne erklæring og den originale købskvittering. Denne erklæring berører ikke købers lovbestemte rettigheder over for sælger på grund af mangler.

**14 OVERSÆTTELSE AF DEN ORIGINALE EU-/EF-  
OVERENSSTEMMELSESERKLÆRING**

Vi erklærer hermed, at dette produkt ved salg opfylder kravene i de harmoniserede EU-direktiver, EU-sikkerhedsstandarderne samt de produktspecifikke standarder.

<b>Produkt</b> Husvandværk <b>Serienummer</b> G3043045	<b>Producent</b> AL-KO Geräte GmbH Ichenhauser Str. 14 D-89359 Kötz	<b>Ansvarlig for dokumentationen</b> Ismail Kabasakal Ichenhauser Str. 14 D-89359 Kötz
<b>Type</b> HW 5000 FMS Premium HW 6000 FMS Premium <b>Lydtrykniveau</b> EN ISO 3744 målt/garanteret HW 5000 Premium: 76 / 78 dB(A) HW 6000 Premium: 71 / 73 dB(A)	<b>EU-direktiver</b> 2014/35/EU 2014/30/EU 2000/14/EF 2011/65/EU 2014/68/EU <b>Overensstemmelsesvurdering</b> 2000/14/EF Bilag V  2015	<b>Anvendte standarder</b> EN 60335-1:2012 EN 60335-2-41:2012 EN 62233:2008 EN 55014-1:2012 EN 55014-2:2016 EN 61000-3-2:2014 EN 61000-3-3:2014  Kötz, 2018-03-12  Daniel Trumpp Chief Technology Officer

## ÖVERSÄTTNING AV ORIGINALBRUKSANVISNING

### Innehållsförteckning

1 Om denna bruksanvisning .....	148	8.4 Rengöra backventilen .....	155
1.1 Symbol på titelsida.....	148	8.5 Rengöra flottören .....	155
1.2 Teckenförklaring och signalord.....	148	8.6 Åtgärda blockering .....	155
2 Produktbeskrivning.....	149	9 Avhjälpa fel.....	155
2.1 Leveransomfattning .....	149	10 Förvaring .....	156
2.2 Produktöversikt (bild A - E).....	149	11 Återvinning.....	156
2.3 Säkerhets- och skyddsanordning .....	149	12 Kundtjänst/service .....	156
2.4 Skydd mot torrgång .....	149	13 Garanti.....	156
2.5 Trycksensor .....	149	14 Översättning av original EU-/EG-försäkran om överensstämmelse .....	157
2.6 Displayvisning.....	149		
2.7 Avsedd användning .....	149		
2.8 Möjlig felanvändning .....	150		
3 Säkerhetsanvisningar.....	150		
3.1 Allmänna säkerhetsanvisningar.....	150		
3.2 Elsäkerhet.....	150		
4 Montering .....	151		
4.1 Ställa upp pumpen.....	151		
4.2 Ansluta sugledningen .....	151		
4.3 Montera tryckledningen .....	151		
5 Start.....	151		
5.1 Kontrollera lufttrycket i förrådsbehållaren.....	151		
5.2 Fylla på pumpen .....	151		
5.3 Första idrifttagningen .....	151		
6 Användning .....	152		
6.1 Sätta på pumpen .....	152		
6.2 Stänga av pumpen.....	152		
7 Displayvisningar .....	152		
7.1 Normal drift .....	152		
7.2 Tilläggfunktioner.....	153		
7.3 Varningsmeddelanden.....	154		
8 Underhåll och skötsel.....	155		
8.1 Kontrollera lufttrycket i förrådsbehållaren.....	155		
8.2 Rengöra pumpen .....	155		
8.3 Rengöra filtret .....	155		

## 1 OM DENNA BRUKSANVISNING

- Den tyska versionen utgör bruksanvisningen i original. Alla andra språkversioner är översättningar av bruksanvisningen i original.
- Förvara alltid bruksanvisningen så att du alltid kan slå upp i den när du behöver information om maskinen/redskapet.
- Lämna endast vidare maskinen/redskapet till andra personer tillsammans med denna bruksanvisning.
- Läs och beakta säkerhets- och varningsanvisningar i denna bruksanvisning.

### 1.1 Symbol på titelsida

Symbol	Betydelse
	Det är viktigt att läsa igenom denna bruksanvisning noggrant före drifttagningen. Detta är en förutsättning för en säker hantering utan problem.
	Bruksanvisning
	Skada inte eller skär inte i nätsladden för att undvika elektriska stötar!

### 1.2 Teckenförklaring och signalord

**⚠ FARA!** Anger en omedelbart farlig situation, som om den inte undviks, kan leda till dödsfall eller svåra personskador.



**⚠ VARNING!** Anger en potentiellt farlig situation, som om den inte undviks, kan leda till dödsfall eller svåra personskador.

**⚠ OBSERVERA!** Anger en potentiellt farlig situation, som om den inte undviks, kan leda till mindre eller medelsvåra personskador.

**OBS!** Anger en situation, som om den inte undviks, kan leda till materiella skador.

**i ANMÄRKNING** Speciella anvisningar för bättre förståelse och handhavande.

## 2 PRODUKTBEKRIVNING

I den här bruksanvisningen beskrivs olika modeller av pumpar. Identifiera din modell med hjälp av typskylten.

### 2.1 Leveransomfattning

Pumpen levereras med tryckbrytare, manometer, filternyckel och nätkabel.

### 2.2 Produktöversikt (bild A - E)

Nr.	Komponent
1	Genomskinligt lock till filtret
2	Pumphus
3	Påfyllningsskruv
4	Pumputgång/tryckledningsanslutning
5	Motorhus
6	Förrådsbehållare
7	Fästpunkt
8	Tömningsskruv i pumprummet
9	Tömningsskruv i filterrummet
10	Pumpingång/sugledningsanslutning
11	Tryckledning
12	Vattenkran
13	Vinkelnippel
14	Packning
15	Förbindelsenippel
16	Packning
17	Sugledning
18	Filternyckel

Nr.	Komponent
19	Packning till filter
20	Filter
21	Backventil
22	Packning till backventil
23	Packning till hus
24	Inskruvningssnippel
25	Packning
26	Flottör till mätenhet
27	Låslock till ventil
28	Ventil
29	Display
30	MODE-knapp
31	SET-knapp

### 2.3 Säkerhets- och skyddsanordning

#### Termoskyddsbrytare

Pumpen är utrustad med en termoskyddsbrytare som stänger av motorn vid överhettning. Efter en nedkylningsfas på ca 15-20 minuter startar pumpen automatiskt igen.

#### 2.4 Skydd mot torrgång

Pumpen har ett torrgångsskydd. Torrgångsskyddet stänger av pumpen efter ca 90 sekunder om inget vatten sugts upp eller om sugledningen är skadad.

#### 2.5 Trycksensor

Pumpen är utrustad med en trycksensor. Via denna sensor stängs pumpen automatiskt av resp. sätts på när det inställda trycket nås.

- Inställt tryck: se den tekniska informationen.

#### 2.6 Displayvisning

För att kunna visa driftstatus och felmeddelanden är pumpen utrustad med en display (29). Med MODE-knappen (30) kan olika inställningar och displayer väljas och bekräftas med SET-knappen (31).

#### 2.7 Avsedd användning

Pumpen är avsedd för privat användning i hus och trädgård. Den får endast användas inom de användningsbegränsningar som anges i den tekniska informationen.

Pumpen är lämplig för:

- Bevattning av trädgårds- och tomtytor
- Vattenförsörjning inomhus
- Tryckhöjning av vattenförsörjningen.

**f ANMÄRKNING** Vid tryckhöjningen av vattenförsörjningen ska de lokala föreskrifterna beaktas. Du får information från din VVS-installatör.

Pumpen är uteslutande till för att mata följande vätskor:

- klart vatten, regnvatten

All annan användning anses som icke avsedd användning.

## 2.8 Möjlig felanvändning

Pumpen får inte användas i permanent drift. Den är inte avsedd att pumpa:

- dricksvatten
- saltvatten
- livsmedel
- smutsvatten
- aggressiva medier, kemikalier
- frätande, brandfarliga, explosiva eller gasformiga vätskor
- vätskor som är varmare än 35 °C
- vatten som innehåller sand samt slitande vätskor.

## 3 SÄKERHETSANVISNINGAR

**⚠ FARA! Fara vid beröring av spänningsförande delar!** En dåligt fungerande pump eller förlängningssladd kan orsaka allvarliga skador!

- Dra ur kontakten från elnätet omedelbart.
- Anslut utrustningen via en FI-skyddsbrytare med en nominell felström < 30 mA.

**⚠ VARNING! Risk för personskador.** Defekta eller funktionslösa säkerhets- och skyddsanordningar kan medföra allvarliga personskador.

- Reparera defekta säkerhets- och skyddsanordningar omedelbart.
- Sätt aldrig säkerhets- och skyddsanordningar ur funktion!.

**⚠ OBSERVERA! Risk för personskador av hett vatten** Vid längre drift mot den stängda trycksidan (> 10 min) kan vattnet i pumpen värmas upp kraftigt och rinna ut okontrollerat!

- Skilj pumpen från nätet och låt pumpen och vattnet svalna.
- Kontrollera vattennivån på sugsidan.
- Kontrollera att ledningarna är täta.
- Kontrollera installationen av sug- och tryckledning.
- Ta inte pumpen i drift igen förrän alla brister har åtgärdats!

### 3.1 Allmänna säkerhetsanvisningar

- Denna apparat kan användas av barn över 8 år och äldre, liksom av personer med ned-satt fysisk, sensorisk eller mental förmåga eller brist på erfarenhet och kunskap om de hålls under uppsikt eller instrueras om säker användning av apparaten och om de risker som kan uppstå. Barn får inte leka med utrustningen. Rengöring och underhåll får inte utföras av barn utan tillsyn.
- Personer med mycket starka och komplexa begränsningar kan ha behov utöver de instruktioner som beskrivs här.
- Lyft, transportera eller fäst aldrig pumpen i nätkabeln. Dra aldrig i själva nätkabeln för att dra ut stickkontakten ur uttaget.
- Egenmäktiga förändringar eller ombyggnader på pumpen är förbjudna. Reparationer får endast utföras av vår kundtjänst.
- Dra alltid ur stickkontakten inför arbeten på utrustningen. Skydda stickkontakten mot fukt.
- Pumpen och förlängningskabeln får bara användas i tekniskt felfritt skick. Det är förbjudet att använda skadade utrustningar.
- Se till att upprätthålla ett säkerhetsavstånd och stäng av pumpen när djur kommer i dess närhet.

### 3.2 Elsäkerhet

- Pumpen får inte vara igång om personer uppehåller sig i poolen eller trädgårdsdammen.
- Husets nätspänning måste stämma överens med uppgifterna om nätspänning i Tekniska data. Använd inte någon annan försörjningsspänning.
- Apparaten får endast drivas i en elektrisk anordning i enlighet med DIN/VDE 0100, del 737, 738 och 702. En jordfelsbrytare med 10 A måste installeras som säkring.

- Använd endast förlängningskablar som är avsedda för utomhusanvändning - min. tvårearea 3 x 1,5 mm<sup>2</sup> av kvaliteten H07RN-F enl. DIN 57282/57245 med strölsäkra anslutningsdon. Rulla alltid ut kabeltrumman helt.
- Kontrollera anslutningskablers skick innan maskinen används.

## 4 MONTERING

### 4.1 Ställa upp pumpen

1. Förbered en slät och fast uppställningsyta.
2. Ställ upp pumpen vågrätt och översvämningssäkert.
3. Skruva ev. fast pumpen vid fästpunkterna (7).
  - Pumpen måste vara skyddad från regn och direkta vattenstrålar.

**I ANMÄRKNING** I den dagliga driften (automatisk drift) så måste du med hjälp av lämpliga åtgärder utesluta att det vid störningar på pumpen uppstår följdskador p.g.a. att rummet svämmer över.

### 4.2 Ansluta sugledningen

**I ANMÄRKNING** Vi rekommenderar att du monterar flexibla ledningar på pumpgången. På så sätt kan inget mekaniskt tryck eller dragkrafter påverka pumpen.

1. Välj sugledningens (17) längd så att pumpen inte kan arbeta torrt. Sugledningen måste alltid vara minst 30 cm under vattenytan.
2. Anslut sugledningen. Se till att anslutningen är tät utan att gängorna skadas.
3. Vid något sandigt vatten måste ett förfilter monteras mellan sugledningen och pumpgången. Fråga din återförsäljare.
4. Lägg alltid sugledningen stigande.

**I ANMÄRKNING** Är uppsugningshöjden mer än 4 m måste du montera en sugslang med en diameter som är större än 1". Vi rekommenderar att ett suggarnityr från AL-KO med sugslang, sugsil och returflödesstopp används. Fråga din återförsäljare.

### 4.3 Montera tryckledningen

1. Skruva in förbindelsenippeln (15) inkl. rundpackning (16) i pumputgången (4).
2. Skruva fast vinkelnippln (13) inkl. packning (14) på förbindelsenippeln (15) och vrid sedan vinkelnippln i önskad riktning.

3. Fäst tryckledningen (11) på vinkelnippln (13).

## 5 START

**I ANMÄRKNING** Vid den första idrifttagningen visas all information på displayen på engelska. Välj avsett språk med MODE-knappen och bekräfta med SET-knappen. Nu kan du kontrollera lufttrycket i förrådsbehållaren.

### 5.1 Kontrollera lufttrycket i förrådsbehållaren

**I ANMÄRKNING** Är lufttrycket under 1,5 och över 1,9 bar är drift inte möjlig. Pumpen startar inte

1. Koppla loss pumpens stickkontakt.
2. Skjut upp locket till ventilen (27) på baksidan av förrådsbehållaren (6).
3. Kontrollera lufttrycket på ventilen (28) med hjälp av en luftpump eller däckpåfyllare med tryckindikering.
4. Stäng locket till ventilen på baksidan av förrådsbehållaren.
5. Anslut stickkontakten igen.
  - Nu kan du ta pumpen i drift.

### 5.2 Fylla på pumpen

**OBS! Risk för skador på utrustningen!** Torrgång förstör pumpen!

- Pumpen måste före varje idrifttagning fyllas helt med vatten så att den kan börja suga direkt.

**I ANMÄRKNING** För att förkorta sugningstiden kan du fylla sugslangen med vatten före du skruvar fast den.

1. Öppna påfyllningsskruven (3) med filternyckeln (18/A).
2. Fyll på vatten via påfyllningsskruven tills pumphuset (2) har fyllts.
3. Skruva in påfyllningsskruven.

### 5.3 Första idrifttagningen

Endast vid den första idrifttagningen visas NORMAL X och PRESSURE på displayen.

**f ANMÄRKNING** Skulle det efter ca 90 sekunder inte sugas upp något vatten genom sugledningen (17) så stänger torrgångsskyddet av pumpen. På displayen visas ALARM och SUC-TION SIDE. Kontrollera att sugledningen, det genomskinliga locket (1) och alla skruvkopplingar är tätade. Tryck på RESET-knappen och genomför den första idrifttagningen igen.

## 6 ANVÄNDNING

### 6.1 Sätta på pumpen

1. Öppna alla förslutningar som finns i tryckledningen (11) (ventil, munstycke, vattenkran).
2. Sätt i anslutningskabelns stickkontakt i stickuttaget. Pumpen börjar pumpa.
3. Stäng förslutningen som finns i tryckledningen när vattnet som släpps ut inte längre innehåller luft.
  - Pumpen stängs automatiskt när trycket har nåtts och när avstängningstrycket har nåtts.
  - Pumpen är driftklar.
  - När pumpen sätts på med tryckbrytaren visas NORMAL X och PRESSURE samt det faktiska trycket på displayen.

### 6.2 Stänga av pumpen

1. Stäng av pumpen med strömbrytaren när du har använt den färdigt.
2. Stäng alla förslutningar som finns i tryckledningen.

**f ANMÄRKNING** Pumpen stängs automatiskt av när det inställda avstängningstrycket har nåtts.

**⚠ OBSERVERA!** **Risk för personskador av hett vatten** Vid längre drift mot den stängda trycksidan (> 10 min) kan vattnet i pumpen värmas upp kraftigt och rinna ut okontrollerat!

- Skilj pumpen från nätet och låt pumpen och vattnet svalna.
- Ta inte pumpen i drift igen förrän alla brister har åtgärdats!

Risk för personskador av hett vatten vid:

- felaktig installation
- stängd trycksida
- vattenbrist i sugledningen eller
- defekt tryckbrytare.

### Tillvägagångssätt

1. Skilj pumpen från nätet och låt pumpen och vattnet svalna.
2. Kontrollera pumpen, installationen och vattennivån.
3. Ta inte pumpen i drift igen förrän alla brister har åtgärdats!

## 7 DISPLAYVISNINGAR

- Vid den första idrifttagningen visas all information på displayen på engelska.
- Alla funktioner kan öppnas med MODE-knappen. Bekräfta de öppnade standarderna med SET-knappen.

**f ANMÄRKNING** Informationen som visas på displayens andra rad är delvis gjord som löpande text och informationen löper kontinuerligt över skärmen. Är pumpen i LARM-funktionen, t.ex. för att lufttrycket är för lågt, går det inte att byta språk.

### 7.1 Normal drift

Displayvisning	Kopplingsstatus	Funktion / åtgärder
SVENSKA <div style="display: inline-block; border: 1px solid black; padding: 2px; margin-left: 10px;">             MODE SET           </div>	Pumpen är i drift eller avstängd	Tryck på MODE-knappen längre än 3 sekunder, manöverspråket aktiveras. Tryck på MODE-knappen (30) för att byta manöverspråk. Bekräfta det nya manöverspråket med SET-knappen
NORMALT X Tryck 1,5 BAR <div style="display: inline-block; border: 1px solid black; padding: 2px; margin-left: 10px;">             MODE SET           </div>	Pumpen sätts på och börjar suga.	<b>Första idrifttagningen:</b> Pumpen är fylld med vatten, sug- och trycksidan är ansluten, det finns vatten på sugsidan. Pumpen ansluts till strömnätet. Förslutningarna i tryckledningen är öppnade.

Ett roterande X bakom normal symboliserar att pumpen är PÅ

Displayvisning	Kopplingsstatus	Funktion / åtgärder
LARM Fylla på 1,2 BAR	Efter självtestet sätts pumpen inte på. I drift, pumpen sätts inte på.	Fyll på luft och tryck sedan på SET-knappen. Genomför den första idrifttagningen en gång till. Se den tekniska informationen. <b>Löptext: FYLL PA 1,5 BAR</b>
LARM Vattentillförsel 1,5 BAR	Torrgång efter 90 sek pumpen slås ifrån.	Kontrollera sugledningen och tryck sedan på SET-knappen. Genomför den första idrifttagningen en gång till. <b>Löptext: KONTROLLERA VATTENTILLFORSELN</b>
NORMAL X Tryck 3,2 BAR	Pumpen är i drift.	Pumpen matar vatten. Förrådsbehållaren fylls. En del av vattnet tas ut.
NORMALT 0 Tryck 4,0 BAR	Pumpen stängs av.	Pumpen har nått det inställda avstängningstrycket.
НОРМ. X Давление 2,0 БАР	Pumpen sätts på.	Pumpen har nått det inställda inkopplingstrycket.

## 7.2 Tilläggfunktioner

Displayvisning	Kopplingsstatus	Funktion / åtgärder
NORMALT X Genomströmning 3600 L/M	Pumpen är i drift.	<b>Genomströmningsmängd:</b> Tryck på MODE-knappen tills genomströmningsmängden visas. <b>Löptext: GENOMSTROMNING</b>
NORMALT X Genomströmning 98 m3	Pumpen är i drift.	<b>Totalt matad vattenmängd:</b> Tryck på MODE-knappen. Visning av vattenmängden som hittills har matats. Det är inte möjligt att återställa detta värde. <b>Löptext: TOTAL MANGD</b>
NORMALT X Delmängd 98 m3	Pumpen är i drift.	<b>Delmängd:</b> Tryck på MODE-knappen. Visning av delmängden som hittills har matats. Återställning. Håll SET-knappen intryckt i ca 3 sek. <b>Löptext: DELMANGD</b>
eco X Läge 3,0 BAR	Pumpen är i drift eller avstängd.	Tryck på MODE-knappen flera gånger tills ECO X MODUS visas på displayen. Pumpen stängs nu av tidigare (energisparläge). Se "Idrifttagning".

Displayvisning	Kopplingsstatus	Funktion / åtgärder
eco X Tryck 3,0 BAR	Pumpen är i drift eller avstängd.	Tryck på SET-knappen. ECO TRYCK visas på displayen. Energisparläget är påslaget.
NORMALT X Läge 0,0 m <sup>3</sup> /H	Pumpen är i drift eller avstängd.	Tryck på MODE-knappen flera gånger tills NORMAL LAGE visas på displayen.
NORMALT X Tryck 3,0 BAR	Pumpen är i drift eller avstängd.	Tryck på SET-knappen tills NORMAL X och TRYCK visas på displayen. Nu har du höjt avstängningstrycket igen.

### 7.3 Varningsmeddelanden

Displayvisning	Kopplingsstatus	Funktion / åtgärder
LARM Fylla på 1,2 BAR	För lågt ångtryck. Vattennivån är för låg.	<b>Löptext: DELMANGD</b> Uppmaning att fylla på luften till 1,5 bar. Bekräfta med SET-knappen. Pumpen startar igen. <b>Löptext: LUFFTRYCK OK</b>
LARM Lufftryck 1,5 BAR		
NORMALT X Släppa ut 1,5 BAR	Luft påfyllt över 1,8 bar.	Luft utsläppt till 1,5 bar. Har du släppt ut trycket till 1,5 bar kan du starta pumpen igen genom att trycka på SET-knappen. <b>Löptext: SLAPP UT 1,5 BAR</b>
LARM Vattentillförsel 1,5 BAR	Sugledningen är inte i vattnet, ingen genomströmning och inget tryck.	Meddelandet visas efter 90 sek. Efter att felet har åtgärdats med SET-knappen återställs felmeddelandet. <b>Löptext: KONTROLLERA VATTENTILLFORSELN</b>
NORMALT 0 Lufttest 1,5 BAR	Pumpen sätts på fördröjt.	<b>Mätcykel:</b> Efter ett bestämt antal kopplingscykler sätts pumpen inte på när inkopplingstrycket nås utan väntar ca 25 sekunder för att se om systemtrycket sjunker till 1,5 bar. Om trycket inte underskrids under denna tid är luftfyllningen i ordning.

## 8 UNDERHÅLL OCH SKÖTSEL

### 8.1 Kontrollera lufttrycket i förrådsbehållaren

**I ANMÄRKNING** Kontrollera lufttrycket i förrådsbehållaren regelbundet. Det får inte underskrida 1,5 bar (se avsnittet "Idrifttagning: Kontrollera lufttrycket i förrådsbehållaren").

**I ANMÄRKNING** Visas informationen ALARM och REFILL 1,5 BAR på displayen så måste du fylla på luft i membranförrådsbehållaren. Har rätt tryck nåtts visas meddelandet ALARM och AIR PRESSURE OK på displayen.

### 8.2 Rengöra pumpen

**I ANMÄRKNING** Efter pumpning av klorhaltigt poolvatten eller vätskor som lämnar rester måste pumpen spolas igenom med rent vatten.

1. Skilj pumpen från nätet och spärra den mot återtillkoppling. Pumpen stannar automatiskt.
2. Spola igenom pumpen med rent vatten.
3. Sätt in stickkontakten i stickuttaget.
4. Slå på pumpen med strömbrytaren. Pumpen startar automatiskt.

### 8.3 Rengöra filtret

1. Skruva av tömningskruven för filterrummet (9) på tömningsöppningen, töm filterrummet och stäng tömningsöppningen igen.
2. Skruva av det genomskinliga locket för filtret (1) med hjälp av filternyckeln (18).
3. Ta ut filtret (19/20) ur filterhuset (2) och rengör under rinnande vatten.
4. Rengör filterhuset och det genomskinliga locket till filtret.
5. Innan filtret monteras in ska packningarna för filtret (19) och packningen för huset (23) kontrolleras på skador. Byt ut vid behov.
6. Montera filtret, skruva på det genomskinliga locket på filtret och dra åt handfast med filternyckeln.

### 8.4 Rengöra backventilen

1. Demontera filtret (se avsnittet "Rengöra filtret").
2. Skruva ut backventilen (21) och rengör under rinnande vatten.
3. Byt ut packningen (22) vid behov.
4. Montera backventilen.
5. Montera filtret.

### 8.5 Rengöra flottören

1. Skruva ut tryckledningen (11) inkl. vinkelnippel (13) och förbindelsenippel (15).
2. Skruva ut inskruvningsnippeln (24) inkl. packning (25). Kom ihåg flottörens monteringsläge. Dra ut flottören och rengör den.
3. Montera in flottören igen - var uppmärksam på monteringsläget (bild D).

### 8.6 Åtgärda blockering

1. Skilj pumpen från nätet och spärra den mot återtillkoppling.
2. Ta bort sugledningen från pumpingången.
3. Anslut tryckledningen till vattenledningen.
4. Låt vattnet arbeta igenom pumphuset tills blockeringen har lösts upp.
5. Slå på pumpen kort för att kontrollera om pumpen roterar fritt.

## 9 AVHJÄLPA FEL

**⚠ FARA! Risk för elstöt!** Det finns risk för elektriska stötar vid arbete på pumpen.

- Dra alltid ur kontakten innan du börjar arbetet med felavhjälpning.
- Låt en elektriker åtgärda fel i elsystemet.

**I ANMÄRKNING** Vid fel som inte kan åtgärdas ska du vända dig till vår ansvariga kundtjänst.

Störning	Möjlig orsak	Avhjälpning
Motorn går inte.	Det föreligger ingen nätspänning.	Kontrollera säkringarna och låt en elektriker kontrollera strömförsörjningen.

Störning	Möjlig orsak	Avhjälpning
Felmeddelandet "Sugsida" visas 	Sugledningen är inte i vattnet.	Sänk ner sugledningen min. 30 cm i vattnet.
	Blockering på sugsidan.	Ta bort smuts i uppsugningsområdet och filtret.
	Tryckledningen är stängd.	Öppna förslutnings-aggregaten i tryckledningen.
	Pumpen suger in luft i sugledningen.	Kontrollera att anslutningsledningens alla förbindelser är täta. Byt ut packningsringen.
	Pumpen suger luft; vattenbrist på sugsidan.	Stäng av pumpen och låt den svalna.
	Slangens diameter är för liten.	Montera en tryckslang med större diameter.
	För liten vattenmängd på sugsidan.	Stryp pumpen för att anpassa matningsmängden.
Felmeddelandet "FYLL PA 1,5 BAR" visas.	Lågt lufttryck i förrådsbehållaren.	Fyll på luft i förrådsbehållaren. (Ställ in membranförtrycket på 1,5 bar). <b>Löptext: FYLL PA 1,5 BAR.</b>

## 10 FÖRVARING

1. Töm sug- och tryckledningen.
2. Skruva ut tömningsskruvén och låt vattnet rinna ut ur pumpen.
3. Skruva in tömningsskruvén igen och förvara pumpen och tillbehöret på en frostfri plats.

**f ANMÄRKNING** Vid fara för frost måste pumpen tömmas helt och förvaras på frostskyddad plats.

## 11 ÅTERVINNING

 Elektrisk och elektronisk utrustning ska inte läggas i soporna utan hanteras med särskild återvinning!

## 13 GARANTI

Eventuella material- eller tillverkningsfel på redskapet åtgärdas av oss under den lagstadgade garantitiden genom reparation eller ersättningsprodukt, efter vårt gottfinnande. Garantitiden bestäms av gällande lag i det land där redskapet köptes.

Vår garantiförsäkran gäller enbart om:

- Beakta denna bruksanvisning
- redskapet har hanterats korrekt
- originalreservdelar har använts

Garantin upphör att gälla vid:

- egenmäktiga reparationsförsök
- egenmäktiga tekniska förändringar
- ej avsedd användning





Garantin gäller inte för:

- lackskador som beror på normalt slitage
- Förslitningsdelar, som på reservdelsbladet är inramade xxxxxx (x)

Garantitiden inleds i och med den första slutkundens köp av produkten. Datum på inköpskvittot gäller. Vänd er med detta garantidokument och kvittot till en återförsäljare eller närmaste auktoriserade kundtjänst. Köparens lagstadgade anspråk gentemot försäljaren berörs inte av denna förklaring.

## 14 ÖVERSÄTTNING AV ORIGINAL EU-/EG-FÖRSÄKRAN OM ÖVERENSSTÄMMELSE

Vi förklarar härmed att denna produkt i den form som den säljs på marknaden uppfyller kraven i de harmoniserade EU-direktiven, EU:s säkerhetsstandarder samt de produktspecifika standarderna.

<b>Produkt</b>	<b>Tillverkare</b>	<b>Befullmäktigad för dokumentation</b>
Hushållsvattenverk	AL-KO Geräte GmbH	Ismail Kabasakal
<b>Serienummer</b>	Ichenhauser Str. 14	Ichenhauser Str. 14
G3043045	D-89359 Kötz	D-89359 Kötz
<b>Typ</b>	<b>EU-direktiv</b>	<b>Applicerade normer</b>
HW 5000 FMS Premium	2014/35/EU	EN 60335-1:2012
HW 6000 FMS Premium	2014/30/EU	EN 60335-2-41:2012
<b>Ljudnivå</b>	2000/14/EG	EN 62233:2008
EN ISO 3744	2011/65/EU	EN 55014-1:2012
uppmätt/garanterad	2014/68/EU	EN 55014-2:2016
HW 5000 Premium: 76 / 78 dB(A)	<b>Bedömning av överensstämmelse</b>	EN 61000-3-2:2014
HW 6000 Premium: 71 / 73 dB(A)	2000/14/EG Bilaga V	EN 61000-3-3:2014
		Kötz, 2018-03-12
	2015	
		Daniel Trumpp Chief Technology Officer

## OVERSETTELSE AV DEN ORIGINALE BRUKSANVISNINGEN



### Innhold

1 Om denne bruksanvisningen .....	158	8.6 Fjerne tilstopping .....	165
1.1 Symboler på tittelsiden .....	158	9 Feilsøking .....	165
1.2 Tegnforklaringer og signalord .....	158	10 Oppbevaring .....	166
2 Produktbeskrivelse .....	159	11 Avfallshåndtering .....	166
2.1 Leveransens omfang .....	159	12 Kundeservice/service .....	166
2.2 Produktoversikt (bilde A - E) .....	159	13 Garanti .....	166
2.3 Sikkerhets- og verneinnretninger .....	159	14 Oversettelse av original EU-/EC-sam-	
2.4 Beskyttelse mot tørrkjøring .....	159	svarserklæring .....	167
2.5 Trykkføler .....	159		
2.6 Display-visning .....	159		
2.7 Tiltent bruk .....	159		
2.8 Mulig feil bruk .....	160		
3 Sikkerhetshenvisninger .....	160		
3.1 Generelle sikkerhetsanvisninger .....	160		
3.2 El-sikkerhet .....	160		
4 Montering .....	161		
4.1 Still opp pumpen .....	161		
4.2 Koble til sugeledning .....	161		
4.3 Montere trykkledning .....	161		
5 Igangsetting .....	161		
5.1 Kontrollere lufttrykket i vanntanken .....	161		
5.2 Fyll pumpen .....	161		
5.3 Første oppstart .....	161		
6 Betjening .....	162		
6.1 Slå på pumpen .....	162		
6.2 Slå av pumpen .....	162		
7 Display visninger .....	162		
7.1 Normal drift .....	162		
7.2 Tilleggsfunksjoner .....	163		
7.3 Varselmeldinger .....	164		
8 Vedlikehold og pleie .....	164		
8.1 Kontrollere lufttrykket i vanntanken .....	164		
8.2 Rengjøre pumpen .....	165		
8.3 Rengjøre filteret .....	165		
8.4 Rengjøre tilbakeslagsventilen .....	165		
8.5 Rengjør flottørlaget .....	165		

## 1 OM DENNE BRUKSANVISNINGEN

- Den tyske versjonen er den originale bruksanvisningen. Alle andre språkutgaver er oversettelse av den originale bruksanvisningen.
- Oppbevar bruksanvisningen alltid slik at du kan slå opp i den når du trenger informasjon om maskinen.
- Gi maskinen bare videre til andre personer sammen med denne bruksanvisningen.
- Les og følg sikkerhets- og varselhenvisningene i denne bruksanvisningen.

### 1.1 Symboler på tittelsiden

Symbol	Betydning
	Les grundig gjennom bruksanvisningen før oppstart. Dette er forutsetningen for sikkert arbeid og feilfri håndtering.
	Bruksanvisning
	Ikke skad og kutt av nettkabelen for å unngå elektrisk støt.

### 1.2 Tegnforklaringer og signalord

 **FARE!** Viser til en umiddelbart farlig situasjon som fører til død eller alvorlige personskader hvis den ikke unngås.

 **ADVARSEL!** Viser til en potensielt farlig situasjon som kan føre til død eller alvorlige personskader hvis den ikke unngås.

**⚠ FORSIKTIG!** Viser til en potensielt farlig situasjon som kan føre til mindre eller moderate personskader hvis den ikke unngås.

**⚠ ADVARSEL!** Viser til en potensielt farlig situasjon som kan føre til materielle skader hvis den ikke unngås.

**ℹ MERK** Spesiell informasjon for bedre forståelighet og håndtering.

## 2 PRODUKTBEKRIVELSE

I denne bruksanvisningen blir ulike pumpemodeller beskrevet. Finn din modell ved hjelp av merkeskiltet.

### 2.1 Leveransens omfang

Pumpen leveres med trykkbryter, manometer, filternøkkel og nettkabel.

### 2.2 Produktoversikt (bilde A - E)

Nr.	Komponent
1	Transparent lokk filter
2	Pumpehus
3	Påfyllingsskrue
4	Pumpeuttak/trykkledningstilkobling
5	Motorhus
6	Lagerbeholder
7	Festepunkt
8	Tappeskrue pumperom
9	Tappeskrue filterkammer
10	Pumpeinngang/sugeledningstilkobling
11	Trykkledning
12	Vannkran
13	Vinkelnippel
14	Tetning
15	Forbindelsesnippel
16	Tetning
17	Sugeledning
18	Filternøkkel
19	Tetningsfilter
20	Filter

Nr.	Komponent
21	Tilbakeslagsventil
22	Tetning tilbakeslagsventil
23	Tetning hus
24	Skrut ut innskruiingsnippel
25	Tetning
26	Flottørlegeme måleenhet
27	Tetningslokk ventil
28	Ventil
29	Display
30	MODE-tast
31	SET-tast

### 2.3 Sikkerhets- og verneinnretninger

#### Termovern

Pumpen er utstyrt med termovern som slår av motoren hvis den overoppheles. Etter en avkjølingsperiode på ca. 15 - 20 minutter, slår pumpen seg automatisk på igjen.

#### 2.4 Beskyttelse mot tørrkjøring

Pumpen har tørrkjøringsbeskyttelse. Tørrkjøringsbeskyttelsen slår av pumpen etter ca. 90 sekunder hvis det ikke suges inn vann eller hvis sugeledningen er skadet.

#### 2.5 Trykkføler

Pumpen er utstyrt med en trykkføler. Via denne føleren slås pumpen automatisk av og på når de innstilte trykkene nås.

- Innstilt trykk: se tekniske data.

#### 2.6 Display-visning

For visning av driftsstatuser og feilmeldinger er pumpen utstyrt med et display (29). Med MODE-knappen (30) kan man velge ulike innstillinger og visninger, og man bekrefter disse med SET-knappen (31).

#### 2.7 Tiltent bruk

Pumpen er beregnet for privat bruk i hus og hage. Det må kun brukes til det den er beregnet for iht. de tekniske spesifikasjonene.

Pumpen egner seg til å:

- Vanning av hager og tomter
- Vannforsyning i huset
- Trykkøkning av vanntilførselen.

**i MERK** Når man øker trykket i vanntilførselen, må lokale bestemmelser følges. Du får informasjon fra din rørlegger.

Pumpen er kun egnet for å levere følgende væsker:

- Rent vann, regnvann

Annen bruk eller bruk som går ut over dette, anses som ikke tiltenkt bruk.

## 2.8 Mulig feil bruk

Pumpen skal ikke være i kontinuerlig drift. De er ikke egnet for transport av:

- Drikkevann
- Saltvann
- Næringsmidler
- Avløpsvann
- Aggressive medier, kjemikalier
- Etsende, brennbare, eksplosive eller gassholdige væsker
- Væsker som er varmere enn 35 °C
- Saltholdig vann og slipende væsker.

## 3 SIKKERHETSHENVISNINGER

**⚠ FARE!** Fare ved berøring av spenningsførende deler! En defekt hos pumpen eller forlengelseskabelen kan føre til alvorlige personskader!

- Trekk støpslet ut av strømforsyningen umiddelbart.
- Foreta tilkobling av apparatet via en jordfeilbryter med en nominell feilstrøm < 30 mA.

**⚠ ADVARSEL!** Fare for personskader. Defekte sikkerhets- og beskyttelsesanordninger som er satt ut av kraft kan forårsake alvorlige skader.

- Sørg for å få reparert defekte sikkerhets- og beskyttelsesanordninger.
- Aldri sett sikkerhets- og beskyttelsesanordning ut av funksjon.

**⚠ FORSIKTIG!** Fare for personskader på grunn av varmt vann Ved langvarig drift mot lukket trykksiden (> 10 min) kan vannet i pumpen blir svært varmt og fungere ukontrollert!

- Koble pumpen fra strømmettet og la pumpen og vannet avkjøles.
- Kontroller vannstanden på sugesiden.
- Kontroller tetthet på ledningene.
- Kontroller installasjonen av suge- og trykkledningen.
- Sett pumpen i drift igjen først etter at alle feil er utbedret!

### 3.1 Generelle sikkerhetsanvisninger

- Dette apparatet kan brukes av barn fra 8 år og eldre, samt av personer med reduserte fysiske, sensoriske eller mentale ferdigheter eller av personer som mangler erfaring og kunnskap, når de er under tilsyn eller har fått opplæring i sikker bruk av apparatet og hvilke farer som er forbundet med det. Barn må ikke leke med det apparatet. Rengjøring og vedlikehold av brukeren skal ikke utføres av barn uten at det holdes oppsyn med dem.
- Personer med meget sterke og kompliserte begrensninger kan ha behov som går utover de anvisningene som her beskrives.
- Ikke løft, transporter eller fest pumpen med tilkoblingskabelen. Bruk aldri nettkabelen for å trekke nettpluggen ut av stikkontakten.
- Det er ikke tillatt å foreta endringer eller ombygginger på pumpen på egen hånd. Reparasjoner må bare utføres av vår kundeservice.
- Ved arbeider på apparatet skal alltid nettpluggen trekkes ut. Beskytt nettpluggen mot fuktighet.
- Bruk pumpen og forlengelseskabelen kun når de er i feilfri stand. Skadet utstyr må ikke brukes.
- Hold sikkerhetsavstand til dyr eller slå a pumpen når du nærmer deg dyr.

### 3.2 El-sikkerhet

- Pumpen må ikke brukes når det befinner seg personer i bassenget eller hagedammen.
- Husets nettspenning må stemme overens med det som er angitt om nettspenningen i de tekniske spesifikasjonene, ikke bruk annen strømforsyning.
- Enheten må kun drives på en elektrisk innretning iht. DIN/VDE 0100, del 737, 738 og 702.

Til sikring må en ledningsvernebryter 10 A installeres.

- Bruk kun forlengelseskabler som er beregnet for utendørs bruk – bruk kun gummikabel med kvaliteten H07RN-F iht. DIN 57282/57245 med et ledningstverrsnitt på  $3 \times 1,5 \text{ mm}^2$  (sprutsikker). Kabeltromler skal alltid rulles helt av.
- Før hver igangsetting må man kontrollere tilstanden til skjøteledningen.

## 4 MONTERING

### 4.1 Still opp pumpen

1. Forbered et plant og stødig sted.
  2. Sett pumpen vannrett og flomsikkert.
  3. Pumpen skrues eventuelt fast til skruenes festepunkter (7).
- Pumpen må beskyttes mot regn og direkte vannstråler.

**i MERK** I den daglige driften (automatisk drift) må du med egnede tiltak sørge for at ikke rommene blir oversvømt hvis det skulle oppstå feil på pumpen.

### 4.2 Koble til sugeledning

**i MERK** Vi anbefaler å installere fleksible ledninger på pumpeinntaket. Dermed kan ikke mekanisk trykk eller trekk utøves på pumpen.

1. Velg lengden på sugeledningen (17) slik at pumpen ikke kan gå tørr. Sugeledningen må alltid befinne seg minst 30 cm under vannflaten.
2. Koble til sugeledning. Sørg for tett tilkobling uten å skade gjengen.
3. Ved litt sandholdig vann må det installeres et forfilter mellom sugeledningen og pumpeinngangen. Spør din forhandler.
4. Legg alltid sugeledningen stigende.

**i MERK** Hvis sugehøyden er mer enn 4 m, må det monteres en sugeslange med en diameter som er større enn 1". Vi anbefaler å bruke AL-KO sugegarnity med sugeslange, sugekurv og tilbakestrømningsstopp. Spør din forhandler.

### 4.3 Montere trykkledning

1. Skru koblingsnippelen (15) inn i pumpeutgangen (4) med den runde tetningsringen (16).

2. Skru vinkelnippelen (13) med tetning (14) på koblingsnippelen (15) og skru vinkelnippelen i ønsket retning.
3. Fest trykkledningen (11) på vinkelnippelen (13).

## 5 IGANGSETTING

**i MERK** Ved første oppstart vises all informasjon på engelsk i displayet. Velg ønsket språk med MODE-knappen, og bekreft med SET-knappen. Lufttrykket i trykktanken kan nå kontrolleres.

### 5.1 Kontrollere lufttrykket i vanntanken

**i MERK** Ved lufttrykk under 1,5 og over 1,9 bar er ikke drift mulig. Pumpen starter ikke

1. Trekk ut nettstøpslet til pumpen.
  2. Ventildekslet (27) på baksiden av vanntanken (6) skyves opp.
  3. Sjekk lufttrykket ved ventilen (28) med en luftpumpe eller dekkpumpe respektivt med trykkindikator.
  4. Lukk ventildekslet på baksiden av vanntanken igjen.
  5. Plugg inn nettstøpslet igjen.
- Nå kan pumpen settes i drift.

### 5.2 Fyll pumpen

**ADVARSEL!** Fare for skader på apparatet!  
Tørrkjøring ødelegger pumpen!

- Før hver igangkjøring må pumpen være fylt med vann opp til overløpet slik at den kan suge inn umiddelbart.

**i MERK** For å redusere innsugingstiden fylles sugeslangen med vann før påskruing.

1. Åpne påfyllingsskruen (3) med filternøkkel (18/A).
2. Fyll på vann via påfyllingsskruen til pumpehuset (2) er fullt.
3. Skru inn påfyllingsskruen.

### 5.3 Første oppstart

Kun ved første oppstart vises NORMAL X og PRESSURE i displayet.

**i MERK** Hvis det fortsatt ikke suges inn vann via sugeledningen (17) etter ca. 90 sekunder, slår tørrkjøringsbeskyttelsen pumpen av, og displayet viser ALARM og SUCTION SIDE. Kontroller at sugeledningen, det gjennomsiktige lokket (1) og alle skrueforbindelsene er tette, trykk på RESET-knappen og foreta første gangs oppstart en gang til.

## 6 BETJENING

### 6.1 Slå på pumpen

1. Åpne alle låsene (ventil, spyledyse, vannkran) i trykkledningen (11).
2. Sett nettstøpslet til tilkoblingskabelen i stikkontakten. Pumpen begynner å transportere.
3. Når det ikke lenger er luft i vannet som kommer ut, lukker du låsen i trykkledningen.
  - Pumpen slås automatisk av etter trykkoppbygging og etter at utkoblingstrykket er nådd.
  - Pumpen er klar for drift.
  - Ved tilkobling via trykkbryteren vises NORMAL X og PRESSURE og det faktiske trykket i displayet.

### 6.2 Slå av pumpen

1. Slå av pumpen etter bruk med av/på-bryteren.
2. Lukk alle låsene i trykkledningen.

**i MERK** Pumpen slår seg av automatisk etter å ha nådd den innstilte utkoblingstrykket.

**⚠ FORSIKTIG! Fare for personskader på grunn av varmt vann** Ved langvarig drift mot lukket trykksiden (> 10 min) kan vannet i pumpen blir svært varmt og fungere ukontrollert!

- Koble pumpen fra strømmettet og la pumpen og vannet avkjøles.
- Sett pumpen i drift igjen først etter at alle feil er utbedret!

Fare for personskade på grunn av varmt vann kan forekomme ved:

- feil installasjon,
- lukket trykkside,
- mangel på vann i sugeledningen eller
- defekt trykkbryter.

### Fremgangsmåte



1. Koble pumpen fra strømmettet og la pumpen og vannet avkjøles.
2. Kontroller pumpen, installasjonen og vannivået.
3. Sett pumpen i drift igjen først etter at alle feil er utbedret!

## 7 DISPLAY VISNINGER











- Ved første oppstart vises all informasjon på engelsk i displayet.
- Alle funksjoner kan hentes fram med knappen MODE. Normene som er hentet fram blir bekreftet med SET-knappen.

**i MERK** Informasjonen som vises i den andre linjen i displayet er delvis løpende tekst som viser kontinuerlig som informasjon. Hvis pumpen befinner seg i ALARM-funksjon, for eksempel lufttrykket er for lavt, er det ikke mulig å endre språk.









### 7.1 Normal drift









Display-visning	Koblingsstatus	Funksjon / Tiltak
NORSK 	Pumpe i drift eller pumpe slått av	Trykk MODE-knappen lenger enn 3 sekunder, brukerspråket er aktivert. Bytt brukerspråk ved å trykke på MODE-knappen (30). Bekreft nytt brukerspråk med SET-knappen
NORMAL X Trykk 1,5 BAR 	Pumpen slår seg på og begynner å suge.	<b>Første oppstart:</b> Pumpe fylt med vann, suge- og trykksiden tilkoblet, vann tilgjengelig på sugesiden. Pumpen blir koblet til nettet. Låser åpnet i trykkledningen.

Roterende X bak Normal symboliserer pumpe PÅ















Display-visning	Koblingsstatus	Funksjon / Tiltak
ALARM Etterfyll 1,2 BAR  	Pumpen slår seg ikke på etter selvtesten. I drift, pumpen slår seg ikke på.	Etterfyll luft, trykk deretter SET-knappen. Gjennomføre første oppstart igjen. Lufttrykk, se tekniske data <b>Løpende tekst: ETTERFYLL 1,5 BAR</b>
ALARM Vanntilførsel 1,5 BAR  	Pumpen kobles ut etter 90 sekunder tørrkjøring.	Kontroller sugeledning, trykk deretter SET-knappen. Gjennomføre første oppstart igjen. <b>Løpende tekst: KONTROLLER VANNTILFØRSEL</b>
NORMAL X Trykk 3,2 BAR  	Pumpe i drift.	Pumpe transporterer vann. Trykk tanken blir fylt. En del av vannet blir fjernet.
NORMAL 0 Trykk 4,0 BAR  	Pumpe slås av.	Pumpen har nådd innstilt utkoblingstrykk.
NORMAL X Trykk 2,0 BAR  	Pumpe slås på.	Pumpen har nådd innstilt innkoblingstrykk.

## 7.2 Tilleggsfunksjoner

Display-visning	Koblingsstatus	Funksjon / Tiltak
NORMAL X Gjennomstrømning 3600 L/M  	Pumpe i drift.	<b>Gjennomstrømningsmengde:</b> Trykk MODE-knappen til gjennomstrømningsmengden vises. <b>Løpende tekst: GJENNOMSTRØMNING</b>
NORMAL X Gjennomstrømning 98 m3  	Pumpe i drift.	<b>Samlet vannmengde som transporteres:</b> Trykk på MODE- tasten. Visning av tidligere transportert vannmengde. Tilbakestilling ikke mulig. <b>Løpende tekst: TOTALVOLUM</b>
NORMAL X Delvolum 98 m3  	Pumpe i drift.	<b>Delvolum:</b> Trykk på MODE- tasten. Visning av tidligere transportert delmengde. Tilbakestilling. Trykk på SET-knappen i ca. 3 sekunder. <b>Løpende tekst: DELVOLUM</b>
eco X Modus 3,0 BAR  	Pumpe i drift eller pumpe slått av.	Trykk MODE-knappen flere ganger til ECO X-MODUS vises i displayet. Pumpen vil nå slå seg av tidligere (energisparemodus). Se "Idriftsetting".

Display-visning	Koblingsstatus	Funksjon / Tiltak
eco X Trykk 3,0 BAR	 	Pumpe i drift eller pumpe slått av.
NORMAL X Modus 0,0 m3/H	 	Trykk på SET-knappen. ECO TRYKK vises i displayet. Energisparemodus er slått på.
NORMAL X Trykk 3,0 BAR	 	Trykk MODE-knappen flere ganger til NORMAL-MODUS vises i displayet.
NORMAL X Trykk 3,0 BAR	 	Trykk SET-knappen til NORMAL X og TRYKK vises i displayet. Utkoblingstrykket er økt igjen.

### 7.3 Varselmeldinger

Display-visning	Koblingsstatus	Funksjon / Tiltak
ALARM Etterfyll 1,2 BAR	 	For lavt kjeletrykk. For lavt vannivå.
ALARM Luftrykk 1,5 BAR	 	<b>Løpende tekst: DELVOLUM</b> Blir bedt om å etterfylle luft til 1,5 bar. Bekreft med SET-knappen. Pumpe starter igjen. <b>Løpende tekst: LUFFTRYKK OK</b>
NORMAL X Tapp av 1,5 BAR	 	Luften fylt over 1,8 bar.
NORMAL X Tapp av 1,5 BAR	 	Slipp ut luft til 1,5 bar. Dersom trykket er redusert til 1,5 bar, startes pumpen igjen ved å trykke på SET-knappen. <b>Løpende tekst: REDUSER 1,5 BAR</b>
ALARM Vanntilførsel 1,5 BAR	 	Sugeledning ikke i vannet, ingen gjennomstrømning og ikke noe trykk.
NORMAL 0 Lufttest 1,5 BAR	 	Melding vises etter 90 sekunder. Etter at feilen er utbedret ved å trykke på SET-knappen, tilbakestilles feilmeldingen. <b>Løpende tekst: KONTROLLER VANNTILFØRSEL</b>
NORMAL 0 Lufttest 1,5 BAR	 	Pumpe slås forsinket på. <b>Målesyklus:</b> Pumpen slås ikke på ved innkoblingstrykket etter et bestemt antall koblingssykluser, men venter i ca. 25 sekunder på at trykket i systemet skal falle til 1,5 bar. Hvis trykket ikke underskrides i løpet av tiden, er luftfyllingen i orden.

## 8 VEDLIKEHOLD OG PLEIE

### 8.1 Kontrollere lufttrykket i vanntanken

**f MERK** Sjekk lufttrykket i vanntanken regelmessig. Det må ikke falle under 1,5 bar (se avsnittet "Oppstart: Kontroller lufttrykket i trykktanken").

**f MERK** Hvis informasjonen ALARM og REFILL 1,5 BAR vises i displayet, må det etterfylles luft i membrantrykktanken. Hvis riktig trykk er nådd, vises ALARM og AIR PRESSURE OK i displayet.



## 8.2 Rengjøre pumpen

**i MERK** Etter å ha transportert klorholdig vann fra svømmebasseng eller væsker som etterlater seg rester, må pumpen spyles med rent vann.

1. Koble pumpen fra strømmettet og sikre den mot at den slår seg på igjen. Pumpen stopper automatisk.
2. Spyl pumpen med rent vann.
3. Sett nettstøpslet i stikkkontakten.
4. Slå på pumpen med av/på-bryteren. Pumpen starter automatisk.

## 8.3 Rengjøre filteret

1. Skru av tappeskruer filterrom (9) hos tømmeåpningen, tøm filterkammeret og steng tømmeåpningen igjen.
2. Skru av det gjennomsiktige filterlokkets filter (1) med hjelp av filternøkkelen (18).
3. Ta filter (19/20) ut av filterhuset (2) og rengjør det under rennende vann.
4. Rengjør filterhuset og det gjennomsiktige filterlokket.
5. Før filteret monteres skal tetningene til filteret (19) og tetningen til huset (23) kontrolleres for skader, og ved behov byttes ut.
6. Monter filteret, skru på det gjennomsiktige filterlokket og trekk til for hånd med filternøkkelen.

## 8.4 Rengjøre tilbakeslagsventilen

1. Demonter filteret (se avsnittet "Rengjøre filter").
2. Skru ut tilbakeslagsventilen (21) og rengjør under rennende vann.
3. Tetningen (22) fornyes ved behov.

4. Monter tilbakeslagsventil.
5. Monter filter.

## 8.5 Rengjør flottørlegemet

1. Skru ut trykkledning (11) med vinkelnippl (13) og forbindelsesnippl (15).
2. Skru ut innskruingsnippl (24) med tetning (25). Merk deg monteringsposisjonen til flottørlegemet. Trekk ut og rengjør flottørlegeme.
3. Monter flottørlegemet igjen – vær oppmerksom på monteringsposisjonen (bilde D).

## 8.6 Fjerne tilstopping

1. Koble pumpen fra strømmettet og sikre den mot at den slår seg på igjen.
2. Fjern sugeledningen ved pumpeinngangen.
3. Koble trykkledningen til vannledningen.
4. La det renne vann gjennom pumpehuset til tilstoppingen løser seg opp.
5. Kontroller om pumpen roterer fritt ved å slå den på en kort stund.

## 9 FEILSØKING

**⚠ FARE! Fare for strømstøt!** Ved arbeider på pumpen består det en fare for å få et elektrisk støt.

- Trekk ut nettstøpslet før du utfører noe som helst arbeid i forbindelse med utbedring av feil.
- Feil i det elektriske anlegget må repareres av en kvalifisert elektriker.

**i MERK** Ved feil som det ikke er mulig å utbedre, henvender du deg til vår kundeservice.

Feil	Mulig årsak	Hjelp
Motoren går ikke.	Ingen nettspenning.	Kontroller sikringer, sørg for at strømforsyningen bli kontrollert av kvalifisert elektriker.

Feil	Mulig årsak	Hjelp
Feilmeldingen "Sugeside" vises 	Sugeledningen er ikke i vannet.	Senk sugeledningen min. 30 cm ned i vannet.
	Blokkering på sugesiden.	Fjern smuss i innsugingsområdet og filteret.
	Trykkledning stengt.	Åpne stengeenheter i trykkledningen.
	Pumpen suger luft inn i sugeledningen.	Kontroller at alle forbindelsene til sugeledningen er tette. Bytt tetningsring.
	Pumpen suger luft, mangel på vann på sugesiden.	Slå av pumpen og la den bli kald.
	For liten slangediameter.	Bruk trykkslange med større diameter.
Feilmeldingen "ETTERFYLL 1,5 bar" vises.	For lite vann på sugesiden.	Strup pumpen for å tilpasse mengden.
	Lavt lufttrykk i trykktanken.	Etterfyll luft i trykktanken. (Still inn membran-fortrykket på 1,5 bar). <b>Løpende tekst: ETTERFYLL 1,5 BAR.</b>

## 10 OPPBEVARING

1. Tøm suge- og trykkledningen.
2. Skru ut tappeskruen og la vannet renne ut av pumpen.
3. Skru inn tappeskruen igjen og lagre pumpe og tilbehør frostfritt.

**f MERK** Ved fare for frost skal systemet tømmes fullstendig og pumpen lagres på et frostsikkert sted.

## 11 AVFALLSHÅNDTERING



Elektro- og elektronikkapparater hører ikke til i husholdningsavfallet, men skal tilføres et skilt for avfallshåndtering eller deponering.

## 13 GARANTI

Vi utbedrer eventuelle material- eller produksjonsfeil på maskinen innenfor den lovmessige foreldelsesfristen for mangelskrav ved at vi velger å foreta en reparasjon eller levere et nytt produkt. Foreldelsesfristen fastlegges ut fra gjeldende lovgivning i landet hvor maskinen ble kjøpt.

Vår garanti gjelder kun ved:

- overholdelse av bruksanvisningen
- Sakkyndig behandling
- Bruk av originale reservedeler

Garantien gjelder ikke ved:

- Egenutførte reparasjonsforsøk
- Egenutførte tekniske endringer
- Ikke tiltenkt bruk

Følgende omfattes ikke av garantien:

- Lakkskader som skyldes normal slitasje
- Slitasjedeler som på reservedelskortet er merket med xxxxxx (x) ramme

Emballasje, maskin og tilbehør er laget av gjenvinnbare materialer og skal deponeres tilsvarende.

## 12 KUNDESERVICE/SERVICE

Ved spørsmål om garanti, reparasjon eller reservedeler henvend deg til det nærmeste AL-KO-serviceverkstedet. Dette finner du på Internett på følgende adresse:

[www.alko-garden.com/service-contacts](http://www.alko-garden.com/service-contacts)

Flere opplysninger om reservedeler finner du på: [www.alko-garden.com/spareparts](http://www.alko-garden.com/spareparts)

Garantitiden begynner å løpe med kjøpet til den første sluttbrukeren. Fakturadatoen er utslagsgivende. Ved garantikrav henvender du deg til din forhandler eller til nærmeste autoriserte kundeservice med denne garantierklæringen og den originale kvitteringen. De lovbestemte mangelfordringene fra kjøper overfor selger forblir uberørt gjennom denne erklæringen.

## 14 OVERSETTELSE AV ORIGINAL EU-/EC-SAMSVARERKLÆRING

Herved erklærer vi at dette produktet, i denne utførelsen, er i samsvar med kravene i EU-direktivene, EU-sikkerhetsstandardene og de produktspesifikke standardene.

<b>Produkt</b>	<b>Produsent</b>	<b>Dokumentasjonsfullmektig</b>
Husvannverk	AL-KO Geräte GmbH	Ismail Kabasakal
<b>Serienummer</b>	Ichenhauser Str. 14	Ichenhauser Str. 14
G3043045	D-89359 Kötz	D-89359 Kötz
<b>Type</b>	<b>EU-direktiver</b>	<b>Anvendte standarder</b>
HW 5000 FMS Premium	2014/35/EU	EN 60335-1:2012
HW 6000 FMS Premium	2014/30/EU	EN 60335-2-41:2012
<b>Lydeffektnivå</b>	2000/14/EG	EN 62233:2008
EN ISO 3744	2011/65/EU	EN 55014-1:2012
målt / garantert	2014/68/EU	EN 55014-2:2016
HW 5000 Premium: 76 / 78	<b>Samsvarsvurdering</b>	EN 61000-3-2:2014
dB(A)	2000/14/EG Vedlegg V	EN 61000-3-3:2014
HW 6000 Premium: 71 / 73		
dB(A)	2015	

Kötz, 2018-03-12



Daniel Trumpp  
Chief Technology Officer

# KÄÄNNÖS ALKUPERÄISESTÄ KÄYTTÖOHJEESTA

## Sisällysluettelo

1	Tietoa käyttöohjeesta.....	168	8.4	Takaiskuventtiin puhdistaminen .....	175
1.1	Kansilehden symbolit.....	168	8.5	Uimurin puhdistus .....	175
1.2	Merkkien selitykset ja huomiosanat ...	168	8.6	Tukoksen poistaminen .....	175
2	Tuotokuvaus.....	169	9	Ohjeet häiriötilanteissa .....	175
2.1	Toimitussisältö .....	169	10	Säilytys .....	176
2.2	Tuotteen yleiskuva (kuvat A - E).....	169	11	Hävittäminen.....	176
2.3	Turva- ja suojalaite .....	169	12	Asiakaspalvelu ja huolto .....	176
2.4	Kuivakäyntisuoja.....	169	13	Takuu ja tuotevastuu .....	176
2.5	Paineanturi.....	169	14	Alkuperäisen EU-/EY-vaatimustenmukaisuusvakuutuksen käännös .....	177
2.6	Näyttö .....	169			
2.7	Käyttötarkoitus .....	169			
2.8	Mahdollinen vääränlainen käyttö .....	170			
3	Turvallisuusohjeet .....	170			
3.1	Yleiset turvallisuusohjeet .....	170			
3.2	Sähtöturvallisuus.....	170			
4	Asennus .....	171			
4.1	Pumpun asettaminen paikalleen.....	171			
4.2	Imujohdon liittäminen .....	171			
4.3	Painejohdon asennus .....	171			
5	Käyttöönotto .....	171			
5.1	Välisäiliön ilmanpaineen tarkistaminen.....	171			
5.2	Pumpun täyttö.....	171			
5.3	Ensikäyttöönotto .....	171			
6	Käyttö .....	172			
6.1	Pumpun kytkeminen päälle.....	172			
6.2	Pumpun kytkeminen pois päältä.....	172			
7	Näytöt.....	172			
7.1	Normaalikäyttö.....	172			
7.2	Lisätoiminnot.....	173			
7.3	Varoitusilmoitukset.....	174			
8	Huolto ja hoito .....	175			
8.1	Välisäiliön ilmanpaineen tarkistaminen.....	175			
8.2	Pumpun puhdistaminen .....	175			
8.3	Suodattimen puhdistaminen .....	175			

## 1 TIETOA KÄYTTÖOHJEESTA

- Saksankielinen versio on alkuperäinen käyttöohje. Kaikki muut kieliversiot ovat alkuperäisen käyttöohjeen käännöksiä.
- Säilytä käyttöohje aina siten, että voit tarvittaessa tarkistaa siitä tarvitsemasi laitetta koskevat tiedot.
- Luovuta käyttöohje aina laitteen mukana.
- Lue käyttöohjeeseen sisältyvät turvallisuusohjeet ja varoitukset ja noudata niitä.

### 1.1 Kansilehden symbolit

Symboli	Merkitys
	Lue tämä käyttöohje ehdottomasti huolellisesti läpi ennen käyttöönottoa. Käyttöohjeen lukeminen on laitteen turvallisen ja häiriöttömän käytön edellytys.
	Käyttöohje
	Sähköiskujen välttämiseksi älä varoita sähköjohtoa tai katkaise sitä!

### 1.2 Merkkien selitykset ja huomiosanat

- ⚠ VAARA!** Tarkoittaa välittömän vaaran aiheuttavaa tilannetta, joka aiheuttaa kuoleman tai vakavan loukkaantumisen, jos sitä ei vältetä.

**VAROITUS!** Tarkoittaa mahdollisesti vaarallista tilannetta, joka voi aiheuttaa kuoleman tai vakavan loukkaantumisen, jos sitä ei vältetä.

**VARO!** Tarkoittaa mahdollisesti vaarallista tilannetta, joka voi aiheuttaa lievän tai keskivaikean loukkaantumisen, jos sitä ei vältetä.

**HUOMAUTUS!** Tarkoittaa tilannetta, joka voi aiheuttaa aineellisia vahinkoja, jos sitä ei vältetä.

**HUOMAUTUS** Lisätietoja laitteesta ja sen käytöstä.

## 2 TUOTEKUVAUS

Tässä käyttöohjeessa kuvaillaan eri pumppumalleja. Tarkista käytössä oleva malli tyyppikilven perusteella.

### 2.1 Toimitussisältö

Pumppu toimitetaan painekeytkimen, painemittarin, suodatinavaimen ja virtajohdon kanssa.

### 2.2 Tuotteen yleiskuva (kuvat A - E)

Koh-ta	Osa
1	Suodattimen läpinäkyvä korkki
2	Pumpun kotelo
3	Täyttöaukon tulppa
4	Pumpun ulostulo/painejohdinliitäntä
5	Moottorikotelo
6	Välisäiliö
7	Kiinnityskohta
8	Pumpun tyhjennysruuvi
9	Suodatintilan tyhjennysruuvi
10	Pumpun tuloaukko/imujohdon liitäntä
11	Painejohto
12	Vesihana
13	Kulmanippa
14	Tiiviste
15	Liitosnipa
16	Tiiviste
17	Imujohto
18	Suodatinavain

Koh-ta	Osa
19	Suodattimen tiiviste
20	Suodatin
21	Takaiskuventtiili
22	Takaiskuventtiilin tiiviste
23	Kotelon tiiviste
24	Kierrenippa
25	Tiiviste
26	Mittauslaitteen uimuri
27	Venttiilin kansi
28	Venttiili
29	Näyttö
30	MODE-painike
31	SET-painike

### 2.3 Turva- ja suojalaite

#### Lämpösuojakytkin

Pumppu on varustettu lämpösuojakytkimellä, joka sammuttaa moottorin ylikuumentumisen yhteydessä. Pumppu käynnistyy uudelleen automaattisesti noin 15 - 20 minuuttia kestävästä jäähdytysvaiheen jälkeen.

#### 2.4 Kuivakäyntisuoja

Pumpussa on kuivakäyntisuoja. Kuivakäyntisuoja kytkee pumpun pois päältä noin 90 sekunnin kuluessa, jos vettä ei imetä tai imujohto on viallinen.

#### 2.5 Paineanturi

Pumpussa on paineanturi. Pumppu kytkeytyy tämän anturin kautta automaattisesti pois päältä ja päälle, kun asetettu paine saavutetaan.

- Asetettu paine: katso tekniset tiedot

#### 2.6 Näyttö

Pumppu on varustettu näytöllä (29) käyttötilojen valvontaa ja virheilmoitusten näyttöä varten. MODE-painikkeella (30) voidaan valita erilaisia asetuksia ja näyttöjä, jotka vahvistetaan SET-painikkeella (31).

#### 2.7 Käyttötarkoitus

Pumppu on tarkoitettu yksityiseen käyttöön talossa ja puutarhassa. Sitä saa käyttää vain käyttörajoitusten puitteissa teknisten tietojen mukaisesti.

Pumppu soveltuu seuraaviin käyttötarkoituksiin:

- puutarhan ja tontin kastelu
- talon vedensaanti
- vedensaannin paineen korotus.

**f HUOMAUTUS** Vedensaannin paineen korottamisessa on noudatettava paikallisia määräyksiä. Kysy neuvoa LVI-alan ammattilaiselta.

Pumppu soveltuu ainoastaan seuraavien nesteiden kuljettamiseen:

- puhdas vesi, sadevesi.

Muunlaista vesi laajempaa käyttöä ei katsota käyttötarkoituksen mukaiseksi.

### 2.8 Mahdollinen värähdyskäyttö

Pumppu ei sovellu jatkuvaan käyttöön. Se ei sovellu seuraavien aineiden pumppaamiseen:

- juomavesi
- suolavesi
- elintarvikkeet
- likavesi
- syövyttävät aineet, kemikaalit
- syövyttävät, syttyvät, räjähtävät tai kaasuuntuvat nesteet
- nesteet, joiden lämpötila on yli 35 °C
- hiekkapitoinen vesi ja hankaavat nesteet.

## 3 TURVALLISUUSOHJEET

**⚠ VAARA! Jännitteisten osien koskettamiseen liittyvä vaara!** Pumpun tai jatkojohdon vika voi aiheuttaa vakavia vammoja!

- Irrota pistoke heti verkosta.
- Liitä laite FI-suojakytkimen kautta nimellisvirravirralla, joka on < 30 mA.

**⚠ VAROITUS! Loukkaantumiswaara.** Vialliset turvalaitteet ja suojuukset sekä turvalaitteiden ja suojusten poistaminen käytöstä voivat aiheuttaa vakavia vammoja.

- Korjauta vialliset turvalaitteet ja suojuukset.
- Älä koskaan poista turvalaitteita tai suojuksia toiminnasta.

**⚠ VARO! Kuuman veden aiheuttama loukkaantumiswaara** Pitemmän käytön yhteydessä suljettua painepuolta kohti (> 10 min) pumpussa oleva vesi voi kuumentua hyvin kuumaksi ja tulla ulos hallitsemattomasti!

- Erota pumppu verkkovirrasta ja anna pumpun ja veden jäähtyä.
- Tarkista veden taso imupuolessa.
- Tarkista johtojen tiiviisy.
- Tarkista imu- ja paine johdon asennus.
- Ota pumppu uudelleen käyttöön vasta, kun kaikki viat on korjattu!

### 3.1 Yleiset turvallisuusohjeet

- Kahdeksan vuotta täyttäneet lapset, henkilöt, joiden fyysiset tai henkiset kyvyt tai aistitoiminnot ovat alentuneet tai joilta puuttuu vaa-dittava kokemus ja tieto, voivat käyttää tätä laitetta, jos heitä valvotaan tai opastetaan laitteen turvallisessa käytössä ja he ovat ymmärtäneet siitä aiheutuvat vaarat. Lapset eivät saa leikkiä laitteella. Lapset eivät saa suorittaa käyttäjän tehtäviksi tarkoitettuja puhdistus- ja huoltotöitä ilman valvontaa.
- Henkilöillä, joiden rajoitukset ovat hyvin suuria ja monimutkaisia, voi olla tässä annettuja ohjeita laajempia tarpeita.
- Älä koskaan nosta, kuljeta tai kiinnitä pump-pua pitämällä kiinni virtajohdosta. Älä irrota pistoketta pistorasiasta vetämällä virtajohdos-ta.
- Omavaltaisten muutosten tai lisäysten teke-minen pumppuun on kielletty. Korjaukset saa tehdä vain meidän asiakaspalvelumme.
- Vedä pistoke irti pistorasiasta ennen laitteen parissa työskentelyä. Suojaa pistoke kosteu-delta.
- Käytä pumppua ja jatkojohtoa vain, kun ne ovat teknisesti moitteettomassa kunnossa. Viallisia laitteita ei saa käyttää.
- Noudata turvaetäisyyttä eläimiin ja/tai kytke pumppu pois päältä, kun eläimet lähestyvät sitä.

### 3.2 Sähköturvallisuus

- Pumppua ei saa käyttää, jos uima-altaassa tai puutarhalammassa on ihmisiä.
- Talon verkkojännitteen on vastattava teknisissä tiedoissa mainittua verkkojännitettä, muuta syöttöjännitettä ei saa käyttää.
- Laitetta saa käyttää vain ainoastaan mää-räykset DIN/VDE 0100, osa 737, 738 ja 702

täyttävien laitteiden kanssa. Laitteen suojaamiseksi on asennettava 10 A:n johdonsuojakatkaisin.

- Käytä vain jatkojohtoja, jotka on tarkoitettu ulkokäyttöön – minimipoikkipinta-ala  $3 \times 1,5 \text{ mm}^2$ , laatu H07RN-F standardin DIN 57282/57245 mukaisesti roiskevesisuojuatulla liittimellä. Kelaa kaapelikelat aina kokonaan auki.
- Tarkista jatkojohdon kunto aina ennen käyttöä.

## 4 ASENNUS

### 4.1 Pumpun asettaminen paikalleen

1. Valmistele tasainen ja tukeva alusta.
2. Aseta pumppu vaakatasoon paikkaan, jossa ei ole tulvimisvaaraa.
3. Kiinnitä pumppu tarvittaessa kiinnityskohdista (7).
- Pumppu on suojattava sateelta ja suoralta vesisuihkulta.

**i HUOMAUTUS** Päivittäisessä käytössä (automaattikäyttö) on varmistettava asianmukaisin toimenpitein, ettei häiriöiden aiheuttama tulviminen voi aiheuttaa pumppuun seurausvahinkoja.

### 4.2 Imujohdon liittäminen

**i HUOMAUTUS** Suosittelemme taipuisien joihien asentamista pumpun tuloaukkoon. Silloin pumppuun ei kohdistu mekaanista painetta tai vetoa.

1. Valitse imujohdon (17) pituus siten, että pumppu ei voi käydä kuivana. Imujohdon on oltava aina vähintään 30 cm vedenpinnan alapuolella.
2. Liitä imujohto. Liitännän on oltava tiivis, mutta kierteet eivät saa vioittua.
3. Jos vesi sisältää hieman hiekkaa, imujohdon ja pumpun tuloaukon väliin on asennettava esisuodatin. Tiedustele sitä erikoisliikkeestä.
4. Asenna imujohto aina nousevasti.

**i HUOMAUTUS** Jos imukorkeus on yli 4 m, on asennettava imuletku, jonka halkaisija on suurempi kuin 1". Suosittelemme AL-KO-imuvarustetin käyttöä, johon kuuluu imuletku, imusihti ja paluuvirtauksen estin. Kysy alan erikoisliikkeestä.

### 4.3 Painejohdon asennus

1. Kierrä liitosnipa (15) ja pyöreä tiivisterengas (16) pumpun ulostuloon (4).
2. Kierrä kulmanippa (13) ja tiiviste (14) liitosnipaan (15) ja käännä kulmanippaa haluapainamalla SET-painiketta. Välisäiliössä oleva paine voidaan nyt tarkistaa.
3. Kiinnitä painejohto (11) kulmanippaan (13).

## 5 KÄYTTÖÖNOTTO

**i HUOMAUTUS** Ensikäyttöönoton yhteydessä kaikki tiedot näytetään näytössä englanniksi. Valitse haluamasi kieli MODE-painikkeella ja vahvista painamalla SET-painiketta. Välisäiliössä oleva paine voidaan nyt tarkistaa.

### 5.1 Välisäiliön ilmanpaineen tarkistaminen

**i HUOMAUTUS** Käyttö ei ole mahdollista, jos ilmanpaine on alle 1,5 tai yli 1,9 baaria. Pumppu ei käynnisty.

1. Irrota pumpun verkkopistoke pistorasiasta.
2. Työnnä venttiilin kansi (27) välisäiliön (6) takapuolella ylös.
3. Tarkista venttiilissä (28) oleva ilmanpaine ilmapumpulla tai painenäytöllä varustetulla renkaantäyttölaitteella.
4. Sulje jälleen välisäiliön takapuolella oleva venttiilin kansi.
5. Liitä verkkopiste takaisin pistorasiaan.
- Pumppu voidaan nyt ottaa käyttöön.

### 5.2 Pumpun täyttö

**HUOMAUTUS!** Laitteen vaurioitumisvaara! Kuivakäynti rikkoo pumpun!

- Pumppu on täytettävä vedellä ylivuotoon asti ennen jokaista käyttökertaa, jotta imeminen voi alkaa heti.

**i HUOMAUTUS** Lyhennä imuaikaa täytämällä imuletku vedellä ennen sen kiinnittämistä.

1. Avaa täyttöaukon tulppa (3) suodatinavaimella (18/A).
2. Täytä pumppuun täyttöaukon kautta vettä, kunnes pumpun kotelo (2) on täynnä.
3. Ruuvaa täyttötulppa paikoilleen.

### 5.3 Ensikäyttöönotto

Näyttöön tulee NORMAL X ja PRESSURE vain ensikäyttöönoton yhteydessä.

**!** **HUOMAUTUS** Jos veden imeminen imujohdon (17) kautta ei ala noin 90 sekunnin kuluttua, kuivakäyntisuojaus kytkee pumpun pois päältä ja näyttöä ilmestyy ALARM ja SUCTION SIDE. Tarkista imujohdon, läpinäkyvän korkin (1) ja kaikkien kierrelitosten tiiviys, paina RESET-painiketta ja suorita ensikäyttöönotto uudelleen.

## 6 KÄYTTÖ

### 6.1 Pumpun kytkeminen päälle

1. Avaa kaikki paine johdossa (11) olevat sulkimet (venttiili, ruiskusuutin, vesihana).
2. Työnnä liitäntäjohdon verkkopistoke pistorasiaan. Pumppu alkaa kuljettaa vettä.
3. Sulje paine johdossa oleva suljin, kun ulos tulevassa vedessä ei enää ole ilmaa.
  - Pumppu kytkeytyy automaattisesti pois päältä, kun paine on muodostunut ja poiskytkentäpaine on saavutettu.
  - Pumppu on käyttövalmis.
  - Kun päällekytkentä tapahtuu paine kytkimen kautta, näyttöön tulee NORMAL X ja PRES-SURE sekä todellinen paine.

### 6.2 Pumpun kytkeminen pois päältä

1. Kytke pumppu käytön jälkeen pois päältä virtakytkimellä.
2. Sulje kaikki paine johdossa olevat sulkimet.

**!** **HUOMAUTUS** Pumppu kytkeytyy automaattisesti pois päältä, kun asetettu poiskytkentäpaine on saavutettu.

**!** **VARO!** **Kuuman veden aiheuttama loukkaantumisvaara** Pitemmän käytön yhteydessä suljettua painepuolta kohti (> 10 min) pumpussa oleva vesi voi kuumentua hyvin kuumaksi ja tulla ulos hallitsemattomasti!

- Erota pumppu verkkovirrasta ja anna pumpun ja veden jäähtyä.
- Ota pumppu uudelleen käyttöön vasta, kun kaikki viat on korjattu!

Kuumaan veteen liittyvän loukkaantumisvaaran syytä:

- epäasianmukainen asennus
- suljettu painepuoli
- imujohdossa liian vähän vettä tai
- viallinen paine kytkin

### Toimenpiteet



1. Erota pumppu verkkovirrasta ja anna pumpun ja veden jäähtyä.
2. Tarkista pumppu, asennus ja veden pinnan korkeus.
3. Ota pumppu uudelleen käyttöön vasta, kun kaikki viat on korjattu!

## 7 NÄYTÖT

- Ensikäyttöönoton yhteydessä kaikki tiedot näytetään näytössä englanniksi.
- Kaikki toiminnot voidaan hakea näkyviin MODE-painikkeella. Asetukset vahvistetaan SET-painikkeella.

**!** **HUOMAUTUS** Näytön toiselle riville ilmestyvät tiedot esitetään osittain juoksevinä teksteinä. Kielen muuttaminen ei ole mahdollista, jos pumppu on hälytystilassa (esim. ilmanpaine liian pieni).

### 7.1 Normaalikäyttö

Näyttö	Kytkeätila	Toiminta / toimenpide
	Pumppu toiminnassa tai pumppu kytketty pois päältä.	Paina MODE-painiketta yli 3 sekunnin ajan, käytettävä kieli on aktivoitu. Muuta käytettävää kieltä MODE-painiketta (30) painamalla. Vahvista uusi käytettävä kieli SET-painikkeella
	Pumppu kytkeytyy päälle ja alkaa imeä.	<b>Ensikäyttöönotto:</b> Pumppu täytetty vedellä, imu- ja painepuoli liitetty, vettä käytettävissä imupuolella. Pumppu liitetään verkkoon. Painejohtimessa olevat sulkimet avattu.

Normal-tekstin perässä oleva pyörivä X ilmoittaa pumpun olevan päällä.



Näyttö	KytKentätila	Toiminta / toimenpide
ALARM Täyttö 1,2 BAR <div style="float: right;"> <input type="button" value="MODE"/>  <input type="button" value="SET"/> </div>	Pumppu ei kytkeydy päälle itsetestin jälkeen. Pumppu ei kytkeydy päälle käytön yhteydessä.	Lisää ilmaa, paina sen jälkeen SET-painiketta. Suorita ensikäyttöönnotto uudelleen. Ilmanpaine, katso tekniset tiedot <b>Juokseva teksti: TÄYTTÖ 1,5 BAR</b>
ALARM Vedentulo 1,5 BAR <div style="float: right;"> <input type="button" value="MODE"/>  <input type="button" value="SET"/> </div>	90 sekunnin kuivakäynnin jälkeen pumppu kytkeytyy pois päältä.	Tarkasta ilmajohto, paina sen jälkeen SET-painiketta. Suorita ensikäyttöönnotto uudelleen. <b>Juokseva teksti: VEDENTULON TARKASTUS</b>
NORM. X Paine 3,2 BAR <div style="float: right;"> <input type="button" value="MODE"/>  <input type="button" value="SET"/> </div>	Pumppu toiminnassa.	Pumppu kuljettaa vettä. Välisäiliö täytetään. Osa vedestä otetaan.
NORM. 0 Paine 4,0 BAR <div style="float: right;"> <input type="button" value="MODE"/>  <input type="button" value="SET"/> </div>	Pumppu kytkeytyy pois päältä.	Pumppu on saavuttanut asetetun poiskytkentäpaineen.
NORM. X Paine 2,0 BAR <div style="float: right;"> <input type="button" value="MODE"/>  <input type="button" value="SET"/> </div>	Pumppu kytkeytyy päälle.	Pumppu on saavuttanut asetetun päällekytkentäpaineen.

## 7.2 Lisätoiminnot

Näyttö	KytKentätila	Toiminta / toimenpide
NORM. X Läpivirtaus 3600 L/M <div style="float: right;"> <input type="button" value="MODE"/>  <input type="button" value="SET"/> </div>	Pumppu toiminnassa.	<b>Läpivirtausmäärä:</b> Paina MODE-painiketta, kunnes läpivirtausmäärä tulee näyttöön. <b>Juokseva teksti: LÄPIVIRTAUS</b>
NORM. X Läpivirtaus 98 m3 <div style="float: right;"> <input type="button" value="MODE"/>  <input type="button" value="SET"/> </div>	Pumppu toiminnassa.	<b>Kuljetettu kokonaisvesimäärä:</b> Paina MODE-painiketta. Tähän asti syötetyn vesimäärän näyttö. Nollaa-minen ei mahdollista. <b>Juokseva teksti: KOKONAISMÄÄRÄ</b>
NORM. X Osamäärä 98 m3 <div style="float: right;"> <input type="button" value="MODE"/>  <input type="button" value="SET"/> </div>	Pumppu toiminnassa.	<b>Osamäärä:</b> Paina MODE-painiketta. Tähän asti kuljetettu osamäärä. Nollaus. Paina SET-painiketta noin 3 sekuntia. <b>Juokseva teksti: OSAMÄÄRÄ</b>
eco X Tila 3,0 BAR <div style="float: right;"> <input type="button" value="MODE"/>  <input type="button" value="SET"/> </div>	Pumppu toiminnassa tai pumppu kytketty pois päältä.	Paina MODE-painiketta niin monta kertaa, kunnes näyttöön ilmestyy ECO X MODUS. Pumppu kytkeytyy nyt aikaisemmin pois päältä (energiansäästötila). Katso "Käyttöönnotto".

Näyttö	KytKentätila	Toiminta / toimenpide
eco X Paine 3,0 BAR MODE SET	Pumppu toiminnassa tai pumppu kytketty pois päältä.	Paina SET-painiketta. Näyttöön tulee teksti ECO-PAINE. Energiansäästötila on kytketty päälle.
NORM. X Tila 0,0 m3/H MODE SET	Pumppu toiminnassa tai pumppu kytketty pois päältä.	Paina MODE-painiketta niin monta kertaa, kunnes näyttöön ilmestyy NORMAL-MODUS.
NORM. X Paine 3,0 BAR MODE SET	Pumppu toiminnassa tai pumppu kytketty pois päältä.	Paina SET-painiketta, kunnes näyttöön ilmestyy NORMAL X ja PAINE. Poiskytkentäpaine on taas suurempi.

### 7.3 Varoitusilmoitukset

Näyttö	KytKentätila	Toiminta / toimenpide
ALARM Täyttö 1,2 BAR MODE SET	Kattilapaine liian pieni. Vedenpinta liian alhainen.	<b>Juokseva teksti: OSAMÄÄRÄ</b> Kehotus täyttää ilmaa 1,5 baariin asti. Vahvista SET-painikkeella. Pumppu käynnistyy uudelleen. <b>Juokseva teksti: ILMANPAINE OK</b>
ALARM Ilmanpaine 1,5 BAR MODE SET		
NORM. X Tyhjennys 1,5 BAR MODE SET	Ilmaa täytetty yli 1,8 baaria.	Vähennä ilmaa 1,5 baarin asti. Kun ilmaa on vähennetty 1,5 baariin asti, käynnistä pumppu uudelleen SET-painiketta painamalla. <b>Juokseva teksti: TYHJENNYS 15,5 BAR</b>
ALARM Vedentulo 1,5 BAR MODE SET	Imujohto ei vedessä, ei läpivirtausta eikä painetta.	Ilmoitus tulee näkyviin 90 sekunnin kuluttua. Kun virhe on korjattu, virheilmoitus nollataan SET-painiketta painamalla. <b>Juokseva teksti: VEDENTULON TARKASTUS</b>
NORM. 0 Ilmatesti 1,5 BAR MODE SET	Pumppu kytketty päälle viiveellä.	<b>Mittausjakso:</b> Pumppu ei kytkeydy päälle kytkentäjaksojen tietyn lukumäärän jälkeen päällekytkentäpaineella vaan odottaa noin 25 sekuntia, laskeeko järjestelmän paine 1,5 baariin. Jos paine ei tänä aikana alitu, ilmantäyttö on kunnossa.

## 8 HUOLTO JA HOITO

### 8.1 Välisäiliön ilmanpaineen tarkistaminen

**HUOMAUTUS** Tarkista välisäiliön ilmanpaine säännöllisesti. 1,5 baarin ilmanpaine ei saa alittua (katso kohta "Käyttöönotto: Välisäiliön ilmanpaineen tarkistaminen").

**HUOMAUTUS** Jos näyttöön tulee ALARM ja REFILL 1,5 BAR, kalvovälisäiliöön on lisättävä ilmaa. Kun oikea paine on saavutettu, näyttöön tulee ALARM ja AIR PRESSURE OK.

### 8.2 Pumpun puhdistaminen

**HUOMAUTUS** Pumppu on huuhdeltava puhtaalla vedellä, jos sillä on kuljetettu klooripitoista uima-altaan vettä tai nesteitä, joista jää pumppuun jäämiä.

1. Erotta pumppu verkkovirrasta ja estä sen uudelleenkäynnistäminen. Pumppu pysähtyy automaattisesti.
2. Huuhtelet pumppu puhtaalla vedellä.
3. Työnnä verkkopistoke pistorasiaan.
4. Kytke pumppu päälle virtakytkimellä. Pumppu käynnistyy automaattisesti.

### 8.3 Suodattimen puhdistaminen

1. Kierrä suodatintilan tyhjennysaukon tyhjennysruuvi (9) irti, tyhjennä suodatintila ja sulje tyhjennysaukko jälleen.
2. Irrota suodattimen läpinäkyvä korkki (1) suodatinavaimen (18) avulla.
3. Ota suodatin (19/20) pois suodatinkotelosta (2) ja puhdista juoksevan veden alla.
4. Puhdista suodatinkotelo ja suodattimen läpinäkyvä korkki.
5. Ennen kuin asennat suodattimen paikoilleen tarkista, että suodattimen tiivisteessä (19) ja kotelon tiivisteessä (23) ei ole vikoja; vaihda tarvittaessa.
6. Asenna suodatin paikoilleen, kierrä suodattimen läpinäkyvä korkki kiinni ja kiristä suodatinvaimella käsivoimin.

### 8.4 Takaiskuventtiilin puhdistaminen

1. Irrota suodatin (katso kohta "Suodattimen puhdistaminen")
2. Kierrä takaiskuventtiili (21) irti ja puhdista juoksevan veden alla.
3. Vaihda tiiviste (22) tarvittaessa.
4. Asenna takaiskuventtiili paikoilleen.
5. Asenna suodatin paikoilleen.

### 8.5 Uimurin puhdistus

1. Kierrä painejohto (11) irti kulmanipan (13) ja liitosnipan (15) kanssa.
2. Kierrä kierrenippa (24) ja tiiviste (25) irti. Paine uimurin asennuskohta muistiin. Vedä uimuri ulos ja puhdista se.
3. Asenna uimuri takaisin paikoilleen – tarkista oikea kohta (kuva D).

### 8.6 Tukoksen poistaminen

1. Erotta pumppu verkkovirrasta ja estä sen uudelleenkäynnistäminen.
2. Irrota imujohto pumpun tuloaukosta.
3. Liitä painejohto vesijohtoon.
4. Anna veden virtata pumpun kotelon läpi, kunnes tukos irtoaa.
5. Kytke pumppu hetkeksi päälle ja tarkista, pyöriikö se vapaasti.

## 9 OHJEET HÄIRIÖTILANTEISSA

**VAARA!** Sähköiskun vaara! Kun pumpulle tehdään toimenpiteitä, on sähköiskun vaara.

- Irrota verkkopistoke ennen kaikkia häiriönpoistoon liittyviä töitä.
- Sähköjärjestelmää koskevia vikoja saa korjata ainoastaan sähköalan ammattihenkilö.

**HUOMAUTUS** Jos et pysty korjaamaan vaurioita, käänny lähimmän asiakaspalvelumme puoleen.

Häiriö	Mahdollinen syy	Korjaus
Moottori ei toimi.	Ei verkkojännitettä.	Tarkista sulakkeet, anna sähköalan ammattilaisen tarkastaa virransyöttö.

Häiriö	Mahdollinen syy	Korjaus
Virheilmoitus "Imupuoli" tulee näyttöön  	Imujohto ei ole vedessä.	Upota imujohto veteen vähintään 30 cm:n syvyyteen.
	Imupuolen tukos.	Poista imualueella ja suodattimessa oleva lika.
	Painejohto suljettu.	Avaa paine johdossa olevat sulkimet.
	Pumppu imee majohtoon ilmaa.	Tarkista kaikkien imujohdon liitäntöjen tiiviyys. Vaihda tiivistengeras.
	Pumppu imee ilmaa, imupuolella liian vähän vettä.	Kytke pumppu voi päältä ja anna jäähtyä.
	Letkun halkaisija liian pieni.	Käytä paineletkua, jonka halkaisija on suurempi.
	Imupuolella liian vähän vettä.	Pumpun kuristaminen kuljetusmäärän soveltamiseksi.
Virheilmoitus "TÄYTTÖ 1,5 BAR" tulee näyttöön.	Alhainen ilmanpaine välisäiliössä.	Lisää ilmaa välisäiliöön. (Aseta kalvon esipaine 1,5 baariin). <b>Juokseva teksti: TÄYTTÖ 1,5 BAR</b>

## 10 SÄILYTYS

1. Tyhjennä imu- ja painejohto.
2. Kierrä tyhjennysruuvi irti ja anna veden valua ulos pumpusta.
3. Kierrä tyhjennysruuvi takaisin sisään ja säilytä pumppua ja varusteita suojassa jäätymiseltä.

**i HUOMAUTUS** Jos on olemassa jäätymisvaara, järjestelmä on tyhjennettävä täydellisesti ja pumppu säilytettävä jäätymiseltä suojattuna.

## 11 HÄVITTÄMINEN



Käytöstä poistetut sähkö- ja elektroniikkalaitteet eivät kuulu kotitalousjätteisiin, vaan ne on toimitettava erilliseen keräykseen!

## 13 TAKUU JA TUOTEVASTUU

Jos laitteessa esiintyy lakisääteisenä takuuaikana materiaali- tai valmistusvirheitä, meillä on oikeus valintamme mukaan joko korjata ne tai vaihtaa virheellinen osa uuteen. Takuun voimassaoloaika määräytyy laitteen ostomaan lainsäädännön mukaan.

Takuu on voimassa vain, kun:

- tätä käyttöohjetta noudatetaan
- laitetta käsitellään asianmukaisesti
- käytetään alkuperäisvaraosia

Takuu raukeaa, jos:

- laitetta yritetään korjata omavaltaisesti
- laitteeseen tehdään omavaltaisia teknisiä muutoksia
- laitetta käytetään sen käyttötarkoituksen vastaisesti

Takuu ei koske:

- tavallisesta käytöstä johtuvia maalipinnan vaurioita
- kulutusosia, joita ei ole kehystetty xxxxxx (x) varaosaluettelossa

Takuuaika alkaa siitä, kun ensimmäinen loppukäyttäjä ostaa laitteen. Ratkaiseva on ostokuitin päivämäärä. Ota yhteys laitteen myyjään tai lähimpään valtuutettuun huoltopisteeseen ja esitä takuutodistus ja alkuperäinen ostokuitti. Nämä ehdot eivät koske ostajan lakisääteisiä oikeuksia, jotka perustuvat virhevastuuseen.

## 14 ALKUPERÄISEN EU-/EY-VAATIMUSTENMUKAISUUSVAKUUTUKSEN KÄÄNNÖS

Vakuutamme täten, että tämä tuote täyttää markkinoille tuodussa muodossaan yhdenmukaistettujen EU-direktiivien, EU-turvallisuusstandardien ja tuotekohtaisten standardien vaatimukset.

<b>Tuote</b>	<b>Valmistaja</b>	<b>Asiakirjojen kokoamiseen valtuutettu henkilö</b>
Vesiautomaatti	AL-KO Geräte GmbH	Ismail Kabasakal
<b>Sarjanumero</b>	Ichenhauser Str. 14	Ichenhauser Str. 14
G3043045	D-89359 Kötz	D-89359 Kötz
<b>Tyyppi</b>	<b>EU-direktiivit</b>	<b>Sovelletut standardit</b>
HW 5000 FMS Premium	2014/35/EU	EN 60335-1:2012
HW 6000 FMS Premium	2014/30/EU	EN 60335-2-41:2012
<b>Äänitehotaso</b>	2000/14/EY	EN 62233:2008
EN ISO 3744	2011/65/EU	EN 55014-1:2012
mitattu/taattu	2014/68/EU	EN 55014-2:2016
HW 5000 Premium: 76 / 78 dB(A)	<b>Vaatimustenmukaisuuden arviointi</b>	EN 61000-3-2:2014
HW 6000 Premium: 71 / 73 dB(A)	2000/14/EY Liite V	EN 61000-3-3:2014
	<b>CE</b>	Kötz, 2018-03-12
	2015	
		Daniel Trumpp Chief Technology Officer

## ALGUPÄRASE KASUTUSJUHENDI TÕLGE



## Sisukord

1	Selle kasutusjuhendi kohta .....	178	8.6	Ummistuse kõrvaldamine .....	185
1.1	Tiitellehel olevad sümbolid.....	178	9	Abi tõrgete korral .....	185
1.2	Sümbolite ja märksõnade seletus.....	178	10	Hoiulepanek.....	185
2	Toote kirjeldus.....	179	11	Jäätmekäitus.....	186
2.1	Tarnekomplekt.....	179	12	Klienditeenindus/teenindus.....	186
2.2	Tooteülevaade (joonis A–E) .....	179	13	Garantii.....	186
2.3	Ohutus- ja kaitseseadis .....	179	14	Algupärase EL/EÜ vastavusdeklaratsiooni tõlge .....	186
2.4	Kuivalt töötamise kaitse.....	179			
2.5	Rõhuandur .....	179			
2.6	Kuvanäidik .....	179			
2.7	Otstarbekohane kasutamine.....	179			
2.8	Võimalik väärkasutamine.....	180			
3	Ohutusjuhised .....	180			
3.1	Üldised ohutusjuhised.....	180			
3.2	Elektriohutus .....	180			
4	Monteerimine .....	180			
4.1	Pumba ülespanek .....	180			
4.2	Imitoru ühendamine .....	181			
4.3	Survetoru monteerimine .....	181			
5	Kasutuselevõtt.....	181			
5.1	Mahuti õhurõhu kontrollimine.....	181			
5.2	Pumba täitmine.....	181			
5.3	Esmakordselt kasutusele võtmine .....	181			
6	Kasutamine .....	181			
6.1	Pumba sisselülitamine .....	181			
6.2	Pumba väljalülitamine.....	182			
7	Ekraanikuvad .....	182			
7.1	Normaalkasutus.....	182			
7.2	Lisafunktsioonid .....	183			
7.3	Hoiatusteated.....	184			
8	Hooldus .....	184			
8.1	Mahuti õhurõhu kontrollimine.....	184			
8.2	Pumba puhastamine .....	184			
8.3	Filtri puhastamine .....	184			
8.4	Tagasilöögiklapi puhastamine .....	184			
8.5	Ujukkere puhastamine.....	185			

## 1 SELLE KASUTUSJUHENDI KOHTA

- Saksakeelne versioon on alapärane kasutusjuhend. Kõik teised keeleversioonid on alapärase kasutusjuhendi tõlked.
- Hoidke kasutusjuhendit alati sellises kohas, kust te selle vajadusel kiiresti üles leiate.
- Andke seade edasi teisele isikule ainult koos kasutusjuhendiga.
- Lugege kindlasti selles kasutusjuhendis olevaid ohutusjuhiseid ja hoiatusi.

## 1.1 Tiitellehel olevad sümbolid

Sümbol	Tähendus
	Lugege kasutusjuhend enne aku kasutuselevõttu kindlasti tähelepanelikult läbi. See on ohutu töö ja rikked vältimise eeldus.
	Kasutusjuhend
	Õrge kahjustage ega lõigake toitekaablit, muidu tekib elektrilöögi oht!

## 1.2 Sümbolite ja märksõnade seletus

**⚠ OHT!** Tähistab vahetult ohtlikku olukorda, mille eiramine toob kaasa surmava või raske vigastuse.

**⚠ HOIATUS!** Tähistab võimalikku ohtlikku olukorda, mille eiramine võib tuua kaasa surmava või raske vigastuse.

**⚠ ETTEVAATUST!** Tähistab võimalikku ohtlikku olukorda, mille eiramine võib tuua kaasa kerge või mõõduka vigastuse.

**⚠ TÄHELEPANU!** Tähistab ohtlikku olukorda, mille eiramine võib tuua kaasa materiaalse kahju.

**ℹ MÄRKUS** Erijuhised arusaamise ja käsitsemise parandamiseks.

## 2 TOOTE KIRJELDUS

Selles kasutusjuhendis kirjeldatakse bensiinipumpe eri mudelid. Tehke oma mudel kindlaks tüübisildi järgi.

### 2.1 Tarnekomplekt

Pump tarnitakse koos surveüliti, manomeetri, filtrivõtme ja toitekaabliga.

### 2.2 Tooteülevaade (joonis A–E)

Nr	Osa
1	läbipaistva kaanega filter
2	pumba korpus
3	täiteava kork
4	pumba väljund/surveühendus
5	mootori korpus
6	Mahuti
7	Külgekrumimispunkt
8	Pumbaruumi väljalaskekruvi
9	Filtri ruumi väljalaskekruvi
10	pumba sisend/imiühendus
11	survetoru
12	veekraan
13	nurgaga nippel
14	tihend
15	ühendusnippel
16	tihend
17	imitoru
18	filtrivõti
19	filtri tihend
20	filter
21	tagasilöögiklapp

Nr	Osa
22	tagasilöögiklapi tihend
23	corpuse tihend
24	keermega nippel
25	tihend
26	mooteseadme ujuk
27	Ventiili sulgurkaas
28	Ventiil
29	näidik
30	Klahv MODE
31	Klahv SET

### 2.3 Ohutus- ja kaitseeadis

#### Termokaitseüliti

Pumbal on termokaitseüliti, mis lülitab mootori ülekuumenemise korral välja. Pärast umbes 15–20 minuti pikkust jahutusfaasi lülitub pump ise uuesti sisse.

#### 2.4 Kuivalt töötamise kaitse

Pumbal on kuivalt töötamise kaitse. Kuivalt töötamise kaitse lülitab pumba umbes 90 sekundi pärast välja, kui vett sisse ei imeta või kui imitoru on kahjustatud.

#### 2.5 Rõhuandur

Pump on varustatud rõhuanduriga. Selle anduri abil lülitub pump pärast seadistatud rõhu saavutamist automaatselt välja ja sisse.

- Seadistatud rõhk: vt tehnilisi andmeid

#### 2.6 Kuvanäidik

Tööolekute ja veateadete kuvamiseks on pumbal ekraan (29). Klahviga MODE (30) saab valida mitmesuguseid seadistusi ja kuvasid ning kinnitada need klahviga SET (31).

#### 2.7 Otstarbekohane kasutamine

Pump on mõeldud oma tarbeks kasutamiseks majas ja aias. Seda tohib kasutada üksnes ettenähtud kasutuspiirides kooskõlas tehniliste andmetega.

Pump sobib järgmiseks otstarbeks:

- aia- ja krundipinna kastmine
- hoone varustamine veega
- veevarustussurve suurendamine.

**f MÄRKUS** Veevarustuse rõhu suurendamisel järgige kohalikke kehtivaid eeskirju. Teavet saate oma sanitaartechnikult.

Pump sobib üksnes järgmiste vedelike pumpamiseks:

- puhas vesi, vihmavesi

Igasugune sellest erinev kasutusviis ei ole otstarbekohane.

## 2.8 Võimalik väärkasutamine

Pumpa ei tohi kasutada püsivalt. Pump ei sobi aljärgnevatel ainete pumpamiseks:

- joogivesi
- soolane vesi
- toiduained
- heitvesi
- agressiivsed ained, kemikaalid
- söövitavad, tuleohtlikud, plahvatusohtlikud või gaase eritavad vedelikud
- üle 35 °C temperatuuriga vedelikud
- liiva sisaldav vesi ja abrasiivsed vedelikud

## 3 OHUTUSJUHISED

**⚠ OHT! Oht pinget juhtivate osade puudutamisel!** Pumba või pikenduskaabli defekt võib tekitada raskeid vigastusi!

- Lahutage pistik kohe võrgust.
- Soovitame kasutada seadme ühendamiseks FI-kaitseülilülit nimirikkevooluga < 30 mA.

**⚠ HOIATUS! Kehavigastuste oht.** Vigased ja väljalülitatud ohutus- ja kaitseseadised võivad tekitada raskeid vigastusi.

- Laske vigased ohutus- ja kaitseseadised remontida.
- Ärge blokeerige ohutus- ja kaitseseadiseid.

**⚠ ETTEVAATUST! Kuum vesi võib tekitada vigastusi** Pikemal käitamisel suletud survepoolega (> 10 min) võib pumbas olev vesi tugevalt kuumeneda ja kontrollimatult lekkida!

- Lahutage pump toitevõrgust ning laske pumbal ja veel maha jahtuda.
- Kontrollige veetaset sisseimupoolel.
- Kontrollige torude lekkekindlust.
- Kontrollige imi- ja survetoru paigaldust.
- Võtke pump uuesti kasutusele alles pärast kõigi puuduste kõrvaldamist!

## 3.1 Üldised ohutusjuhised

- Seadet tohivad kasutada lapsed alates 8. eluaastast ning vähenenud füüsiliste, sensoorsete ja vaimsete võimetega või puudulike kogemuste ja teadmistega isikud üksnes juhul, kui neid jälgitakse või neid on juhendatud pumba ohutult kasutama ja pumbast tulenevaid ohte mõistma. Lapsed ei tohi seadmega mängida. Lapsed ei tohi pumba ilma järelevalveta puhastada ega hooldada.
- Väga tugevate ja keeruliste piirangutega isikutel võivad olla siin kirjeldatutest erinevad vajadused.
- Pumba ei tohi kunagi tõsta, transportida ega kinnitada toitekaablist. Ärge hoidke pistiku lahutamisel toitevõrgust kinni toitekaablist.
- Pumba omavoliline modifitseerimine ja ümberhitamine on keelatud. Remonditöid tohivad teha üksnes meie klienditeeninduse töötajad.
- Seadme kallal tööde tegemisel tõmmake toitepistikust. Kaitske toitepistikut niiskuse eest.
- Pumba ja pikenduskaablit tohib kasutada üksnes tehniliselt laitmatus seisukorras! Kahjustunud seadmeid ei tohi kasutada.
- Püsige loomadest ohutul kaugusel või lülitage pump välja, kui sellele lähenevad loomad.

## 3.2 Elektriohutus

- Kui inimesed on basseinis või aiatiigis, ei tohi pumba kasutada.
- Hoone võrgupinge peab langema kokku tehnilistes andmetes oleva võrgupinge andmetega, ärge kasutage muud toitepinget.
- Seadet tohib kasutada ainult elektrisüsteemis, mis vastab standardile DIN/VDE 0100, osa 737, 738 ja 702. Kaitskes tuleb juhtmele paigaldada 10 A kaitselüliti.
- Kasutage üksnes pikenduskaableid, mis on ette nähtud kasutamiseks välistingimustes - kasutage vaid direktiivile DIN 57282/57245 vastavat kummikaablit H07RN-F, mille juhtme läbimõõt on 3 x 1,5 mm<sup>2</sup>. Kerige kaablid trumliilt alati täielikult lahti.
- Kontrollige pikenduskaabli seisukorda enne iga kasutuselevõttu.

## 4 MONTEERIMINE

### 4.1 Pumba ülespanek

1. Valmistage ette tasande ja tugev paigalduskoh.



- Paigaldage pump horisontaalselt ja üleujutus-kindlalt.
- Vajadusel keerake pump kinnikeeramispunktides (7) kinni.
- Pump peab olema vihma ja otsese veejoa eest kaitsitud.

**MÄRKUS** Igapäevase töö ajal (automaatrežiim) tuleb sobivate meetmete abil välistada pumba tõrgete tõttu tekkivast üleujutusest tulenev kahju.

## 4.2 Imitoru ühendamine

**MÄRKUS** Soovitame paigaldada pumba sissepääsule painduvad torud. Nii ei rakendu pumbale mehaaniline surve ega tõmbejõud.

- Valige imitoru (17) pikkus nii, et pump ei saaks kuivalt töötada. Imitoru peab olema alati vähemalt 30 cm allpool veepinda.
- Ühendage imitoru. Jälgige, et ühendus oleks lekkekindel, kuid keere ei saaks kahjustada.
- Vähese liivasisaldusega vee korral tuleb imitoru ja pumba sisselaske vahele paigaldada eelfilter. Küsige seda vastavast kauplusest.
- Paigaldage imitoru alati tõusvana.

**MÄRKUS** Kui sisseimukõrgus on üle 4 m, tuleb paigaldada sisseimuvoolik läbimõõduga üle 1 tolli. Soovitame kasutada AL-KO sisseimutarvikuid, mis koosnevad sisseimuvoolikust, sisseimufiltrist ja tagasisivoolustopperist. Küsige seda vastavast kauplusest.

## 4.3 Survetoru monteerimine

- Keerake ühendusnippel (15) koos ümarrõngastihendiga (16) pumbaväljundisse (4).
- Kerake nurganippel (13) koos tihendiga (14) ühendusniplile (15) ja keerake nurganippel soovitud suunda.
- Kinnitage survetoru (11) nurganiplile (13).

## 5 KASUTUSELEVÕTT

**MÄRKUS** Esmakordsel kasutuselevõtul on näidikul kogu teave inglise keeles. Valige soovitatav keel klahviga MODE ning kinnitage klahviga SET. Nüüd saab kontrolliga mahutis olevat õhurõhku.

### 5.1 Mahuti õhurõhu kontrollimine

**MÄRKUS** Õhurõhul alla 1,5 ja üle 1,9 bar ei ole käitamine võimalik. Pump ei käivitu

- Lahutage pumba toitepistik.
- Lükake ventiili sulgurkate (27) mahuti (6) tagaküljel üles.
- Kontrollige õhurõhku ventiilil (28) õhupumba või rõhunäidikuga rehvipumbaga.
- Sulgege mahuti tagaküljel olev ventiili sulgurkaas.
- Ühendage uuesti toitepistik.
  - Pumba saab nüüd kasutusele võtta.

## 5.2 Pumba täitmine

### TÄHELEPANU! Seadme kahjustuste oht!

Kuivalt töötamine lõhub pumba!

- Pump tuleb enne iga kasutuselevõttu kuni ülevooluni veega täita, et pump saaks kohe vett sisse imeda.

**MÄRKUS** Sisseimuaaja lühendamiseks täitke imivoolik enne külgekeeramist veega.

- Avage täitekrui (3) filtrivõtmega (18/A).
- Lisage täitekrui kaudu vett, kuni pumbakorpus (2) on täis.
- Keerake täitekrui sisse.

## 5.3 Esmakordselt kasutusele võtmine

Ekraanil kuvatakse kirjad NORMAL X ja PRES-SURE ainult esmakordsel kasutuselevõtul.

**MÄRKUS** Kui umbes 90 sekundi pärast ei imeta veel imitoru (17) kaudu vett, lülitab kuivalt töötamise kaitse pumba välja ja ekraanil kuvatakse ALARM ja SUCTION SIDE. Kontrollige imitoru, läbipaistva kaane (1) ja kõigi keermesühenduste lekkekindlust, vajutage klahvi RESET ja viige esmakordne kasutuselevõtt veel kord läbi.

## 6 KASUTAMINE

### 6.1 Pumba sisselülitamine

- Avage kõik survetorus (11) olevad sulgurid (klapp, pihusti, veekraan).
- Ühendage ühenduskaabli toitepistik pistikupessa. Pump hakkab pumpama.
- Sulgege survetorus olev sulgur, kui väljuvas vees ei ole enam õhku.
  - Pump lülitub pärast rõhu moodustumist ja väljalülitussurve saavutamist automaatselt välja.
  - Pump on kasutusvalmis.
  - Survelülitist sisselülitamise korral kuvatakse ekraanil kirjad NORMAL X ja PRESSURE ning tegelik rõhk.

## 6.2 Pumba väljalülitamine

1. Lülitage pump pärast kasutamist sisse/väljalülitist välja.
2. Sulgege kõik survetorus olevad sulgurid.

**MÄRKUS** Pump lülitub pärast seadistatud väljalülitussurve saavutamist automaatselt välja.

**⚠ ETTEVAATUST!** Kuum vesi võib tekitada vigastusi. Pikemal käitamisel suletud survepoolega (> 10 min) võib pumbas olev vesi tugevalt kuumeneda ja kontrollimatult lekkida!

- Lahutage pump toitevõrgust ning laske pumbal ja veel maha jahtuda.
- Võtke pump uuesti kasutusele alles pärast kõigi puuduste kõrvaldamist!

Vigastusohu kuuma vee tõttu võib tekkida:

- ebaõige paigalduse,
- suletud survepoole,
- imitoru veepuuduse või

- vigase survelüli tõttu.

### Toimimine





1. Lahutage pump võrgust ning laske pumbal ja veel maha jahtuda.
2. Kontrollige pumpa, paigaldust ja veetaset.
3. Võtke pump uuesti kasutusele alles pärast kõigi puuduste kõrvaldamist!

## 7 EKRAANIKUVAD

- Esmakordsel kasutuselevõtul on näidikul kogu teave inglise keeles.
- Kõiki funktsioone saab avada klahviga MODE. Avatud näite/funktsioone saab kinnitada klahviga SET.

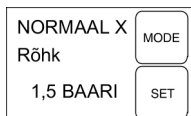
**MÄRKUS** Näidiku teisel real kuvatav teave on osaliselt jooksev tekst, mis jookseb pideva teabena. Kui pump on režiimis ALARM, nt kui õhurõhk on liiga väike, ei saa keelt muuta.

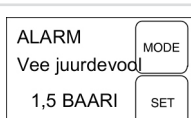
### 7.1 Normaalkasutus

Kuvanäidik	Lülitusolek	Funktsioon/meede
	Pump töötab või pump välja lülitatud	Vajutage klahvi MODE kauem kui 3 sekundit, käitaja keel on aktiveeritud. Vahetage käitaja keelt klahvi MODE (30) vajutamisega. Kinnitage uus käitaja keel klahviga SET.
	Pump lülitub sisse ja hakkab imema.	<b>Esmakordne kasutuselevõtt:</b> Pump täidetakse vee- ja sisseimu- ja survepool ühendatud, vesi sisseimupoolel olemas. Pump ühendatakse võrku. Avage survetoru sulgurid.
Pöörlev X näidu Normal taga näitab, et pump on SISSE lülitatud.		
	Pärast enesetesti ei lülitu pump sisse. Kasutusel, pump ei lülitu sisse.	Lisage õhku, seejärel vajutage klahvi SET. Tehke esmakordne kasutuselevõtt uuesti. Õhurõhku vt tehnilistest andmetest. <b>Jooksev tekst: NACHFUELLEN 1,5 BAR</b>
	Kuivalt töötamise korral lülitub pump 90 sekundi pärast välja.	Kontrollige imitoru, seejärel vajutage klahvi SET. Tehke esmakordne kasutuselevõtt uuesti. <b>Jooksev tekst: WASSERZUFUHR PRUEFEN</b>
	Pump on kasutusel.	Pump pumpab vett. Mahuti täidetakse. Osa veest võetakse ära.

Kuvanäidik	Lülitusolek	Funktsioon/meede
<p>NORMAAL 0 Rõhk</p> <p>4,0 BAARI</p> <p>MODE</p> <p>SET</p>	Pump lülitub välja.	Pump on saavutanud seadistatud väljalülitussurve.
<p>NORMAAL X Rõhk</p> <p>2,0 BAARI</p> <p>MODE</p> <p>SET</p>	Pump lülitub sisse.	Pump on saavutanud seadistatud sisselülitussurve.

## 7.2 Lisafunktsioonid

Kuvanäidik	Lülitusolek	Funktsioon/meede
<p>NORMAAL X Läbivool</p> <p>3600 L/M</p> <p>MODE</p> <p>SET</p>	Pump on kasutusel.	<b>Läbivooluhulk:</b> Vajutage klahvi MODE, kuni kuvatakse läbivooluhulk. <b>Jooksev tekst: DURCHFLUSS</b>
<p>NORMAAL X Läbivool</p> <p>98 m3</p> <p>MODE</p> <p>SET</p>	Pump on kasutusel.	<b>Kogu pumbatud veekogus:</b> Vajutage klahvi MODE. Seni pumbatud veehulga näit. Lähtestamine pole võimalik. <b>Jooksev tekst: GESAMTMENGE</b>
<p>NORMAAL X Osakogus</p> <p>98 m3</p> <p>MODE</p> <p>SET</p>	Pump on kasutusel.	<b>Osakogus:</b> Vajutage klahvi MODE. Seni pumbatud osakoguse näit. Lähtestamine. Hoidke klahvi SET umbes 3 sekundit all. <b>Jooksev tekst: TEILMENGE</b>
<p>eco X Moodus</p> <p>3,0 BAARI</p> <p>MODE</p> <p>SET</p>	Pump töötab või on välja lülitatud.	Vajutage klahvi MODE mitu korda, kuni ekraanil kuvatakse ECO X MODUS. Pump lülitub nüüd varem välja (energiasäästurežiim). Vt jaotist „Kasutuselevõtt“.
<p>eco X Rõhk</p> <p>3,0 BAARI</p> <p>MODE</p> <p>SET</p>	Pump töötab või on välja lülitatud.	Vajutage klahvi SET. Ekraanil kuvatakse ECO DRUCK. Energiasäästurežiim on sisse lülitatud.
<p>NORMAAL X Moodus</p> <p>0,0 m3/h</p> <p>MODE</p> <p>SET</p>	Pump töötab või on välja lülitatud.	Vajutage klahvi MODE mitu korda, kuni ekraanil kuvatakse NORMAL MODUS.
<p>NORMAAL X Rõhk</p> <p>3,0 BAARI</p> <p>MODE</p> <p>SET</p>	Pump töötab või on välja lülitatud.	Vajutage klahvi SET, kuni ekraanil kuvatakse kiri NORMAL X ja DRUCK. Väljalülitussurve on taas tõusnud.

### 7.3 Hoiatusteated

Kuvanäidik	Lülitusolek	Funktsioon/meede
ALARM Lisada 1,2 BAARI MODE SET	Katla surve liiga väike. Veetase liiga madal.	<b>Jooksev tekst: TEILMENGE</b> Korraldus õhu lisamiseks 1,5 baarini. Kinnitage klahviga SET. Pump käivitub uuesti. <b>Jooksev tekst: LUFTDRUCK OK</b>
ALARM Õhurõhk 1,5 BAARI MODE SET		
NORMAAL X Alandada 1,5 BAARI MODE SET	Õhku on lisatud üle 1,8 baari.	Laske õhku välja 1,5 baarini. Kui rõhk on lastud 1,5 baarini, käivitage pump klahviga SET uuesti. <b>Jooksev tekst: ABLASSEN 1,5 BAR</b>
ALARM Vee juurdevool 1,5 BAARI MODE SET	Imitoru ei ole vees, puudub läbivool ja surve.	Teade ilmub 90 sekundi pärast. Pärast vee kõrvaldamist klahvi SET vajutamiselega lähtestatakse veetaade. <b>Jooksev tekst: WASSERZUFUHR PRUEFEN</b>
NORMAAL 0 Õhuproov 1,5 BAARI MODE SET	Pump lülitub viivitusega sisse.	<b>Mõõtetükkel:</b> Pump ei lülitu pärast kindlat lülitustsüklite arvu sisse, vaid ootab umbes 25 sekundit, kas rõhk süsteemis langeb 1,5 baarile. Kui selle aja jooksul rõhk ei lange, on õhuga täitmine korras.

## 8 HOOLDUS

### 8.1 Mahuti õhurõhu kontrollimine

**MÄRKUS** Kontrollige regulaarselt mahuti õhurõhku. See ei tohi jääda alla 1,5 bar (vt jaotist „Kasutuselevõtt: mahuti õhurõhu kontrollimine“).

**MÄRKUS** Kui ekraanil kuvatakse kiri ALARM ja REFILL 1,5 BAR, tuleb membraanmahutisse lisada õhku. Kui õige rõhk on saavutatud, kuvatakse ekraanil kiri ALARM ja AIR PRESSURE OK.

### 8.2 Pumba puhastamine

**MÄRKUS** Pärast kloori sisaldava basseini-vee või jääke jätvate vedelike pumpamist tuleb pumba loputada puhta veega.

- Lahutage pump toitevõrgust ja kindlustage siselülitamise vastu. Pump seiskub automaatselt.
- Loputage pumba puhta veega.
- Ühendage toitepistik pistikupessa.

- Lülitage pump sisse/välja-lülitiga sisse. Pump käivitub automaatselt.

### 8.3 Filtri puhastamine

- Keerake tühjendusava filtriruumi (9) väljalaskekrui lahti, tühjendage filtriruum ja sulgege uuesti tühjendusava.
- Keerake filtri läbipaistev kate (1) filtrivõtme (18) abil ära.
- Võtke filter (19/20) filtrikorpusest (2) välja ja puhastage voolava vee all.
- Puhastage filtrikorpus ja filtri läbipaistev kate.
- Kontrollige enne filtri paigaldamist, ega filtritihendid (19) ja korpuse tihendid (23) ei ole kahjustunud, vajadusel vahetage välja.
- Paigalage filter, keerake läbipaistev filtrikaas peale ja keerake filtrivõti käega kinni.

### 8.4 Tagasilöögiklapi puhastamine

- Eemaldage filter (vt jaotist „Filtri puhastamine“).
- Keerake tagasilöögiklapp (21) välja ja puhastage voolava vee all.

- Vajadusel vahetage tihend (22) välja.
- Paigaldage tagasilöögiklapp.
- Paigaldage filter.

### 8.5 Ujukkere puhastamine

- Keerake survetoru (11) koos nurknipli (13) ja ühendusnipliga (15) välja.
- Keerake sissekeeratav nippel (24) koos tihendiga (25) välja. Märgistage ujukkere paigalduskoht. Tõmmake ujukkere välja ja puhastage.
- Paigaldage ujukkere tagasi – jälgige paigalduskohta (joon. D).

### 8.6 Ummistuse kõrvaldamine

- Lahutage pump toitvõrgust ja kindlustage siselülitamise vastu.
- Eemaldage pumbasisendist imitoru.

- Ühendage survetoru veetorule.
- Laske veel läbi pumbakorpuse voolata, kuni ummistus kaob.
- Kontrollige lühikesse sisselülitamise, kas pump pöörleb vabalt.

## 9 ABI TÕRGETE KORRAL

**⚠ OHT! Elektrilöögi oht!** Pumba kallal töötamisel on oht saada elektrilöök.

- Tõrgete kõrvaldamiseks tõmmake võrgupistik enne kõiki töid välja.
- Elektrisüsteemi vead laske kõrvaldada elektrikul.

**ℹ MÄRKUS** Tõrgete puhul, mida ei ole võimalik kõrvaldada, pöörduge meie pädeva klienditeeninduse poole.

Rike	Võimalik põhjus	Lahendus
Mootor ei tööta.	Võrgupinge puudub.	Kontrollige kaitsmeid, laske toitevarustust kontrollida elektrikul.
Kuvatakse veateade „Sisseimu pool“ 	Imitoru ei ole vees.	Sukeldage imitoru vähemalt 30 cm sügavusele vette.
	Sisseimupoolel on ummistus.	Eemaldage sisseimupiirkonnast ja filtrist mustus.
	Survetoru suletud.	Avage survetorus olevad sulguragregaadid.
	Pump imeb imitorusse õhku.	Kontrollige sisseimutoru kõigi ühenduste lekkekindlust. Vahetage rõngastihend välja.
	Pump imeb õhku, sisseimupoalne veepuudus.	Lülitage pump välja ja laske sellel maha jahtuda.
	Vooliku läbimõõt on liiga väike.	Kasutage suurema läbimõõduga survevoolikut.
	Sisseimupoolel on liiga väike veekogus.	Drosseldage pump pumbatava koguse kohandamiseks.
Kuvatakse veateade „NACHFUELLEN 1,5 BAR“.	Madal õhurõhk mahutis.	Lisage mahutisse õhku. (Seadke membraanirõhk 1,5 baarile.) <b>Jooksev tekst: NACHFUELLEN 1,5 BAR.</b>

## 10 HOIULEPANEK

- Tühjendage imi- ja survetoru.
- Keerake väljalaskekrui välja ja laske veel pumbast välja voolata.

- Keerake väljalaskekrui uuesti sisse ning hoiustage pumpa ja tarvikuid külmumise eest kaitstuna.

**ℹ MÄRKUS** Külmumisohu korral tuleb süsteem täielikult tühjendada ja pumpa külmumiskindlas kohas hoida.

## 11 JÄÄTMEKÄITLUS

 Elektri- ja elektroonikaseadmeid ei tohi visata olmejäätmete hulka, vaid tuleb sorteerida!

Pakend, seade ja tarvikud on valmistatud taaskasutatavatest materjalidest ning need tuleb vastavalt sellele suunata jäätmekäitlusesse.

## 13 GARANTII

Võimalikud materjali- ja tootmisvead kõrvaldame seaduses ettenähtud garantiiaja jooksul oma äranägemisel kas remondi teel või asendame uue tootega. Garantiiaeg oleneb seadme ostukoha riigi seadustest.

Meie garantii kehtib vaid alljärgnevate tingimuste täitmisel:

- kasutusjuhendi järgimine;
- asjatundlik käsitsemine;
- originaalvaruosade kasutamine.

Garantii ei hõlma:

- loomulikust kulumisest tulenevaid värvikahjustusi,
- kuluvaid osi, mis on varuosade kaardil tähistatud xxxxxx (x) raamiga

Garantiiaeg algab ostu sooritamise esimese lõppkasutaja poolt. Määrava tähtsusega on ostutšeki kuupäev. Pöörduge selle garantiideklaratsiooni ja ostutšekiga edasimüüja või lähima volitatud kliendi-teeninduse poole. See vastavusdeklaratsioon ei puuduta ostja poolt müüja vastu esitatavaid seadusega ettenähtud kvaliteedikaubusi.

## 14 ALGUPÄRASE EL/EÜ VASTAVUSDEKLARATSIOONI TÖLGE

Kinnitame käesolevaga, et see toode täidab turul levitataval kujul ühtlustatud ELi direktiivide, ELi ohutusstandardite ja tootepõhiste standardite nõudeid.

### Toode

Veeautomaat

### Seerianumber

G3043045

### Tüüp

HW 5000 FMS Premium

HW 6000 FMS Premium

### Müravõimsuse tase

EN ISO 3744

mõõdetud/garanteeritud

HW 5000 Premium: 76 / 78  
dB(A)

HW 6000 Premium: 71 / 73  
dB(A)

### Tootja

AL-KO Geräte GmbH

Ichenhauser Str. 14  
D-89359 Kötz

### ELi direktiivid

2014/35/EL

2014/30/EL

2000/14/EÜ

2011/65/EL

2014/68/EL

### Vastavushinnang

2000/14/EÜ Lisa V



2015

### Dokumentatsiooni eest vastutav isik

Ismail Kabasakal

Ichenhauser Str. 14  
D-89359 Kötz

### Kohaldatud normid

EN 60335-1:2012

EN 60335-2-41:2012

EN 62233:2008

EN 55014-1:2012

EN 55014-2:2016

EN 61000-3-2:2014

EN 61000-3-3:2014

Kötz, 2018-03-12

Daniel Trumpp  
Chief Technology Officer

## ORIGINALIOS NAUDOJIMO INSTRUKCIJOS VERTIMAS

### Turinys

1	Apie šią naudojimo instrukciją.....	187	8.4	Atbulinio vožtuvo valymas.....	194
1.1	Tituliniame puslapyje esantys simboliai.....	187	8.5	Plūdės valymas.....	194
1.2	Simbolių paaiškinimai ir signaliniai žodžiai.....	188	8.6	Užsikisimų šalinimas.....	194
2	Gaminio aprašymas.....	188	9	Pagalba atsiradus sutrikimų.....	194
2.1	Komplektas.....	188	10	Sandėliavimas.....	195
2.2	Gaminio apžvalga (A–E pav.).....	188	11	Išmetimas.....	195
2.3	Saugos ir apsauginiai įtaisai.....	188	12	Klientų aptarnavimo tarnyba / techninės priežiūros punktas.....	195
2.4	Apsauga nuo sausosios eigos.....	188	13	Garantija.....	195
2.5	Slėgio jutiklis.....	188	14	Originalios ES/EB atitikties deklaracijos vertimas.....	196
2.6	Ekrano rodmuo.....	188			
2.7	Naudojimas pagal paskirtį.....	189			
2.8	Galimi netinkamo naudojimo būdai.....	189			
3	Saugos nuorodos.....	189			
3.1	Bendrosios saugos nuorodos.....	189			
3.2	Elektros sauga.....	189			
4	Montavimas.....	190			
4.1	Siurblio pastatymas.....	190			
4.2	Siurbiamosios linijos prijungimas.....	190			
4.3	Slėginės linijos montavimas.....	190			
5	Paleidimas.....	190			
5.1	Oro slėgio resiveryje tikrinimas.....	190			
5.2	Siurblio pripildymas.....	190			
5.3	Pirmasis paleidimas.....	190			
6	Valdymas.....	191			
6.1	Siurblio įjungimas.....	191			
6.2	Siurblio išjungimas.....	191			
7	Rodmenys ekrane.....	191			
7.1	Įprastas veikimas.....	191			
7.2	Papildomos funkcijos.....	192			
7.3	Įspėjamieji pranešimai.....	193			
8	Techninė priežiūra.....	194			
8.1	Oro slėgio resiveryje tikrinimas.....	194			
8.2	Siurblio valymas.....	194			
8.3	Filtro valymas.....	194			

### 1 APIE ŠIĄ NAUDOJIMO INSTRUKCIJĄ

- Vokiška versija yra originali naudojimo instrukcija. Visos kitos kalbų versijos yra originalios naudojimo instrukcijos vertimai.
- Visada laikykite šią naudojimo instrukciją taip, kad visada galėtumėte ją paskaityti, kai reikės informacijos apie įrenginį.
- Perduokite įrenginį kitiems asmenims tik kartu su šia naudojimo instrukcija.
- Perskaitykite ir laikykitės šioje naudojimo instrukcijoje pateiktų saugos ir įspėjamųjų nurodymų.

#### 1.1 Tituliniame puslapyje esantys simboliai

Simbolis	Reikšmė
	Prieš eksploatuodami būtinai atidžiai perskaitykite šią naudojimo instrukciją. Tai yra saugaus darbo ir sklاندaus valdymo sąlyga.
	Naudojimo instrukcija
	Norėdami apsisaugoti nuo elektros smūgio, nepažeiskite arba neperspjaukite tinklo kabelio!

## 1.2 Simbolių paaiškinimai ir signaliniai žodžiai

**⚠ PAVOJUS!** Nurodo gresiančią pavojingą situaciją, kurios neišvengus galimas mirtinas arba sunkus sužalojimas.

**⚠ ĮSPĖJIMAS!** Nurodo galimą pavojingą situaciją, kurios neišvengus galimas mirtinas arba sunkus sužalojimas.

**⚠ ATSARGIAI!** Nurodo galimą pavojingą situaciją, kurios neišvengus galimas lengvas arba vidutinio sunkumo sužalojimas.

**⚠ DĖMESIO!** Nurodo situaciją, kurios neišvengus galima materialinė žala.

**ℹ NUORODA** Specialios nuorodos dėl geresnio suprantamumo ir valdymo.

## 2 GAMINIO APRAŠYMAS

Šioje naudojimo instrukcijoje aprašomi įvairūs siurblių modeliai. Identifikuokite savo modelį pagal specifikacijų lentelę.

### 2.1 Komplektas

Siurblys pristatomas su slėgio rele, manometru, filtro raktu ir tinklo kabeliu.

### 2.2 Gaminio apžvalga (A–E pav.)

Nr.	Konstruktinė dalis
1	Permatomas filtro dangtelis
2	Siurblio korpusas
3	Pildymo varžtas
4	Siurblio išėjimas / slėginės linijos jungtis
5	Variklio korpusas
6	Resiveris
7	Prisukimo taškas
8	Siurblio kameros išleidimo varžtas
9	Filtro kameros išleidimo varžtą
10	Siurblio įėjimas / siurbiamosios linijos jungtis
11	Slėginė linija
12	Vandens čiaupas
13	Alkūninė įmova
14	Sandariklis

Nr.	Konstruktinė dalis
15	Jungiamoji įmova
16	Sandariklis
17	Siurbiamoji linija
18	Filtro raktas
19	Filtro sandariklis
20	Filtras
21	Atbulinis vožtuvas
22	Atbulinio vožtuvo sandariklis
23	Korpuso sandariklis
24	Įsukamoji įmova
25	Sandariklis
26	Matavimo bloko plūdė
27	Vožtuvo dangtelis
28	Vožtuvas
29	Ekranas
30	Mygtukas MODE
31	Mygtukas SET

### 2.3 Saugos ir apsauginiai įtaisai

#### Apsauginis termojungiklis

Siurblys turi šiluminės apsaugos relę, kuri išjungia variklį esant perkaitimui. Po maždaug 15–20 minučių atvėsimo fazės siurblys vėl automatiškai įsijungia.

#### 2.4 Apsauga nuo sausosios eigos

Siurblys turi apsaugą nuo sausosios eigos. Apsauga nuo sausosios eigos išjungia siurbly maždaug po 90 sekundžių, jei neišsiurbiamas vanduo arba pažeista siurbiamoji linija.

#### 2.5 Slėgio jutiklis

Siurblys turi slėgio jutiklį. Šiuo jutikliu, pasiekus nustatytus slėgius, siurblys automatiškai išjungiamas ir įjungiamas.

- Nustatytas slėgis: žr. techninius duomenis.

#### 2.6 Ekranas rodmuo

Siurblys turi ekraną (29), skirtą rodyti eksploatacavimo būsenas ir klaidų pranešimus. Mygtuku MODE (30) galima parinkti įvairius nustatymus ir rodmenis. Jie patvirtinami mygtuku SET (31).



## 2.7 Naudojimas pagal paskirtį

Siurblys skirtas privačiam naudojimui name ir sode. Jį leidžiama eksploatuoti tik atsižvelgiant į naudojimo ribas pagal techninius duomenis.

Siurblys tinka:

- sodo ir sklypo plotams drėkinti
- vandeniu name tiekti
- vandentiekio slėgiui padidinti

**I NUORODA** Didinant vandentiekio slėgį, reikia atsižvelgti į vietinius reglamentus. Dėl informacijos kreipkitės į savo santchnikos specialistą.

Siurblys tinka tik šiems skysčiams tiekti:

- švariam, lietaus vandeniui

Kitoks arba leistinas ribas viršijantis naudojimas yra laikomas naudojimu ne pagal paskirtį.

## 2.8 Galimi netinkamo naudojimo būdai

Siurblio negalima naudoti nepertraukiamu režimu. Jis nėra tinkamas tiekti:

- geriamąjį vandenį,
- sūrų vandenį,
- maisto produktus,
- nuotekas
- agresyvias terpes, chemines medžiagas,
- šėdinančius, degius, sprogius arba garuojančius skysčius,
- šiltesnius kaip 35 °C skysčius,
- smėliuotą vandenį ir abrazyvinius skysčius.

## 3 SAUGOS NUORODOS

**⚠ PAVOJUS! Pavojus palietus įtampingas dalis!** Sugedus siurbliui arba ilginamajam kabeliui, galima sunkiai susižaloti!

- Nedelsdami ištraukite iš tinklo kištuką.
- Prijunkite įrenginį per liekamosios srovės įtaisą, kurio vardinė nebalanso srovė < 30 mA.

**⚠ ĮSPĖJIMAS! Pavojus susižaloti.** Dėl pažeistų ir išjungtų saugos bei apsauginių įtaisų galima sunkiai susižaloti.

- Sugedusius saugos ir apsauginius įtaisus paveskite suremontuoti.
- Niekada neatjunkite saugos ir apsauginių įtaisų.

**⚠ ATSARGIAI! Pavojus susižaloti dėl karšto vandens** Ilgiau veikiant priešais uždarytą slėgio pusę (> 10 min.), vanduo siurblyje gali stipriai įkaisti ir nekontroliuojamai išsiveržti!

- Atjunkite siurbį nuo tinklo ir leiskite siurbliui ir vandeniui atvėsti.
- Patikrinkite vandens lygį įsiurbimo pusėje.
- Patikrinkite linijų sandarumą.
- Patikrinkite, kaip prijungtos siurbiamoji ir slėginė linijos.
- Siurbį vėl paleiskite tik pašalinę visus trūkumus!

## 3.1 Bendrosios saugos nuorodos

- Šį prietaisą leidžiama naudoti vaikams nuo 8 metų ir asmenims, turintiems fizinę, jutiminę arba protinę negalią arba nepakankamai patirties bei žinių, leidžiama naudoti tik tada, kai jie yra prižiūrimi arba buvo instruktuoti, kaip saugiai naudoti prietaisą ir supranta su tuo susijusius pavojus. Vaikams žaisti su prietaisu draudžiama. Valyti ir atlikti naudotojui numatytą techninę priežiūrą neprižiūrimiems vaikams draudžiama.
- Asmenims, turintiems labai didelę ir kompleksinę negalią, gali turėti čia aprašytas instrukcijas viršijančius poreikius.
- Siurblio niekada nekelkite, netransportuokite ir netvirtinkite už tinklo kabelio. Nenaudokite tinklo kabelio, kad ištrauktumėte tinklo kištuką iš kištukinio lizdo.
- Savavališki siurblio pakeitimai ar pertvarkymai draudžiami. Remontu darbus leidžiama atlikti tik mūsų klientų aptarnavimo tarnybai.
- Atlikdami darbus prie įrenginio, ištraukite tinklo kištuką. Apsaugokite tinklo kištuką nuo drėgmės.
- Naudokite tik nepriekaištingos būklės siurbį ir ilginamuosius kabelius! Draudžiama eksploatuoti pažeistus įrenginius.
- Laikykitės saugaus atstumo iki gyvūnų arba, jei artinasi gyvūnai, išjunkite siurbį.

## 3.2 Elektros sauga

- Jei baseine arba sodo tvenkinyje yra žmonių, siurblio naudoti negalima.
- Namų tinklo įtampa turi sutapti su tinklo įtampos duomenimis, pateikiamais techniniuose duomenyse, – nenaudokite jokios kitos maitinimo įtampos.
- Įrenginį leidžiama eksploatuoti tik prie elektros įrangos pagal DIN/VDE 0100, 737, 738 ir

702 dalis. Kaip apsaugą reikia įrengti 10 A apsauginį laido jungiklį.

- Naudokite tik tokius ilginamuosius kabelius, kurie yra numatyti naudoti atvirame ore – mažiausias skerspjūvis 3 x 1,5 mm<sup>2</sup> (H07RN-F kokybė, atitinkantį DIN 57282/57245, apsaugotas nuo vandens pusrū). Kabelių būgnus visada iki galo išvyniokite.
- Kiekvieną kartą prieš paleisdami patikrinkite savo ilginamojo kabelio būklę.

## 4 MONTAVIMAS

### 4.1 Siurblio pastatymas

1. Paruoškite lygią ir stabilią stovėjimo vietą.
2. Pastatykite siurblių horizontaliai ir apsaugoję nuo apsėmimo.
3. Prireikus siurblių tvirtai prisukite prie prisukimo taškų (7).
- Siurblys turi būti apsaugotas nuo lietaus ir tiesioginės vandens srovės.

**NUORODA** Per kasdienę eksploataciją (automatinu režimu) turite tinkamomis priemonėmis apsaugoti, kad siurblio sutrikimų neatsirastų dėl patalpų apsėmimo.

### 4.2 Siurbiamosios linijos prijungimas

**NUORODA** Rekomenduojame sumontuoti lanksčias linijas prie siurblio įėjimo. Taip siurblio negalės veikti mechaninis spaudimas arba tempimas.

1. Pasirinkite tokio ilgio siurbiamąją liniją (17), kad siurblys negalėtų veikti sausąja eiga. Siurbiamoji linija visada turi būti bent 30 cm žemiau vandens paviršiaus.
2. Prijunkite siurbiamąją liniją. Atkreipkite dėmesį į tai, kad prijungtumėte sandariai, nepažeisdami sriegio.
3. Jei vanduo šiek tiek smėlėtas, tarp siurbiamosios linijos ir siurblio įėjimo reikia sumontuoti priešfiltrą. Šiuo klausimu teiraukitės savo specializuoto prekybininko.
4. Siurbiamąją liniją visuomet tieskite taip, kad ji kiltų į viršų.

**NUORODA** Jei siurbimo aukštis yra didesnis kaip 4 m, reikia sumontuoti siurbiamąją žarną, kurios skersmuo didesnis kaip 1". Rekomenduojame naudoti AL-KO siurbimo komplektą su siurbiamąja žarna, siurbiamuoju sieteliu ir grįžtamąsios tėkmės blokatoriumi. Teiraukitės savo specializuoto prekybininko.

### 4.3 Slėginės linijos montavimas

1. Įsukite jungiamąją įmovą (15) su apvaliuoju sandarinimo žiedu (16) į siurblio išėjimą (4).
2. Kampinę įmovą (13) su sandarikliu (14) užsukite ant jungiamosios įmosvos (15) ir pasukite kampinę įmovą norima kryptimi.
3. Pritvirtinkite slėginę liniją (11) prie kampinės įmosvos (13).

## 5 PALEIDIMAS

**NUORODA** Per pirmąjį paleidimą ekrane pasirodo visa informacija anglų kalba. Pasirinkite norimą kalbą mygtuku MODE ir patvirtinkite mygtuku SET. Dabar galima patikrinti oro slėgį resiveryje.

### 5.1 Oro slėgio resiveryje tikrinimas

**NUORODA** Kai oro slėgis yra žemiau 1,5 arba aukščiau 1,9 bar, eksploatuoti negalima. Siurblys nepaleidžiamas

1. Ištraukite siurblio tinklo kištuką.
2. Vožtuvo (27) dangtelį galinėje resiverio (6) pusėje nustumkite į viršų.
3. Oro siurbliu arba padangų pripūtimo pompa su slėgio indikatoriumi patikrinkite oro slėgį ties vožtuvu (28).
4. Vėl uždarykite dangtelį galinėje resiverio pusėje.
5. Vėl įkiškite tinklo kištuką.
- Dabar siurblių galima paleisti.

### 5.2 Siurblio pripildymas

**DĖMESIO!** Įrenginio pažeidimo pavojus!

Sausoji eiga siurblių sugadina!

- Prieš kiekvieną paleidimą siurblys turi būti pripildytas vandens iki nupiltuvo, kad galėtų iš karto siurbti.

**NUORODA** Norėdami patrupinti įsiurbimo laiką, siurbiamąją žarną prieš prisukdami pripildykite vandens.

1. Atidarykite pildymo varžtą (3) filtro raktu (18/A).
2. Per pildymo varžtą pilkite vandenį, kol prisipildys siurblio korpusas (2).
3. Įsukite pildymo varžtą.

### 5.3 Pirmasis paleidimas

Tik per pirmąjį paleidimą ekrane rodoma NORMAL X ir PRESSURE.

**i NUORODA** Jei maždaug po 90 sekundžių per siurbiamąją liniją (17) dar nebus įsiurbiamas vanduo, apsauga nuo sausosios eigos išjungs siurblij ir ekrane bus rodoma ALARM ir SUCTION SIDE. Patikrinkite slėginę liniją, permatomą filtro dangtelį (1) ir visų srieginių jungčių sandarumą, paspauskite mygtuką RESET ir dar kartą atlikite pirmąjį paleidimą.

## 6 VALDYMAS

### 6.1 Siurblio įjungimas

- Atidarykite visus slėginėje linijoje (11) esančius uždorius (vožtuvą, purškimo antgalį, vandens čiaupą).
- Jungiamojo kabelio elektros kištuką įkiškite į kištukinį lizdą. Siurblys pradeda tiesti.
- Kai bėgančiame vandenyje nebebus oro, uždarykite uždorį slėginėje linijoje.
  - Susidarius slėgiui ir pasiekus išjungimo slėgį, siurblys automatiškai išsijungia.
  - Siurblys parengtas darbu.
  - Įjungiant slėgio rele, ekrane rodoma NORMAL X ir PRESSURE bei faktinis slėgis.

### 6.2 Siurblio išjungimas

- Panaudoję siurblij išjunkite jį/išj. jungikliu.
- Uždarykite visus slėginėje linijoje esančius uždorius.

**i NUORODA** Pasiekus nustatytą išjungimo slėgį, siurblys automatiškai išsijungia.

**⚠ ATSAARGIAI! Pavojus susižaloti dėl karšto vandens** Ilgiau veikiant priešais uždarytą slėgio pusę (> 10 min.), vanduo siurblyje gali stipriai įkaisti ir nekontroliuojamai išsiveržti!

- Atjunkite siurblij nuo tinklo ir leiskite siurbliui ir vandeniui atvėsti.
- Siurblij vėl paleiskite tik pašalinę visus trūkumus!

Pavojus susižaloti dėl karšto vandens gali kilti:

- netinkamai įrengus,
- uždarius slėgio pusę,
- trūkstant vandens siurbiamojoje linijoje arba
- sugedus slėgio relei.

### Veiksmai

- Atjunkite siurblij nuo tinklo ir leiskite atvėsti siurbliui.
- Patikrinkite siurblij, įrengimą ir vandens lygį.
- Siurblij vėl paleiskite tik pašalinę visus trūkumus!

## 7 RODMENYS EKRANE

- Per pirmąjį paleidimą ekrane pasirodo visa informacija anglų kalba.
- Visas funkcijas galima iškviesti mygtuku MODE. Iškviesti nuostatai patvirtinami mygtuku SET.

**i NUORODA** Antroje ekrano eilutėje rodoma informacija iš dalies pateikiama kaip nuolat slenkantys tekstai. Jei siurblys veikia ALIARMO režimu, pvz., esant per mažam oro slėgiui, kalbos keisti negalima.

### 7.1 Įprastas veikimas

Ekrano rodmuo	Perjungimo būseną	Funkcija / priemonė
	Siurblys veikia arba yra išjungtas	MODE mygtuką palaikius nuspausta ilgiau kaip 3 sekundes, naudotojo kalba aktyvinama. Paspaudus MODE mygtuką (30), naudotojo kalba pakeičiama. Naują naudotojo kalbą patvirtinkite SET mygtuku
	Siurblys įsijungia ir pradeda siurbti.	<b>Pirmasis paleidimas:</b> Siurblys pripildytas vandens, prijungta siurbimo ir slėgio pusė, siurbimo pusėje yra vandens. Siurblys prijungiamas prie tinklo. Uždoriai slėginėje linijoje atidaryti.

Besisukantis X už „Normal“ reiškia siurblio ĮJ.

Ekranu rodmuo	Perjungimo būsena	Funkcija / priemonė
ALIARMAS Papildyti 1,2 BAR	Po savitikros siurblys neįsijungia. Veikiant prietaisui siurblys neįsijungia.	Papildykite oro atsargas, paskui paspauskite SET mygtuką. Iš naujo atlikite pirmąjį paleidimą. Oro slėgis, žr. techninius duomenis. <b>Slenkantis tekstas: PAPILDYTI 1,5 BAR</b>
ALIARMAS Vandens tiekimas 1,5 BAR	Po 90 sekundžių sausosios eigos siurblys išsijungia.	Patikrinkite siurbiamąją liniją, paskui paspauskite SET mygtuką. Iš naujo atlikite pirmąjį paleidimą. <b>Slenkantis tekstas: PATIKRINTI VANDENS TIEKIMA</b>
NORMAL. X Slėgis 3,2 BAR	Siurblys veikia.	Siurblys tiekia vandenį. Pildomas resiveris. Dalis vandens imama.
NORMAL. 0 Slėgis 4,0 BAR	Siurblys išsijungia.	Siurblys pasiekė nustatytą išjungimo slėgį.
NORMAL. X Slėgis 2,0 BAR	Siurblys įsijungia.	Siurblys pasiekė nustatytą įjungimo slėgį.

## 7.2 Papildomos funkcijos

Ekranu rodmuo	Perjungimo būsena	Funkcija / priemonė
NORMAL. X Srautas 3600 L/M	Siurblys veikia.	<b>Debitas:</b> spausdykite mygtuką MODE, kol pasirodys debitas. <b>Slenkantis tekstas: SRAUTAS</b>
NORMAL. X Srautas 98 m <sup>3</sup>	Siurblys veikia.	<b>Bendras tiekiamas vandens kiekis:</b> Paspauskite mygtuką MODE. Iki šiol patiekto vandens kiekio rodmuo. Iš naujo nustatyti negalima. <b>Slenkantis tekstas: BENDRAS KIEKIS</b>
NORMAL. X Dalinis kiekis 98 m <sup>3</sup>	Siurblys veikia.	<b>Dalinis kiekis:</b> Paspauskite mygtuką MODE. Lig šiol patiekto dalinio kiekio rodmuo. Atstata. Maždaug 3 sekundes spauskite mygtuką SET. <b>Slenkantis tekstas: DALINIS KIEKIS</b>
eko X Režimas 3,0 BAR	Siurblys veikia arba yra išjungtas.	Spausdykite mygtuką MODE, kol ekrane bus rodoma ECO X MODUS. Dabar siurblys išsijungs anksčiau (energijos taupymo režimas). Žr. „Paleidimas“.

Ekranu rodmuo	Perjungimo būseną	Funkcija / priemonė
eko X Slėgis 3,0 BAR	Siurblys veikia arba yra išjungtas.	Paspauskite mygtuką SET. Ekране pasirodo EKOSLEGIS. Energijos taupymo režimas įjungtas.
NORMAL. X Režimas 0,0 m <sup>3</sup> /H	Siurblys veikia arba yra išjungtas.	Spaudykite mygtuką MODE mygtuką, kol ekrane pasirodys NORMAL-MODUS.
NORMAL. X Slėgis 3,0 BAR	Siurblys veikia arba yra išjungtas.	Spaudykite mygtuką SET, kol ekrane bus rodoma NORMAL X ir SLEGIS. Išjungimo slėgis vėl yra padidintas.

### 7.3 Įspėjamieji pranešimai

Ekranu rodmuo	Perjungimo būseną	Funkcija / priemonė
ALIARMAS Papildyti 1,2 BAR	Per mažas katilo slėgis. Per mažas vandens lygis.	<b>Slenkantis tekstas: DALINIS KIEKIS</b> Raginimas papildyti oro atsargas iki 1,5 bar. Patvirtinimas SET mygtuku. Siurblys vėl paleidžiamas. <b>Slenkantis tekstas: ORO SLEGIS OK</b>
ALIARMAS Oro slėgis 1,5 BAR		
NORMAL. X Išleisti 1,5 BAR	Oro pripildyta daugiau nei iki 1,8 bar.	Išleiskite orą iki 1,5 bar. Kai slėgis bus išleistas iki 1,5 bar, paspaudę SET mygtuką vėl paleiskite siurbį. <b>Slenkantis tekstas: ISLEISTI 1,5 BAR</b>
ALIARMAS Vandens tiekimas 1,5 BAR	Siurbiamoji linija ne vandenyje, nėra srauto ir slėgio.	Pranešimas rodomas po 90 sekundžių. Pašalinus gedimą ir paspaudus mygtuką SET, gedimo pranešimas nustatomas iš naujo. <b>Slenkantis tekstas: PATIKRINTI VANDENS TIEKIMAS</b>
NORMAL. 0 Oro testas 1,5 BAR	Siurblys įsijungia uždelęs.	<b>Matavimo ciklas:</b> po tam tikro perjungimo ciklų skaičiaus siurblys neįsijungia esant įjungimo slėgiui, bet palaukia apie 25 sekundes, kad įsitikintų, ar slėgis sistemoje nukrinta iki 1,5 bar. Jei per šį laiką slėgis nenukrinta žemiau, vadinasi, oro įkrova yra gera.

## 8 TECHINĖ PRIEŽIŪRA

### 8.1 Oro slėgio resiveryje tikrinimas

**f NUORODA** Reguliariai tikrinkite oro slėgį resiveryje. Jis neturi nukristi žemiau 1,5 bar (žr. skirsnį „Paleidimas: oro slėgio resiveryje tikrinimas“).

**f NUORODA** Jei ekrane pasirodo informacija ALARM ir REFILL 1,5 BAR, reikia papildyti oro atsargas membraniniame resiveryje. Pasiekus tinkamą slėgį, ekrane pasirodo rodmuo ALARM ir AIR PRESSURE OK.

### 8.2 Siurblio valymas

**f NUORODA** Atlikus plaukimo baseino chloruoto vandens arba likučius paliekančių skysčių tiekimą siurbį reikia išskalauti švariu vandeniu.

1. Atjunkite siurbį nuo tinklo ir apsaugokite nuo pakartotinio įjungimo. Siurblys sustoja automatiškai.
2. Praplaukite siurbį švariu vandeniu.
3. Įkiškite tinklo kištuką į kištukinį lizdą.
4. Įjunkite siurbį įjungimo / išjungimo jungikliu. Siurblys paleidžiamas automatiškai.

### 8.3 Filto valymas

1. Išsukite ištuštinimo angos filtro kameros (9) išleidimo varžtą, ištuštinkite filtro kamerą ir vėl uždarykite ištuštinimo angą.
2. Filtro raktu (18) atsukite permatomą filtro dangtelį (1).
3. Išimkite filtrą (19/20) iš filtro korpuso (2) ir išplaukite po tekančiu vandeniu.
4. Išvalykite filtro korpusą ir permatomą filtro dangtelį.
5. Prieš montuodami filtrą, patikrinkite filtro (19) ir korpuso (23) sandariklius, ar jie nepažeisti, bei prireikus pakeiskite.
6. Sumontuokite filtrą, prisukite permatomą filtro dangtelį ir filtro raktu priveržkite rankos stiprumu.

### 8.4 Atbulinio vožtuvo valymas

1. Išmontuokite filtrą (žr. skirsnį „Filtro valymas“).
2. Išsukite atbulinį vožtuvą (21) ir išvalykite tekančiu vandeniu.
3. Prireikus pakeiskite sandariklį (22).
4. Sumontuokite atbulinį vožtuvą.
5. Sumontuokite filtrą.

### 8.5 Plūdės valymas

1. Išsukite slėginę liniją (11) su kampine įmova (13) ir jungiamąją įmova (15).
2. Išsukite įsukamą įmovą (24) su sandarikliu (25). Išdėmėkite plūdės montavimo padėtį. Ištraukite ir išvalykite plūdę.
3. Vėl sumontuokite plūdę – atkreipkite dėmesį į montavimo padėtį (D pav.).

### 8.6 Užsikišimų šalinimas

1. Atjunkite siurbį nuo tinklo ir apsaugokite nuo pakartotinio įjungimo.
2. Atjunkite siurbiamąją liniją siurblio įėjime.
3. Prijunkite slėginę liniją prie vandens linijos.
4. Leiskite vandeniui tekėti per siurblio korpusą, kol pasišalins kamštis.
5. Trumpai įjungdami patikrinkite, ar siurblys laisvai sukasi.

## 9 PAGALBA ATSIRADUS SUTRIKIMŲ

**⚠ PAVOJUS! Elektros smūgio pavojus!** Atliekant darbus prie siurblio kyla elektros smūgio pavojus.

- Prieš visus sutrikimų šalinimo darbus ištraukite tinklo kištuką.
- Leiskite elektrikai pašalinti gedimus elektros įrangoje.

**f NUORODA** Jei yra nepataisomų sutrikimų, kreipkitės į mūsų kompetentingą klientų aptarnavimo tarnybą.

Sutrikimas	Galima priežastis	Sprendimo būdas
Neveikia variklis.	Nėra tinklo įtampos.	Patikrinkite saugiklius, leiskite elektrikai patikrinti elektros maitinimą.

Sutrikimas	Galima priežastis	Sprendimo būdas
Pasirodo gedimo pranešimas „Siurbimo pusė“ 	Siurbiamoji linija nėra vandenyje.	Panardinkite siurbiamąją liniją min. 30 cm po vandeniu.
	Siurbimo pusės užsikimšimas.	Pašalinkite nešvarumus siurbimo srityje ir filtre.
	Uždaryta slėginė linija.	Slėginėje linijoje atidarykite uždarymo agregatus.
	Siurblys siurbiamojoje linijoje siurbia orą.	Patikrinkite visų siurbiamosios linijos jungčių sandarumą. Pakeiskite sandarinimo žiedą.
	Siurblys siurbia orą, vandens trūkumas siurbimo pusėje.	Išjunkite siurbį ir leiskite jam atvėsti.
	Per mažas žarnos skersmuo.	Naudokite didesnio skersmens slėginę žarną.
	Siurbimo pusėje per mažas vandens kiekis.	Sumažinkite siurblio galią, kad priderintumėte tiekiamą kiekį.
Pasirodo gedimo pranešimas „PAPILDYTI 1,5 BAR“.	Mažas oro slėgis resiveryje.	Papildykite oro atsargas resiveryje. (Nustatykite 1,5 bar membranos pirminį slėgį). <b>Slenkantis tekstas: PAPILDYTI 1,5 BAR.</b>

## 10 SANDĖLIAVIMAS

- Ištuštinkite siurbiamąją ir slėginę linijas.
- Išsukite išleidimo varžtą ir išleiskite vandenį iš siurblio.
- Vėl įsukite išleidimo varžtą bei laikykite siurbį ir priedus nuo šalčio apsaugotoje vietoje.

**I NUORODA** Kylant šalčio pavojui, sistema visiškai ištuštinkite ir laikykite siurbį apsaugotoje nuo šalčio vietoje.

## 11 IŠMETIMAS

Elektriniai ir elektroniniai prietaisai nėra buitinės atliekos, todėl jiems priskiriamos atskiros taisyklės arba išmetimas!

## 13 GARANTIJA

Galimus įrenginio medžiagų ar gamybos defektus įstatymų numatytu pretenzijų dėl trūkumų reiškimo senaties termino laikotarpiu mes šaliname savo nuožiūra remonto arba keitimo būdu. Senaties terminas nustatomas kiekvienu konkrečiu atveju pagal šalies, kurioje įrenginys buvo įsigytas, teisės aktus.

Mūsų garantinis įsipareigojimas galioja tik šiais atvejais:

- laikomasi šios naudojimo instrukcijos;
- įrenginys tinkamai naudojamas;
- naudojamos originalios atsarginės dalys.

Pakuotė, įrenginys ir priedai pagaminti iš perduriamų medžiagų ir juos reikia atitinkamai šalinti.

## 12 KLIENTŲ APTARNAVIMO TARNYBA / TECHNINĖS PRIEŽIŪROS PUNKTAS

Iškilus klausimų dėl garantijos, remonto ir atsarginių dalių, kreipkitės į savo artimiausią AL-KO techninės priežiūros skyrių. Jį rasite internete tokiu adresu:

[www.alko-garden.com/service-contacts](http://www.alko-garden.com/service-contacts)

Daugiau informacijos apie atsargines dalis rasite: [www.alko-garden.com/spareparts](http://www.alko-garden.com/spareparts)

Garantija nustoja galioti šiais atvejais:

- bandoma savarankiškai remontuoti įrenginį;
- savarankiškai atliekami techniniai pakeitimai;
- įrenginys naudojamas ne pagal paskirtį.

Garantija netaikoma:

- dažų pažeidimams, atsiradusiems dėl normalaus dėvėjimosi,
- susidėvinčiosioms dalims, atsarginių dalių kortelėje [xxxxxx (x)] pažymėtoms rėmeliu.

Garantinis laikotarpis prasideda nuo dienos, kurią įrenginį pirmą kartą įsigyja galutinis vartotojas. Lemiami yra pirkimo dokumente nurodyta data. Kreipkitės su šia garantijos deklaracija ir originaliu pirkimo dokumentu į savo pardavėją arba artimiausią įgaliotąjį klientų aptarnavimo skyrių. Ši deklaracija nedaro įtakos įstatymais pagrįstoms pirkėjo pretenzijoms, kurias jis gali pareikšti pardavėjui.

## 14 ORIGINALIOS ES/EB ATITIKTIES DEKLARACIJOS VERTIMAS

Pareiškiame, kad šis rinkai pateiktos formos gaminys atitinka darniųjų ES direktyvų, ES saugos standartų ir gaminiui taikomų standartų reikalavimus.

### Gaminys

Buitinio vandens tiekimo stotelė

**Serijos numeris**  
G3043045

### Gamintojas

AL-KO Geräte GmbH  
Ichenhauser Str. 14  
D-89359 Kötz

### Už dokumentaciją atsakingas asmuo

Ismail Kabasakal  
Ichenhauser Str. 14  
D-89359 Kötz

### Tipas

HW 5000 FMS Premium  
HW 6000 FMS Premium

### Garso galios lygis

EN ISO 3744  
išmatuotas / garantuotasis  
HW 5000 Premium: 76 / 78  
dB(A)  
HW 6000 Premium: 71 / 73  
dB(A)

### ES direktyvos

2014/35/ES  
2014/30/ES  
2000/14/EB  
2011/65/ES  
2014/68/ES  
**Atitikties vertinimas**  
2000/14/EB Priedas V



2015

### Taikyti standartai

EN 60335-1:2012  
EN 60335-2-41:2012  
EN 62233:2008  
EN 55014-1:2012  
EN 55014-2:2016  
EN 61000-3-2:2014  
EN 61000-3-3:2014

Kötz, 2018-03-12

Daniel Trumpp  
Chief Technology Officer



## ORIGINĀLĀS LIETOŠANAS INSTRUKCIJAS TULKOJUMS

### Saturs

1	Par šo lietošanas instrukciju.....	197	8.4	Atplūdes vārsta tīrīšana .....	204
1.1	Simboli titullapā.....	197	8.5	Pludiņa tīrīšana .....	204
1.2	Zīmju skaidrojums un signālvārdi .....	197	8.6	Aizsprostojumu izņemšana .....	204
2	Izstrādājuma apraksts .....	198	9	Palīdzība traucējumu gadījumā .....	204
2.1	Iepakojuma saturs .....	198	10	Glabāšana .....	205
2.2	Izstrādājuma apskats (A-E attēls).....	198	11	Utilizācija .....	205
2.3	Drošības un aizsardzības ierīce .....	198	12	Klientu apkalpošanas dienests/serviss.....	205
2.4	Aizsardzības sistēma pret darbību bez šķidrums .....	198	13	Garantija .....	206
2.5	Spiediena sensors .....	198	14	Originālās ES/EK atbilstības deklarācijas tulkojums .....	206
2.6	Displejs. Rādītjumi.....	198			
2.7	Paredzētais lietojums.....	199			
2.8	Iespējama nepareiza izmantošana .....	199			
3	Drošības norādījumi .....	199			
3.1	Vispārīgi drošības norādījumi .....	199			
3.2	Elektriskā drošība .....	199			
4	Montāža .....	200			
4.1	Sūkņa uzstādīšana .....	200			
4.2	Iesūkšanas vada pieslēgšana.....	200			
4.3	Spiedvada montāža .....	200			
5	Ekspluatācijas sākšana.....	200			
5.1	Gaisa spiediena pārbaudīšana spiedientvertnē .....	200			
5.2	Sūkņa uzpildīšana .....	200			
5.3	Ekspluatācijas uzsākšana.....	201			
6	Lietošana.....	201			
6.1	Sūkņa ieslēgšana .....	201			
6.2	Sūkņa izslēgšana.....	201			
7	Displeja rādītjumi.....	201			
7.1	Parastais darbības režīms .....	201			
7.2	Papildu funkcijas .....	202			
7.3	Brīdinājuma paziņojumi .....	203			
8	Tehniskā apkope un tīrīšana.....	204			
8.1	Gaisa spiediena pārbaudīšana spiedientvertnē.....	204			
8.2	Sūkņa tīrīšana.....	204			
8.3	Filtra tīrīšana.....	204			

### 1 PAR ŠO LIETOŠANAS INSTRUKCIJU

- Vācu valodā izdotā versija ir oriģinālā lietošanas instrukcija. Visas pārējās dokumentu versijas citās valodās ir oriģinālo lietošanas instrukciju tulkojumi.
- Vienmēr saglabājiet šo lietošanas instrukciju tādā stāvoklī, lai vēlāk varat tajā ieskatīties, ja būs nepieciešama informācija par ierīci.
- Nododiet ierīci citām personām tikai kopā ar šo lietošanas instrukciju.
- Izlasiet un ievērojiet šajā lietošanas instrukcijā sniegtos drošības un brīdinājuma norādījumus.

#### 1.1 Simboli titullapā

Simbols	Skaidrojums
	Pirms lietošanas obligāti uzmanīgi izlasiet šo lietošanas instrukciju. Tas ir priekšnoteikums drošam darbam un lietošanai bez traucējumiem.
	Lietošanas instrukcija
	Lai izvairītos no elektriskās strāvas trieciena, nesabojājiet vai nepārgrieziet tīkla kabeli!

#### 1.2 Zīmju skaidrojums un signālvārdi

**⚠ BĪSTAMI!** Norāda uz tiešu, bīstamu situāciju, kuras rezultātā, ja vien no tās neizvairīsieties, iestāsies nāve vai gūsiet smagas traumas.

**⚠ BRĪDINĀJUMS!** Norāda uz potenciāli bīstamu situāciju, kuras rezultātā, ja vien no tās neizvairīsieties, var iestāties nāve vai iespējams gūt smagas traumas.

**⚠ ESIET PIESARDZĪGI!** Norāda uz potenciāli bīstamu situāciju, kuras rezultātā, ja vien no tās neizvairīsieties, iespējams gūt vieglas vai vidēji smagas traumas.

**UZMANĪBU!** Norāda uz potenciāli bīstamu situāciju, kuras rezultātā, ja vien no tās neizvairīsieties, iespējams materiālo zaudējumu risks.

**f NORĀDĪJUMS** Īpaši norādījumi labākai izpratnei un manipulēšanai.

## 2 IZSTRĀDĀJUMA APRAKSTS

Šajā lietošanas instrukcijā tiek aprakstīti dažādi sūkņu modeļi. Identificējiet savu ierīces modeli tieši pa identifikācijas plāksnītē.

### 2.1 Iepakojuma saturs

Sūknis tiek piegādāts ar spiediena slēdzi, manometru, filtra atslēgu un strāvas vadu.

### 2.2 Izstrādājuma apskats (A-E attēls)

Nr.	Daļa
1	Caurspīdīgs filtra vāks
2	Sūkņa korpus
3	Uzpildīšanas skrūve
4	Sūkņa izeja/spiedvada pieslēgums
5	Motora korpus
6	Spiedientvertne
7	Skrūvsavienojuma punkts
8	Sūkņa kameras izplūdes skrūve
9	Filtra kameras izplūdes skrūve
10	Sūkņa ieeja/iesūkšanas vada pieslēgums
11	Spiedvads
12	Ūdens vārsts
13	Leņķa savienojums
14	Blīve
15	Savienojums
16	Blīve

Nr.	Daļa
17	Iesūkšanas vads
18	Filtra atslēga
19	Filtra blīve
20	Filtrs
21	Atplūdes vārsts
22	Atplūdes vārsta blīve
23	Korpasa blīve
24	Ieskrūvējams savienojums
25	Blīve
26	Pludiņa mērierīce
27	Vārsta vāciņš
28	Vārsts
29	Displejs
30	Taustiņš MODE
31	Taustiņš SET

### 2.3 Drošības un aizsardzības ierīce

#### Termiskās aizsardzības slēdzis

Sūknis ir aprīkots ar termiskās aizsardzības slēdzi, kas motora pārkaršanas gadījumā to izslēdz. Pēc atdzišanas laika perioda aptuveni 15-20 minūtēm sūknis automātiski atkal ieslēdzas.

#### 2.4 Aizsardzības sistēma pret darbību bez šķidruma

Sūknis ir aprīkots ar aizsardzības sistēmu pret darbību bez šķidruma. Aizsardzības sistēma pret darbību bez šķidruma izslēdz sūkni pēc apmēram 90 sekundēm, ja netiek iesūkts ūdens, vai ir bojāts iesūkšanas vads.

#### 2.5 Spiediena sensors

Sūknis ir aprīkots ar spiediena sensoru. Sūknis ar šo sensoru tiek automātiski izslēgts vai ieslēgts tiklīdz ir attiecīgais spiediena līmenis.

- Iestatītais spiediens: skatiet sadaļā „Tehniskie dati”.

#### 2.6 Displejs. Rādījumi.

Darbības stāvokļu un kļūdu ziņojumu uzrādīšanai sūknis ir aprīkots ar displeju (29). Ar taustiņu MODE (30) var izvēlēties dažādus iestatījumus un rādījumus, savukārt ar taustiņu SET (31) tos var apstiprināt.

## 2.7 Paredzētais lietojums

Sūkņi ir paredzēti privātai lietošanai mājā un dārzā. Tos drīkst izmantot tikai atbilstoši ekspluatācijas ierobežojumiem, kas norādīti tehniskajos datos.

Sūkņi ir piemēroti:

- dārzu un zemes gabalu laistīšanai;
- ūdens apgādei mājā;
- ūdens apgādes sistēmas spiediena palielināšanai.

**I NORĀDĪJUMS** Palielinot ūdens apgādes sistēmas spiedienu, ir jāievēro vietējie noteikumi. Informāciju varat noskaidrot vietējā komunālo pakalpojumu speciālista.

Sūkņis ir paredzēts tikai turpmāk uzskaitīto šķidrumu sūkņēšanai:

- tīrs ūdens, lietus ūdens.

Citāda lietošana, kas neatbilst šim mērķim, ir uzskatāma par noteikumiem neatbilstošu.

## 2.8 Iespējama nepareiza izmantošana

Sūkņi nedrīkst darbināt ilglaicīgi. Tas nav piemērots šādu vielu sūkņēšanai:

- dzeramais ūdens;
- sālsūdens;
- pārtikā izmantojamais ūdens;
- notekūdeņi;
- agresīvi līdzekļi, ķīmiskās vielas;
- kodīgi, uzliesmojoši, sprādzienbīstami vai gāzēti šķidrumi;
- šķidrumi, kas ir siltāki par 35 °C;
- ūdens, kurā ir smiltis un abrazīvi šķidrumi.

## 3 DROŠĪBAS NORĀDĪJUMI

**⚠ BĪSTAMI! Nepieskarieties detaļām, kas pieslēgtas elektriskajam spriegumam!** Bojāts sūkņis vai pagarinātājkaбели var būt iemesls nopietnām traumām!

- Nekavējoties atvienojiet kontaktdakšu no elektrotīkla.
- Pieslēdziet ierīci diferenciālās aizsardzības automātiskajam slēdzim ar nominālās noplūdes strāvas vērtību < 30 mA.

**⚠ BRĪDINĀJUMS! Traumu risks.** Bojātas un atslēgtas drošības un aizsardzības ierīces var būt iemesls smagām traumām.

- Bojātas drošības un aizsardzības ierīces ir jā-saremontē.
- Nekādā gadījumā neveidojiet drošības ierīču un aizsargierīču apvadus.

**⚠ ESIET PIESARDZĪGI! Savainojumu gūšanas risks ar karstu ūdeni** Ilgstoši darbojoties ar slēgtu spiediena pusi (> 10 min), ūdens sūkņī var ļoti sakarst un nekontrolēti no tā izplūst!

- Atvienojiet sūkņi no barošanas avota un ļaujiet sūkņim un ūdenim atdzist.
- Pārbaudiet sūkšanas puses ūdens līmeni.
- Pārbaudiet cauruļvadu hermētiskumu.
- Pārbaudiet sūcvada un spiedvada instalāciju.
- Neatsāciet sūkņa lietošanu, kamēr netiek novērsti visi defekti!

## 3.1 Vispārīgi drošības norādījumi

- Šo ierīci drīkst izmantot bērni no 8 gadu vecuma un vecāki bērni, kā arī personas ar ierobežotām fiziskām, maņu un garīgām spējām vai personas bez pieredzes un zināšanām, kad tiek nodrošināta uzraudzība vai ir sniegtas instrukcijas, kā droši lietot ierīci, un informācija par iespējamo apdraudējumu. Bērni nedrīkst spēlēties ar iekārtu. Tīrīšanu un apkopi bez uzraudzības nedrīkst ļaut veikt bērniem.
- Attiecībā uz personām, kurām ir ļoti sarežģīti un kompleksi spēju ierobežojumi, var būt nepieciešamas instrukcijas, kas nav aprakstītas šajā dokumentā.
- Nekādā gadījumā sūkņi nedrīkst celt, transportēt vai nostiprināt aiz tīkla kabeļa. Nelietojiet tīkla kabeli, lai izņemtu kontaktdakšu no rozetes.
- Jebkāda veida patvaļīgu izmaiņu vai modifikāciju veikšana sūkņim ir aizliegta. Remontus atļauts veikt tikai mūsu klientu apkalpošanas dienestā.
- Pirms strādāšanas pie ierīces vienmēr izņemiet kontaktdakšu. Aizsargājiet kontaktdakšu pret mitrumu.
- Sūkņi un pagarinātājkaбели drīkst lietot tikai tad, ja tas ir tehniski nevainojamā stāvoklī. Bojātu ierīci nedrīkst darbināt.
- Nodrošiniet drošu attālumu no dzīvniekiem vai gadījumā, ja tuvojās dzīvnieki, sūkņi izslēdziet.

## 3.2 Elektriskā drošība

- Sūkņi nedrīkst darbināt, ja peldbaseinā vai dārzā dīķī atrodas cilvēki.
- Mājas elektrotīkla spriegumam ir jāatbilst tehniskajos datos norādītajam elektrotīkla spriegumam, cits barošanas avota spriegums nav atļauts.

- Ierīci drīkst izmantot tikai ar elektrisko aprīkojumu atbilstoši standartam DIN/VDE 0100 737., 738. un 702. daļai. Aizsardzībai ir nepieciešams uzstādīt 10 A jaudas slēdzi.
- Izmantojiet tikai lietošanai ārpus telpām paredzētus pagarinātājkabeļus ar minimālo šķēsgriezuma laukumu  $3 \times 1,5 \text{ mm}^2$  (H07RN-F, saskaņā ar standartu DIN 57282/57245, ar aizsardzību no ūdens). Vienmēr pilnībā iztīniet kabeli no uztīšanas spoles.
- Vienmēr pirms lietošanas pārbaudiet pagarinātājkabeļa stāvokli.

## 4 MONTĀŽA

### 4.1 Sūkņa uzstādīšana

1. Noliemeņojiet un nostipriniet uzstādīšanas vietu.
  2. Novietojiet sūkni horizontālā stāvoklī, un nepieļaujiet applūšanu.
  3. Ja nepieciešams, sūkni jānostiprina skrūvsa-vienojumu punktos (7).
- Sūknim jānodrošina aizsardzība no lietus un tiešas ūdens strūkļas iedarbības.

**I NORĀDĪJUMS** Sūkni darbinot ikdienā (automātiska darbība), jums jāveic visi pasākumi, lai nepieļautu kļūmes, kuru rezultātā rodas sūkņa darbības traucējumi un applūst telpas.

### 4.2 Iesūkšanas vada pieslēgšana

**I NORĀDĪJUMS** Mēs iesakām pie sūkņa ieejas pieslēgšanai izmantot elastīgus pievadus. Tādējādi tiek novērsta mehāniska spiediena vai vilkšanas iedarbība uz sūkni.

1. Iesūkšanas vada (17) garumu izvēlieties tā, lai sūknis nedarbotos bez ūdens. Iesūkšanas vada galam vienmēr ir jāatrodas vismaz 30 cm zem ūdens virsmas.
2. Iesūkšanas vada pieslēgšana. Nodrošiniet, lai savienojums būtu pietiekami hermētisks, un netiktu sabojāta vītne.
3. Ja ūdens satur nelielu daudzumu smilšu, starp iesūkšanas vadu un sūkņa ieeju jāie-montē priekšfiltrs. Jautājiet to vietējam izplatītājam.
4. Iesūkšanas vadu vienmēr ierīkojiet, lai tas būtu novietots pakāpeniskā kāpumā uz augšu.

**I NORĀDĪJUMS** Ja sūkšanas augstums pār-sniedz 4 m, ir jāuzstāda sūkšanas šļūtene, kuras diametrs ir lielāks par 1". Mēs iesakām izmantot AL-KO sūkšanas aprīkojumu ar sūkšanas šļūteni, sūkšanas sietu un atplūdes vārstu. Jautājiet vietējam izplatītājam.

### 4.3 Spiedvada montāža

1. Ieskrūvējiet savienojumu (15) ar blīvgredzenu (16) sūkņa izejā (4).
2. Uzskrūvējiet leņķa savienojumu (13) ar blīvi (14) uz savienojuma (15).
3. Spiedvadu (11) nostipriniet uz leņķa savienojuma (13).

## 5 EKSPLUATĀCIJAS SĀKŠANA

**I NORĀDĪJUMS** Uzsākot ekspluatāciju, pirmajā reizē visa informācija displejā tiek rādīta angļu valodā. Vēlamo valodu var izvēlēties ar taustiņu MODE un ar taustiņu SET to var apstiprināt. Pēc tam var pārbaudīt gaisa spiedienu spiedientvertnē.

### 5.1 Gaisa spiediena pārbaudīšana spiedientvertnē

**I NORĀDĪJUMS** Ierīces darbība nav iespējama, ja gaisa spiediens spiedientvertnē ir zemāks par 1,5 un augstāks par 1,9 bar. Sūknis nesāk darboties

1. Atvienojiet sūkņa strāvas vada kontaktdakšu.
  2. Vārsta vāciņu (27), kas atrodas spiedientvertnes (6) aizmugurē, noņemiet, virzot to uz augšu.
  3. Pārbaudiet gaisa spiedienu pie vārsta (28), izmantojot ar manometru aprīkotu gaisa sūkni vai riepu uzpildes sūkni.
  4. Aizveriet vārsta vāciņu spiedientvertnes aizmugurē.
  5. Atkal pieslēdziet strāvas vada kontaktdakšu.
- Pēc tam var atkal turpināt sūkņa ekspluatāciju.

### 5.2 Sūkņa uzpildīšana

**UZMANĪBU!** Pastāv ierīces bojājumu risks!

Sausa darbība iznīcina sūkni!

- Sūknis pirms katras ekspluatācijas uzsākšanas līdz pārplūdei ir jāuzpilda ar ūdeni, lai tas nekavējoties spētu uzsūkt.

**i NORĀDĪJUMS** Lai samazinātu sūkšanas laiku, pirms pieskrūvēšanas piepildiet sūkšanas šļūteni ar ūdeni.

1. Atskrūvējiet uzpildīšanas skrūvi (3) ar filtra atslēgu (18/A).
2. Pa uzpildes atveri iepildiet ūdeni līdz sūkņa korpusam (2) ir pilns.
3. Ieskrūvējiet atpakaļ uzpildīšanas skrūvi.

### 5.3 Eksploatācijas uzsākšana

Tikai eksploatācijas uzsākšanas pirmajā reizē displejā būs redzami indikatori NORMAL X un PRESSURE.

**i NORĀDĪJUMS** Ja aptuveni pēc 90 sekundēm, pa iesūkšanas vadu (17) netiek iesūkts ūdens, aizsardzības sistēma pret darbību bez šķidruma izslēdz sūkni un displejā redzami indikatori ALARM un SUCTION SIDE. Pārbaudiet iesūkšanas vadu, caurspīdīgo vāku (1) un visus skrūvju savienojumus, vai tie ir hermētiski, nospiediet taustiņu RESET un veiciet vēlreiz eksploatācijas uzsākšanas darbības.

## 6 LIETOŠANA

### 6.1 Sūkņa ieslēgšana

1. Atveriet spiedvada (11) slēgierīces (vārstu, smidzināšanas sprauslu, ūdens krānu).
2. Ievietojiet kabeļa kontaktdakšu strāvas kontaktlīdzdā. Sūknis sāk sūkņēšanu.
3. Ja izplūstošajā ūdenī nav gaisa, aizveriet spiedvada slēgierīci.
  - Sūknis izslēdzas automātiski, pieaugot spiedienam, līdz tiek sasniegts izslēgšanās spiediens.
  - Sūknis ir gatavs darbam.
  - Kad spiediena slēdzis ir ieslēgts, displejā tiek rādīti indikatori NORMAL X un PRESSURE, kā arī faktiskais spiediens.

### 6.2 Sūkņa izslēgšana

1. Pēc lietošanas izslēdziet sūkni ar ieslēgšanas/izslēgšanas slēdzi.

2. Aizveriet visus spiedvadā esošos vārstus.

**i NORĀDĪJUMS** Sūknis automātiski izslēdzas tiklīdz tiek sasniegts iestatītais izslēgšanās spiediens.

**⚠ ESIET PIESARDZĪGI! Savainojumu gūšanas risks ar karstu ūdeni** Ilgstoši darbojoties ar slēgtu spiediena pusi (> 10 min), ūdens sūkni var ļoti sakarst un nekontrolēti no tā izplūst!

- Atvienojiet sūkni no barošanas avota un ļaujiet sūknim un ūdenim atdzist.
- Neatsāciet sūkņa lietošanu, kamēr netiek novērsti visi defekti!

Savainojumu gūšanas risks ar karstu ūdeni var rasties turpmāk uzskaitītajos gadījumos:

- nepareiza uzstādīšana;
- slēgta spiediena puse;
- trūkst ūdens iesūkšanas vadā vai
- ir bojāts spiediena slēdzis.

### Rīcība

1. Atvienojiet sūkni no elektrotilkla un ļaujiet ūdenim atdzist.
2. Pārbaudiet sūkni, pārbaudiet, vai pareizi veikta uzstādīšana un ūdens līmeni.
3. Atsāciet sūkņa lietošanu tikai pēc tam, kad ir novērsti visi defekti!

## 7 DISPLEJA RĀDĪJUMI.

- Uzsākot eksploatāciju, pirmajā reizē visa informācija displejā tiek rādīta angļu valodā.
- Visas funkcijas var atvērt ar taustiņu MODE. Atvērtos režīmus apstiprina ar taustiņu SET.

**i NORĀDĪJUMS** Displeja otrajā rindīnā uzrādītā informācija daļēji tiek attēlota kā slīdošs teksts, kas pastāvīgi rāda informāciju. Sūknis darbojas ar ALARM funkciju, piem., gaisa spiediens ir pārāk zems.

### 7.1 Parastais darbības režīms

Displejs. Rādījumi.	Ierīces režīms	Funkcija/Darbība
	Sūknis ir ieslēgts vai sūknis ir izslēgts	Turēt nospiestu MODE taustiņu ilgāk, nekā 3 sekundes, vadības valoda ir aktivizēta. Nospiežot MODE taustiņu (30) mainīt vadības valodu. Jaunas vadības valodas apstiprināšana ar taustiņu SET.

Displejs. Rādījumi.	Ierīces režīms	Funkcija/Darbība
NORMAL. X Slēgjis 1,5 BAR	Sūkņis ieslēdzas un sāk sūkšanu.	<b>Ekspluatācijas uzsākšana.</b> Sūkņī ir iepildīts ūdens, izveidoti sūkšanas un spiediena puses savienojumi, sūkšanas pusē ir ūdens. Sūkņis ir pievienots elektrotīklam. Atveriet spiedvada slēgierīces.
Rotējošs X aiz Normal apzīmē, ka sūkņis ir IESLĒGTS.		
TRAUKSME Uzpildīt 1,2 BAR	Pēc paštesta sūkņis neieslēdzas. Ekspluatācijas laikā sūkņis neieslēdzas.	Iesūknējiet gaisu, pēc tam nospiediet taustiņu SET. Vēlreiz veiciet ekspluatācijas uzsākšanu. Gaisa spiedienu skatiet tehniskajos datos. <b>Ritošais teksts: NACHFUELLEN 1,5 BAR</b>
TRAUKSME Udens padeve 1,5 BAR	Darbojoties bez šķidruma pēc 90 sekundēm sūkņis izslēdzas.	Pārbaudiet iesūkšanas vadu, pēc tam nospiediet taustiņu SET. Vēlreiz veiciet ekspluatācijas uzsākšanu. <b>Ritošais teksts: WASSERZUFUHR PRUEFEN</b>
NORMALS X Spiediens 3,2 BAR	Sūkņis ir darba kārtībā.	Sūkņis sūknē ūdeni. Spiedientvertne ir piepildīta. Daļa ūdens tiek noņemta.
NORMALS 0 Spiediens 4,0 BAR	Sūkņis izslēdzas.	Sūkņis ir sasniedzis iestatīto izslēgšanās spiedienu.
NORMALS X Spiediens 2,0 BAR	Sūkņis ieslēdzas.	Sūkņis ir sasniedzis iestatīto ieslēgšanās spiedienu.

## 7.2 Papildu funkcijas

Displejs. Rādījumi.	Ierīces režīms	Funkcija/Darbība
NORMALS X PLUSMA 3600 L/M	Sūkņis ir darba kārtībā.	<b>Caurplūstošās vielas daudzums</b> Spiediet taustiņu MODE līdz parādās caurplūstošās vielas daudzums. <b>Ritošais teksts: DURCHFLOSS</b>
NORMALS X PLUSMA 98 m <sup>3</sup>	Sūkņis ir darba kārtībā.	<b>Kopējais pārsūknētā ūdens daudzums</b> Nospiediet taustiņu MODE. Līdz šim pārsūknētā ūdens daudzuma rādījums. To nav iespējams atiestatīt. <b>Ritošais teksts: GESAMTMENGE</b>

Displejs. Rādījumi.	Ierīces režīms	Funkcija/Darbība
<p>NORMALS X Noteiktais daudzums 98 m<sup>3</sup></p>	Sūkņis ir darba kārtībā.	<p><b>Daļas daudzums</b> Nospiediet taustiņu MODE. Līdz šim pārsūknētās daļas daudzuma rādījums. Atiestatīšana. Turiet nospiestu taustiņu SET aptuveni 3 sekundes.</p> <p><b>Ritošais teksts: TEILMENGE</b></p>
<p>eko X Režims 3,0 BAR</p>	Sūkņis ir ieslēgts vai izslēgts.	Nospiediet taustiņu MODE vairākas reizes līdz displejā parādās indikators ECO X MODUS. Sūkņis izslēdzas ātrāk (enerģijas taupīšanas režīms). Skatiet „Ekspluatācijas uzsākšana”.
<p>eko X Spiediens 3,0 BAR</p>	Sūkņis ir ieslēgts vai izslēgts.	Nospiediet taustiņu SET. Displejā parādās indikators ECO DRUCK. Enerģijas taupīšanas režīms ir ieslēgts.
<p>NORMALS X Režims 0,0 m<sup>3</sup>/H</p>	Sūkņis ir ieslēgts vai izslēgts.	Nospiediet taustiņu MODE vairākas reizes līdz displejā parādās indikators NORMAL-MODUS.
<p>NORMALS X Spiediens 3,0 BAR</p>	Sūkņis ir ieslēgts vai izslēgts.	Spiediet taustiņu SET, līdz displejā parādās indikatori NORMAL X un DRUCK. Izslēgšanās spiediens atkal tiek paaugstināts.

### 7.3 Brīdinājuma paziņojumi

Displejs. Rādījumi.	Ierīces režīms	Funkcija/Darbība
<p>TRAUKSME Uzpildīt 1,2 BAR</p>	Pārāk zems spiediens tvertnē. Pārāk zems ūdens līmenis.	<p><b>Ritošais teksts: TEILMENGE</b> izsauc, lai uzpildītu gaisu līdz spiedienam 1,5 bar. Apstiprināšanu veic ar taustiņu SET. Sūkņis atkal ieslēdzas.</p> <p><b>Ritošais teksts: LUFTDRUCK OK</b></p>
<p>TRAUKSME Gaisa spiediens 1,5 BAR</p>		
<p>NORMALS X Izlaist 1,5 BAR</p>	Gaisa spiediens ir zem 1,8 bar.	<p>Gaisa spiediens ir virs 1,5 bar. Ja spiediens ir atsūknēts līdz 1,5 bar, nospiediet taustiņu SET, lai sūkņi atkal ieslēgtu.</p> <p><b>Ritošais teksts: ABLASSEN 1,5 BAR</b></p>
<p>TRAUKSME Udens padeve 1,5 BAR</p>	Iesūkšanas vads neatrodas ūdenī, nav caurplūdes un spiediena.	<p>Ziņojums parādās pēc 90 sekundēm. Pēc kļūdas novēršanas kļūdas ziņojumu atiestata, nospiežot taustiņu SET.</p> <p><b>Ritošais teksts: WASSERZUFUHR PRUEFEN</b></p>

Displejs. Rādījumi.	Ierīces režīms	Funkcija/Darbība
	Sūkņis ieslēdzas ar aizkavi.	<b>Mērīšanas cikls</b> Pēc noteikta ieslēgšanās ciklu skaita, kad ir sasniegts ieslēgšanās spiediens, sūkņis uzreiz neieslēdzas, bet pēc aptuveni 25 sekunžu aizkaves līdz sistēmas spiediens nokrītās līdz 1,5 bar. Ja šajā laika periodā spiediens nemainās, gaisa uzpildes aprīkojums ir darba kārtībā.

## 8 TEHNISKĀ APKOPE UN TĪRĪŠANA

### 8.1 Gaisa spiediena pārbaudīšana spiedientvertnē

**I NORĀDĪJUMS** Regulāri pārbaudiet gaisa spiedienu spiedientvertnē. Tam jābūt ne zemākam par 1,5 bar (skatiet nodaļu „Ekspluatācijas uzsākšana. Gaisa spiediena pārbaudīšana spiedientvertnē”).

**I NORĀDĪJUMS** Ja displejā redzama informācija ALARM un REFILL 1,5 BAR, membrānas spiedientvertnē nepieciešams veikt gaisa uzpildi. Kad gaisa spiediens sasniedz pareizo līmeni, displejā parādās indikatori ALARM un AIR PRES-SURE OK.

### 8.2 Sūkņa tīrīšana

**I NORĀDĪJUMS** Pārsūknējot hloru saturošu baseina ūdeni vai šķidrumus, no kuriem paliek nogulsnes, sūkņis ir jāizskalo ar tīru ūdeni.

1. Atvienojiet sūkni no elektrotīkla un nodrošiniet, lai to nevarētu atkal pieslēgt. Sūkņis pārstāj darboties automātiski.
2. Sūkni izskalojiet ar tīru ūdeni.
3. Ievietojiet strāvas vada kontaktdakšu kontaktligzdā.
4. Sūkni ieslēdziet ar ieslēgšanas izslēgšanas slēdzi. Sūkņis sāk darboties automātiski.

### 8.3 Filtra tīrīšana

1. Izskrūvējiet filtra nodalījuma (9) drenāžas skrūvi, izteciniet filtra nodalījumu un pēc tam aizskrūvējiet drenāžas atveri.
2. Atskrūvējiet caurspīdīgo filtra vāku (1), izmantojot filtra atslēgu (18).
3. Izņemiet filtru (19/20) no filtra korpusa (2) un izskalojiet zem tekoša ūdens.
4. Izmazgājiet filtra korpusu un caurspīdīgo filtra vāku.
5. Pirms filtra uzstādīšanas pārbaudiet, vai filtra blīves (19) un korpusa blīvējums (23) nav bojāts, vajadzības gadījumā nomainiet.

6. Uzstādiet filtru, uzskrūvējiet caurspīdīgo filtra vāku un pievelciet ar filtra atslēgu.

### 8.4 Atplūdes vārsta tīrīšana

1. Izņemiet filtru (skatiet nodaļu „Filtra tīrīšana”).
2. Noskrūvējiet atplūdes vārstu (21) un izskalojiet zem tekoša ūdens.
3. Vajadzības gadījumā nomainiet blīvi (22).
4. Uzstādiet atplūdes vārstu.
5. Uzstādiet filtru.

### 8.5 Pludiņa tīrīšana

1. Noskrūvējiet spiedvadu (11) ar leņķa savienojumu (13) un savienojumu (15).
2. Izskrūvējiet ieskrūvējamo savienojumu (24) ar blīvi (25). Iegūstiet pludiņa uzstādīšanas stāvokli. Izņemiet pludiņu un to notīriet.
3. Uzstādiet pludiņu vietā — ievērojiet pludiņa uzstādīšanas stāvokli (D att.).

### 8.6 Aizsprostojumu izņemšana

1. Atvienojiet sūkni no elektrotīkla un nodrošiniet, lai to nevarētu atkal pieslēgt.
2. Demontējiet iesūkšanas vadu no sūkņa ieejas.
3. Pievienojiet spiedvadu pie ūdensvada.
4. Ļaujiet ūdenim plūst caur sūkņa korpusu līdz tiek atbrīvots aizsprostojums.
5. Īslaicīgi ieslēdzot sūkni, pārbaudiet vai tas darbojas brīvi.

## 9 PALĪDZĪBA TRAUCĒJUMU GADĪJUMĀ

**⚠ BĪSTAMI! Strāvas trieciena risks!** Darbinot sūkni, pastāv elektriskās strāvas trieciena risks.

- Pirms traucējumu novēršanas darbu sākšanas atvienojiet ierīci no elektrotīkla.
- Kļūdas, kas radušās elektriskajā iekārtā, lieciet novērst elektriķim.

**I NORĀDĪJUMS** Nenovēršamu kļūdu gadījumā vērsieties pie mūsu atbildīgā klientu apkalpošanas dienesta.



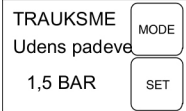

Problēma	Iespējamais iemesls	Risinājums
Motors nesāk darboties.	Tīklā nav sprieguma.	Drošinātāju, strāvas padeve ir jāpārbauda kvalificētam elektriķim.
Parādās kļūdas paziņojums „Saugseite”.  	Iesūkšanas vads neatrodas ūdenī.	Iesūkšanas vadam jābūt iegremdētam ūdenī vismaz 30 cm dziļumā.
	Aizsprotojums iesūkšanas pusē.	Izņemiet netīrumus no iesūkšanas zonas un filtra.
	Spiedvads aizvērts.	Atveriet spiedvada slēgšanas mehānismus.
	Sūknis iesūknē gaisu iesūkšanas vadā.	Pārbaudiet visu sūkšanas vada savienojumu hermētiskumu. Nomainiet blīvgredzenu.
	Sūknis iesūknē gaisu, sūkšanas pusē nepietiekams daudzums ūdens.	Izslēdziet sūkni un ļaujiet tam atdzist.
	Caurules diametrs ir pārāk mazs.	Uzstādiet lielāka diametra cauruli.
	Sūkšanas pusē pārāk maz ūdens.	Atlaidiet sūkņa droseli, lai pielāgotu pārsūknētā ūdens daudzumu.
Parādās kļūdas paziņojums „NACHFUELLEN 1,5 BAR”.	Zems gaisa spiediens spiedientvertnē.	Iesūknējiet spiedientvertnē gaisu. (Noregulējiet membrānas spiedienu, lai tas būtu 1,5 bar). <b>Ritotais teksts: NACHFUELLEN 1,5 BAR.</b>

## 10 GLABĀŠANA

1. Izteciniet iesūkšanas vadu un spiedvadu.
2. Izskrūvējiet drenāžas skrūvi un ļaujiet, lai ūdens iztek no sūkņa.
3. Ieskrūvējiet drenāžas skrūvi atpakaļ un uzglabājiet sūkni un tā piederumus no sala pargātā vietā.

**I NORĀDĪJUMS** Ja sistēma sasalst, nepieciešams to pilnībā iztukšot un sūkni novietot uzglabāšanai no sasalšanas aizsargātā vietā.

## 11 UTILIZĀCIJA

 Elektriskās un elektroniskās ierīces aizliegts izmest sadzīves atkritumos, bet gan  tās jānodod dalītajos atkritumos vai otrreizējai pārstrādei!

Ierīce, tās iepakojums un piederumi ir izgatavoti no otrreiz pārstrādājamiem izejmateriāliem un tādēļ ir atbilstoši jāutilizē.

## 12 KLIENTU APKALPOŠANAS DIENESTS/SERVISS

Jautājumu gadījumā par garantiju, remontu vai rezerves daļām sazinieties ar tuvāko AL-KO servisa centru. Informāciju par tiem meklējiet šādā vietnē:

[www.alko-garden.com/service-contacts](http://www.alko-garden.com/service-contacts)

Vairāk informācijas par rezerves daļām varat skatīt:

[www.alko-garden.com/spareparts](http://www.alko-garden.com/spareparts)

### 13 GARANTIJA

Iespējamos materiāla vai ražošanas brāķus iekārtā mēs novērsīsim atbilstoši likumā noteiktajam noiilguma termiņam attiecībā uz garantijas prasībām, paturot tiesības izvēlēties remontu vai jaunas preces piegādi. Noiilguma termiņš tiek noteikts, vadoties pēc tās valsts spēkā esošās likumdošanas, kurā ierīce tika nopirkta.

Mūsu garantijas pakalpojumi ir spēkā tikai tad, ja: Garantija zaudē savu spēku, ja:

- ievērojot šo lietošanas instrukciju.
- tiek veikti patstāvīgi remontēšanas mēģinājumi;
- ierīce tiek izmantota atbilstoši mērķim;
- tiek veikta patvaļīga pārbūve;
- tiek izmantotas oriģinālās rezerves daļas.
- ierīce netiek lietota atbilstoši paredzētajam mērķim.

Garantija neattiecas uz:

- krāsas bojājumiem, kas radušies normāla nolietojuma rezultātā;
- dilstošajām detaļām, kas rezerves daļu kartē ir atzīmētas ar rāmīti xxxxxx (X).

Garantijas periods sākas no ierīces pirmreizējās pārdošanas pirmās dienas. Noteicošais ir datums uz pirkuma čeka. Lūdzam jūs ar šo garantijas deklarāciju un pirkuma čeku doties pie sava tirdzniecības pārstāvja vai uz tuvāko oficiālo klientu apkalpošanas centru. Šī deklarācija neskar pircēja likumā noteiktās garantijas prasības pret pārdevēju.

### 14 ORIĢINĀLĀS ES/EK ATBILSTĪBAS DEKLARĀCIJAS TULKOJUMS

Ar šo mēs paziņojam, ka mūsu piegādātā produkta konstrukcija atbilst saskaņoto ES direktīvu prasībām, ES drošības standartiem un produkta specifiskiem standartiem.

#### Izstrādājums

Mājas ūdens apgādes sistēma

#### Sērijas numurs

G3043045

#### Ražotājs

AL-KO Geräte GmbH  
Ichenhauser Str. 14  
D-89359 Kötz

#### Pilnvarotais pārstāvis par dokumentāciju

Ismail Kabasakal  
Ichenhauser Str. 14  
D-89359 Kötz

#### Tips

HW 5000 FMS Premium  
HW 6000 FMS Premium

#### Skaņas jaudas līmenis

EN ISO 3744

izmērītais/garantētais

HW 5000 Premium: 76 / 78  
dB(A)

HW 6000 Premium: 71 / 73  
dB(A)

#### ES direktīvas

2014/35/ES  
2014/30/ES  
2000/14/EK  
2011/65/ES  
2014/68/ES

#### Atbilstības novērtējums

2000/14/EK Pielikums V



2015

#### Piemērotie standarti

EN 60335-1:2012  
EN 60335-2-41:2012  
EN 62233:2008  
EN 55014-1:2012  
EN 55014-2:2016  
EN 61000-3-2:2014  
EN 61000-3-3:2014

Kötz, 2018-03-12

Daniel Trumpp  
Chief Technology Officer

## ПРЕВОД НА ОРИГИНАЛНОТО РЪКОВОДСТВО ЗА ЕКСПЛОАТАЦИЯ

### Съдържание



1	Относно инструкцията за експлоатация.....	207
1.1	Символи на началната страница....	207
1.2	Разяснения на условните обозначения и сигналните думи.....	208
2	Описание на продукта .....	208
2.1	окомплектовка на доставката .....	208
2.2	Преглед на продукта (Фигура А - Е).....	208
2.3	Защитно и предпазно устройство... ..	208
2.4	Защита от работа на сухо .....	209
2.5	Сензор за налягане.....	209
2.6	Индикатор на дисплея.....	209
2.7	Употреба по предназначение .....	209
2.8	Възможна неправилна употреба ....	209
3	Указания за безопасност .....	209
3.1	Общи указания за безопасност .....	209
3.2	Електрическа безопасност.....	210
4	Монтаж.....	210
4.1	Разполагане на помпата .....	210
4.2	Свързване на смукателната линия .....	210
4.3	Монтаж на напорния маркучопровод.....	210
5	Въвеждане в експлоатация .....	211
5.1	Проверка на налягането на въздуха в резервоара за съхранение .....	211
5.2	Пълнене на помпата.....	211
5.3	Първоначално пускане в експлоатация .....	211
6	Управление.....	211
6.1	Включване на помпата .....	211
6.2	Изключване на помпата .....	211
7	Показания на дисплея .....	212
7.1	нормален режим .....	212
7.2	Допълнителни функции.....	213
7.3	Предупредителни съобщения .....	214
8	Поддръжка и почистване .....	215
8.1	Проверка на налягането на въздуха в резервоара за съхранение.....	215
8.2	Почистване на помпата .....	215
8.3	Почистване на филтъра.....	215
8.4	Почистване на възвратния клапан..	215
8.5	Почистване на поплавка.....	215
8.6	Отстраняване на запушване .....	215
9	Помощ при неизправности.....	215
10	съхранение .....	216
11	Изхвърляне .....	216
12	Поддръжка / Сервиз .....	216
13	Гаранция.....	217
14	Превод на оригиналната ЕС/ЕО Декларация за съответствие .....	217

### 1 ОТНОСНО ИНСТРУКЦИЯТА ЗА ЕКСПЛОАТАЦИЯ

- Немската версия е оригиналната инструкция за експлоатация. Всички останали версии са преводи на оригиналната инструкция за експлоатация.
- Съхранявайте винаги тази инструкция за експлоатация по начин, по който да можете да я четете, когато се нуждаете от информация за този уред.
- Предавайте уреда на други лица само заедно с тази инструкция.
- Прочетете и съблюдавайте инструкциите за безопасност и предупредителните съвети в тази инструкция за експлоатация.

#### 1.1 Символи на началната страница

Символ	Значение
	Непременно прочетете внимателно тази инструкция за експлоатация преди пускането в експлоатация. Това е предпоставката за безопасна работа и безпроблемно боравене с уреда.

Символ	Значение
	Ръководство за експлоатация
	Мрежови кабел - не наранявайте или не разцепвайте, за да избегнете електрически удар!

## 1.2 Разяснения на условните обозначения и сигналните думи

**⚠ ОПАСНОСТ!** Обозначава непосредствено опасна ситуация, която - ако не бъде избегната - може да има като последствие смърт или тежко нараняване.

**⚠ ПРЕДУПРЕЖДЕНИЕ!** Обозначава потенциална опасна ситуация, която - ако не бъде избегната - би могла да доведе до смърт или тежко нараняване.

**⚠ ВНИМАНИЕ!** Обозначава потенциално опасна ситуация, която - ако не бъде избегната - може да има като следствие леко или умерено нараняване.

**ВНИМАНИЕ!** Обозначава ситуация, която - ако не се избегне - може да предизвика материални щети.

**i УКАЗАНИЕ** Специални указания за по-добро разбиране и боравене.

## 2 ОПИСАНИЕ НА ПРОДУКТА

В това ръководство за работа са описани различни модели помпи. Идентифицирайте модела си по типовата табелка.

### 2.1 окомплектовка на доставката

Помпата се доставя с превключвател за налягане, манометър, ключ за филтъра и захранващ кабел.

### 2.2 Преглед на продукта (Фигура А - Е)

№	Компонент
1	Прозрачен капак на филтъра
2	Корпус на помпата
3	Винт за пълнене
4	Връзка на изхода на помпата/напорния маркучопровод

№	Компонент
5	Корпус на двигателя
6	Резервоар за съхранение
7	Точка за завинтване
8	Изпускателен винт на помпената камера
9	Изпускателен винт на филтърното отделение
10	Връзка на входа на помпата / смукателната линия на помпата
11	Напорен маркучопровод
12	Кран за вода
13	Ъглов нипел
14	Уплътнение
15	Свързващ нипел
16	Уплътнение
17	Смукателна линия
18	Ключ за филтър
19	Уплътнение на филтъра
20	Филтър
21	Възвратен клапан
22	Уплътнение на възвратния клапан
23	Уплътнение на корпуса
24	Завинтващ се нипел
25	Уплътнение
26	Поплавък на измервателния блок
27	Капачка на клапана
28	Клапан
29	Дисплей
30	Бутон MODE (РЕЖИМ)
31	Бутон SET (ЗАДАВАНЕ)

### 2.3 Защитно и предпазно устройство

#### Термозащитен прекъсвач

Помпата е оборудвана с термозащитен превключвател, който изключва двигателя при прегряване. След фаза на охлаждане от ок. 15 - 20 минути помпата автоматично се включва отново.

## 2.4 Защита от работа на сухо

Помпата разполага със защита от работа на сухо. Защитата от работа на сухо изключва помпата след около 90 секунди, ако не се засмухва вода или смукателната линия е повредена.

## 2.5 Сензор за налягане

Помпата е оборудвана със сензор за налягане. Чрез този сензор помпата се изключва и включва автоматично при достигане на зададеното налягане.

- Зададено налягане: вижте техническите данни.

## 2.6 Индикатор на дисплея

Помпата е оборудвана с дисплей (29), който показва работните състояния и съобщенията за грешки. Различните настройки и дисплеи могат да се избират с бутон MODE (РЕЖИМ) (30) и да се потвърждават с бутон SET (ЗАДАВАНЕ) (31).

## 2.7 Употреба по предназначение

Помпата е предназначена за лична употреба в дома и градината. Тя може да се експлоатира само в допустимите граници на използване, съгласно техническите данни.

Помпата е подходяща за:

- Напояване на градината и района на имота
- Водоснабдяване в къщата
- Увеличаване на налягането на водоснабдяването.

**И УКАЗАНИЕ** При увеличаване на налягането на водоснабдяването трябва да се спазват местните предписания. Можете да получите информация от вашия санитарен специалист.

Помпата е подходяща само за транспортиране на следните течности:

- Чиста вода, дъждовна вода

Друга употреба, излизаща извън тези рамки, се счита за употреба не по предназначение.

## 2.8 Възможна неправилна употреба

Помпата не бива да се използва в непрекъснат режим. Тя не е подходяща за транспортиране на:

- питейна вода
- солена вода
- хранителни продукти

- замърсена вода
- агресивни флуиди, химикали
- разяждащи, запалими, взривоопасни или отделящи газ течности
- течности, които са по-топли от 35 °C
- вода, съдържаща пясък и абразивни вещества.

## 3 УКАЗАНИЯ ЗА БЕЗОПАСНОСТ

**⚠ ОПАСНОСТ!** Опасност от допир на елементи под електрическо напрежение! Дефект в помпата или удължителния кабел може да доведе до сериозни наранявания!

- Незабавно изключете щепсела от електрическата мрежа.
- Свържете уреда чрез прекъсвач за остатъчен ток с номинален остатъчен ток < 30 mA.

**⚠ ПРЕДУПРЕЖДЕНИЕ!** Опасност от нараняване. Дефектните и изключени устройства за безопасност и защита могат да доведат до сериозни наранявания.

- Ремонтирайте дефектните предпазни и защитни устройства.
- Никога не премахвайте защитните и предпазните устройства.

**⚠ ВНИМАНИЕ!** Опасност от нараняване с гореща вода Ако помпата работи при затворена страна на налягането за по-дълъг период от време (> 10 мин.), водата в помпата може да се нагрее значително и да излезе неконтролируемо!

- Изключете помпата от електрическата мрежа и оставете помпата и водата да се охладят.
- Проверете нивото на водата откъм смукателната страна.
- Проверете херметичността на маркучите.
- Проверете монтажа на смукателната линия и напорния маркучопровод.
- Не пускайте помпата отново в експлоатация, докато не бъдат отстранени всички неизправности!

### 3.1 Общи указания за безопасност

- Този уред може да бъде употребяван от деца на възраст над 8 год. и освен това от лица с ограничени физически, сензорни или умствени способности, или с липса на опит и познание, само ако те бъдат надзи-

равани и контролирани или бъдат инструктирани относно безопасната употреба на този уред и разбират произтичащите от това опасности. Децата не трябва да играят с машината. Почистването и поддръжката от страна на потребителя не трябва да бъдат изпълнявани от деца без надзор.

- Лица с много големи и комплексни ограничения могат да имат потребности, надхвърлящи обхвата на тук описаните указания.
- Никога не повдигайте, не транспортирайте и не закрепвайте помпата за хранващия кабел. Не използвайте хранващия кабел, за да дръпнете щепсела от контакта.
- Своеволни модификации или преустройства на помпата са забранени. Поправките могат да се извършват само от нашия отдел за обслужване на клиенти.
- При работа по уреда изключете щепсела. Пазете щепсела на хранващата мрежа от влага.
- Помпата и удължителният кабел да се използват само в технически изправно състояние. Повредените уреди не трябва да се експлоатират.
- Спазвайте безопасно разстояние до животни или изключете помпата, когато се приближавате до животни.

### 3.2 Електрическа безопасност

- Ако в басейна или градинското езеро има хора, помпата не трябва да се задейства.
- Напрежението на електрическата мрежа в къщата трябва да отговаря на указанията за напрежение в техническите данни, не използвайте друго хранващо напрежение.
- Уредът може да се използва само в електрическа инсталация в съответствие с DIN/VDE 0100, части 737, 738 и 702. За защита на предпазителя трябва да се монтира прекъсвач 10 А.
- Използвайте само удължителни кабели, предназначени за употреба на открито - минимално сечение 3 x 1,5 мм<sup>2</sup> с качество H07RN-F съгласно DIN 57282/57245 със защитен от пръски щепсел. Винаги развивайте напълно кабелните барабани.
- Преди всяко въвеждане в експлоатация проверявайте състоянието на удължаващия кабел.

## 4 МОНТАЖ

### 4.1 Разполагане на помпата

1. Подгответе равно и стабилно местоположение.
2. Монтирайте помпата хоризонтално и така, че да е защитена от наводняване.
3. Ако е необходимо, завийте здраво помпата в точките на завинтване (7).
  - Помпата трябва да бъде защитена от дъжд и директна водна струя.

**И УКАЗАНИЕ** В ежедневната работа (автоматичен режим) чрез подходящи мерки предотвратете възникването на последващи щети при наводняване, поради възникване на неизправности по помпата.

### 4.2 Свързване на смукателната линия

**И УКАЗАНИЕ** Препоръчваме да се монтира гъвкави тръби на входа на помпата. По този начин върху помпата не може да се упражнява механичен натиск или теглене.

1. Изберете дължината на смукателната линия (17) така, че помпата да не може да работи на сухо. Смукателната линия винаги трябва да бъде на поне 30 см под повърхността на водата.
2. Свържете смукателната линия. Осигурете плътна връзка, без да повреждате резбата.
3. Ако водата съдържа малко количество пясък, между смукателната линия и входа на помпата трябва да се монтира предварителен филтър. Попитайте Вашия специализиран търговец за това.
4. Винаги поставяйте смукателната линия нагоре.

**И УКАЗАНИЕ** Ако височината на засмукване е повече от 4 м, трябва да се монтира засмукващ маркуч с диаметър, по-голям от 1". Препоръчваме ви да използвате комплект за засмукване на AL-KO със засмукващ маркуч, засмукващ филтър и ограничител на обратния поток. Свържете се с вашия търговец.

### 4.3 Монтаж на напорния маркучопровод

1. Завинтете свързващия нипел (15) с О-пръстен (16) в изхода на помпата (4).
2. Завинтете ъгловия нипел (13) с уплътнение (14) върху свързващия нипел (15) и

завъртете ъгловия нипел в желаната посока.

- Свържете напорния маркучопровод (11) към ъгловия нипел (13).

## 5 ВЪВЕЖДАНЕ В ЕКСПЛОАТАЦИЯ

**И УКАЗАНИЕ** По време на първоначалното пускане в експлоатация цялата информация на дисплея се показва на английски език. Изберете желания език с бутона MODE (РЕ-ЖИМ) и потвърдете с бутона SET (ЗАДАВА-НЕ). Сега може да се провери налягането на въздуха в резервоара за съхранение.

### 5.1 Проверка на налягането на въздуха в резервоара за съхранение

**И УКАЗАНИЕ** Не е възможна работа при налягане на въздуха под 1,5 и над 1,9 бара. Помпата не се стартира

- Изключете помпата от електрическата мрежа.
- Избутайте нагоре капачката на клапана (27) на гърба на резервоара за съхранение (6).
- Проверете налягането на въздуха във клапана (28) с помощта на въздушна помпа или помпа за помпане на гуми, всяка от които има показание за налягането.
- Затворете капачката на клапана на гърба на резервоара за съхранение.
- Отново включете захранващия щепсел.
  - Сега помпата може да бъде пусната в експлоатация.

### 5.2 Пълнене на помпата

**ВНИМАНИЕ!** Опасност от повреди на уреда! Работата на сухо унищожават помпата!

- Преди всяко въвеждане в експлоатация на помпата трябва да се напълни с вода до преливника, за да може да засмуче веднага.

**И УКАЗАНИЕ** За да съкратите времето за засмукване, напълнете смукателния маркуч с вода, преди да го завиете.

- Отворете винта за пълнене (3) с помощта на ключа за филтъра (18/A).
- Напълнете с вода чрез винта за пълнене, докато корпусът на помпата (2) се напълни.
- Завийте винта за пълнене.

### 5.3 Първоначално пускане в експлоатация

По време на първоначалното пускане в експлоатация на дисплея се показват NORMAL X (НОРМАЛНО X) и PRESSURE (НАЛЯГАНЕ).

**И УКАЗАНИЕ** Ако след приблизително 90 секунди по смукателната линия (17) не се засмуче вода, защитата от работа на сухо изключва помпата и на дисплея се появяват ALARM (АЛАРМ) и SUCTION SIDE (СМУКАТЕЛНА СТРАНА). Проверете смукателната линия, прозрачния капак (1) и всички винтови връзки за херметичност, натиснете бутона RESET (РЕСТАРТ) и извършете отново първоначалното пускане в експлоатация.

## 6 УПРАВЛЕНИЕ

### 6.1 Включване на помпата

- Отворете всички затварящи приспособления (клапан, дюза за пръскане, кран за вода), намиращи се в напорния маркучопровод (11).
- Включете щепсела на свързващия кабел в контакта. Помпата започва да изпомпва.
- Затворете затвора на напорния маркучопровод, когато в изтичащата вода няма повече въздух.
  - Помпата се изключва автоматично след натрупване на налягане и достигане на налягането на изключване.
  - Помпата е готова за работа.
  - При включване чрез превключвателя за налягане на дисплея се изписва NORMAL X (НОРМАЛНО X) и PRESSURE (НАЛЯГАНЕ), както и действителното налягане.

### 6.2 Изключване на помпата

- След употреба изключете помпата с превключвателя за включване/изключване.
- Затворете всички затварящи приспособления на напорния маркучопровод.

**И УКАЗАНИЕ** Помпата се изключва автоматично след достигане на зададеното налягане на изключване.

**⚠ ВНИМАНИЕ! Опасност от нараняване с гореща вода** По време на по-продължителна работа при затворена страна на налягането (>10 мин.) водата в помпата може да се нагрее силно и да излезе неконтролируемо!

- Изключете помпата от електрическата мрежа и оставете помпата и водата да се охладят.
- Не пускайте помпата отново в експлоатация, докато не бъдат отстранени всички неизправности!

Опасността от нараняване с гореща вода може да възникне поради:

- неправилен монтаж,
- затворена страна на налягането,
- липса на вода в смукателната линия или
- дефектен превключвател за налягане.

### Процедура

1. Изключете помпата от електрическата мрежа и оставете помпата и водата да се охладят.





2. Проверете помпата, инсталацията и нивото на водата.
3. Не пускайте помпата отново в експлоатация, докато не бъдат отстранени всички неизправности!

## 7 ПОКАЗАНИЯ НА ДИСПЛЕЯ



- По време на първоначалното пускане в експлоатация цялата информация на дисплея се показва на английски език.
- Всички функции могат да бъдат извикани с бутона MODE (РЕЖИМ). Извиканите стандарти се потвърждават с бутона SET (ЗАДАВАНЕ).

**ℹ УКАЗАНИЕ** Част от информацията, показана на втория ред на дисплея, е под формата на превъртащ се текст, който се превърта непрекъснато като информация. Ако помпата е във функция ALARM (АЛАРМА), напр. твърде ниско налягане на въздуха, не е възможна промяна на езика.

### 7.1 нормален режим



Индикатор на дисплея	Състояние на превключване	Функция / мярка
	Работеща или изключена помпа	Ако натиснете бутона MODE (РЕЖИМ) за повече от 3 секунди, се активира потребителският език. Променете езика на потребителя, като натиснете бутона MODE (РЕЖИМ) (30). Потвърдете новия език на работа с бутона SET (ЗАДАВАНЕ)
	Помпата се включва и започва да засмуква.	<b>Първоначално пускане в експлоатация:</b> Помпата е напълнена с вода, смукателната и напорната страна са свързани, вода има от смукателната страна. Помпата е свързана към електрическата мрежа. Затворите в напорния маркучопровод са отворени.
Въртящият се X зад нормалното символизира помпа ВКЛ		
	Помпата не се включва след самотеста. По време на работа помпата не се включва.	Допълнете въздух, след което натиснете бутона SET (ЗАДАВАНЕ). Извършете отново първоначалното пускане в експлоатация. Относно налягането на въздуха вижте техническите данни <b>Превъртащ се текст: ДОПЪЛВАНЕ 1,5 БАРА</b>
	Работа на сухо след 90 секунди Помпата се изключва..	Проверете смукателната линия, след което натиснете бутона SET (ЗАДАВАНЕ). Извършете отново първоначалното пускане в експлоатация. <b>Превъртащ се текст: ПРОВЕРКА НА ВОДОСНАБДЯВАНЕТО</b>



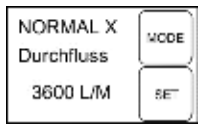
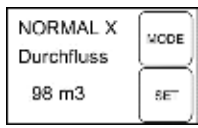
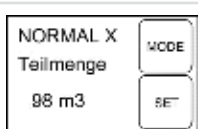
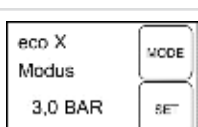
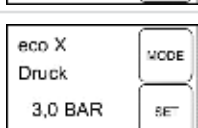

Индикатор на дисплея	Състояние на превключване	Функция / мярка
	Помпа работи.	Помпата доставя вода. Резервоарът за съхранение е напълнен. Част от водата се отстранява.
	Помпата се изключва.	Помпата е достигнала зададеното налягане на изключване.
	Помпата се включва.	Помпата е достигнала зададеното налягане за включване.

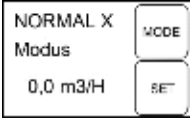
## 7.2 Допълнителни функции

Индикатор на дисплея	Състояние на превключване	Функция / мярка
	Помпа работи.	<b>Дебит:</b> Натиснете бутона MODE (РЕЖИМ), докато се появи дебит. <b>Превъртач се текст: ДЕБИТ</b>
	Помпа работи.	<b>Общ обем на изпомпваната вода:</b> Натиснете бутона MODE (РЕЖИМ). Показване на количеството изпомпвана до момента вода. Нулиране не е възможно. <b>Превъртач се текст: ОБЩО КОЛИЧЕСТВО</b>
	Помпа работи.	<b>Частично количество:</b> Натиснете бутона MODE (РЕЖИМ). Показване на частичното изпомпано до момента количество. Нулиране. Натиснете клавиша SET (ЗАДАВАНЕ) за около 3 секунди. <b>Превъртач се текст: ЧАСТИЧНО КОЛИЧЕСТВО</b>
	Помпа работи или изключена помпа.	Натиснете многократно бутона MODE (РЕЖИМ), докато на дисплея се появи ECO X MODE (РЕЖИМ ЕКО X). Помпата вече се изключва по-рано (режим на пестене на енергия). Вижте "Въвеждане в експлоатация".
	Помпа работи или изключена помпа.	Натиснете клавиша SET (ЗАДАВАНЕ). На дисплея се появява ECO PRESSURE (ЕКО НАЛЯГАНЕ). Включен е режимът за пестене на енергия.

Индикатор на дисплея	Състояние на превключване	Функция / мярка
	Помпа работи или изключена помпа.	Натиснете многократно бутона MODE (РЕЖИМ), докато на дисплея се появи NORMAL MODE (НОРМАЛЕН РЕЖИМ).
	Помпа работи или изключена помпа.	Натиснете клавиша SET (ЗАДАВАНЕ), докато на дисплея се появят NORMAL X (НОРМАЛНО X) и PRESSURE (НАЛЯГАНЕ). Налягането на изключване се увеличава отново.

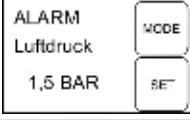
### 7.3 Предупредителни съобщения

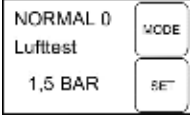
Индикатор на дисплея	Състояние на превключване	Функция / мярка
	Налягането в котела е твърде ниско. Нивото на водата е твърде ниско.	<b>Превъртащ се текст: ЧАСТИЧНО КОЛИЧЕСТВО</b> Заявка за допълване на въздуха до 1,5 бара. Потвърдете с натискане на клавиша SET (ЗАДАВАНЕ). Помпата се задейства отново.  <b>Превъртащ се текст: НАЛЯГАНЕ НА ВЪЗДУХА ОК</b>
		
	Напълнен въздух над 1,8 бара.	Изпуснете въздуха до 1,5 бара. Когато налягането се понижи до 1,5 бара, рестартирайте помпата, като натиснете клавиша SET (ЗАДАВАНЕ). <b>Превъртащ се текст: ИЗПУСКАНЕ 1,5 БАРА</b>
	Смукателната линия не е във вода, няма поток и налягане.	Съобщението се появява след 90 секунди. След като грешката бъде отстранена чрез натискане на клавиша SET (ЗАДАВАНЕ), съобщението за грешка се нулира. <b>Превъртащ се текст: ПРОВЕРКА НА ВОДОСНАБДЯВАНЕТО</b>
	Помпата се включва със закъснение.	<b>Цикъл на измерване:</b> След определен брой цикли на включване помпата не се включва при налягането на включване, а изчаква около 25 секунди, за да види дали налягането в системата е спаднало до 1,5 бара. Ако през това време налягането не спадне под зададената стойност, пълненето с въздух е наред.

## 8 ПОДДРЪЖКА И ПОЧИСТВАНЕ

### 8.1 Проверка на налягането на въздуха в резервоара за съхранение

**i УКАЗАНИЕ** Проверявайте редовно налягането на въздуха в резервоара за съхранение. То не трябва да пада под 1,5 бара (вж. раздел "Въвеждане в експлоатация: Проверка на налягането на въздуха в резервоара за съхранение").

**i УКАЗАНИЕ** Ако на дисплея се появи информацията ALARM (АЛАРМА) и REFILL 1,5 BAR (ДОПЪЛВАНЕ ДО 1,5 БАРА), въздухът трябва да се допълни отново в резервоара за съхранение с мембрана. Когато бъде достигнато правилното налягане, на дисплея се появяват ALARM (АЛАРМА) и AIR PRESSURE OK (НАЛЯГАНЕ НА ВЪЗДУХА ОК).

### 8.2 Почистване на помпата

**i УКАЗАНИЕ** След изпомпване на вода от плувен басейн, съдържаща хлор или течности, които оставят остатъци, помпата трябва да се изплакне с чиста вода.

1. Изключете помпата от електрическата мрежа и я обезопасете срещу повторно включване. Помпата спира автоматично.
2. Изплакнете помпата с чиста вода.
3. Включете мрежовия щепсел в контакта.
4. Включете помпата с превключвателя за включване/изключване. Помпата се стартира автоматично.

### 8.3 Почистване на филтъра

1. Отвийте изпускателния винт на филтърната камера (9) на отвора за източване, изпразнете филтърната камера и затворете отново отвора за източване.
2. Отвийте прозрачния капак на филтъра (1) с помощта на ключа за филтъра (18).
3. Извадете филтъра (19/20) от корпуса на филтъра (2) и го почистете под течаща вода.
4. Почистете корпуса на филтъра и прозрачния капак на филтъра.
5. Преди да монтирате филтъра, проверете дали уплътненията на филтъра (19) и уплътнението на корпуса (23) не са повредени и ако е необходимо, ги сменете.

6. Монтирайте филтъра, завийте прозрачния капак на филтъра и затегнете ръчно с помощта на ключа за филтъра.

### 8.4 Почистване на възвратния клапан

1. Демонтирайте филтъра (вж. раздел "Почистване на филтъра").
2. Отвийте възвратния клапан (21) и го почистете под течаща вода.
3. Ако е необходимо, сменете уплътнението (22).
4. Монтирайте възвратния клапан.
5. Монтирайте филтъра.

### 8.5 Почистване на поплавка

1. Отвийте напорния маркучопровод (11) с ъглов нипел (13) и свързващ нипел (15).
2. Отвийте завинтващия се нипел (24) с уплътнение (25). Обърнете внимание на позицията на монтиране на поплавка. Извадете тялото на поплавка и го почистете.
3. Монтирайте отново поплавка - спазвайте позицията на монтаж (фиг. D).

### 8.6 Отстраняване на запушване

1. Изключете помпата от електрическата мрежа и я обезопасете срещу повторно включване.
2. Отстранете смукателната линия на входа на помпата.
3. Свържете напорния маркучопровод с водопроводната тръба.
4. Пуснете вода през корпуса на помпата, докато запушването се разтвори.
5. Проверете дали помпата се върти свободно, като я включите за кратко.

## 9 ПОМОЩ ПРИ НЕИЗПРАВНОСТИ

### **⚠ ОПАСНОСТ!** Опасност от токов удар!

При работа с помпата съществува опасност от токов удар.

- Преди всички дейности по отстраняване на неизправности изключете щепсела.
- Повредите в електрическата система трябва да се отстранят от квалифициран електротехник.

**i УКАЗАНИЕ** В случай на неотстраними неизправности, моля, свържете се с нашия отдел за обслужване на клиенти.

Неизправност	Възможна причина	отстраняване						
Двигателят не работи.	Няма електрическо напрежение.	Предпазителите, електрозахранването трябва да бъдат проверени от електротехник.						
Появява се съобщение за грешка "Страна на засмукване" <div data-bbox="64 347 269 472" style="border: 1px solid black; padding: 5px; margin-top: 10px;"> <table style="width: 100%; border-collapse: collapse;"> <tr> <td style="padding: 2px;">ALARM</td> <td style="padding: 2px;">WCODE</td> </tr> <tr> <td style="padding: 2px;">Wasserzufuhr</td> <td style="padding: 2px;">SIF</td> </tr> <tr> <td style="padding: 2px;">1,5 BAR</td> <td></td> </tr> </table> </div>	ALARM	WCODE	Wasserzufuhr	SIF	1,5 BAR		Смукателната линия не е във водата.	Потопете смукателната линия на поне 30 cm във водата.
	ALARM	WCODE						
	Wasserzufuhr	SIF						
	1,5 BAR							
	Запушване на смукателната страна.	Отстранете замърсяванията в зоната на засмукване и филтъра.						
	Напорният маркучопровод е затворен.	Отворете затварящите агрегати в напорния маркучопровод.						
	Помпата засмуква въздух в смукателната линия.	Проверете всички връзки на смукателната линия за херметичност. Заменете уплътнителния пръстен.						
Помпата засмуква въздух, липсва вода в смукателната страна.	Изключете помпата и я оставете да изстине.							
Диаметърът на маркуча е твърде малък.	Използвайте маркуч за налягане с по-голям диаметър.							
Твърде малко вода в смукателната страна.	Дроселирайте помпата, за да регулирате скоростта на доставка.							
Появява се съобщение за грешка "REFILL 1,5 BAR" (ДОПЪЛВАНЕ ДО 1,5 БАРА).	Ниско налягане на въздуха в резервоара за съхранение.	Допълнете въздух в резервоара за съхранение. (Настройте налягането на входа на мембраната на 1,5 бара). <b>Превъртащ се текст: ДОПЪЛВАНЕ ДО 1,5 БАРА.</b>						

## 10 СЪХРАНЕНИЕ

1. Изпразнете смукателната линия и напорния маркучопровод.
2. Отвийте изпускателния винт и оставете водата да изтече от помпата.
3. Завинтете обратно изпускателния винт и съхранявайте помпата и принадлежностите на място, защитено от замръзване.

**И** **УКАЗАНИЕ** Ако има опасност от замръзване, системата трябва да се източи напълно и помпата да се съхранява на защитено от замръзване място.

## 11 ИЗХВЪРЛЯНЕ

 Електрическите и електронните уреди не принадлежат към битовите отпадъци, а напротив налагат отделно събиране и изхвърляне!

Опаковката, уредът и принадлежностите са произведени от подлежащи на рециклиране материали и трябва да се изхвърлят в съответствие с това.

## 12 ПОДДРЪЖКА / СЕРВИЗ

За въпроси относно гаранцията, ремонта или подмяната на части, моля, свържете се с най-близкия сервизен център на AL-KO. Ще го откриете в интернет на следния адрес: [www.alko-garden.com/service-contacts](http://www.alko-garden.com/service-contacts)

За повече информация относно резервни части посетете: [www.alko-garden.com/spareparts](http://www.alko-garden.com/spareparts)

### 13 ГАРАНЦИЯ

Всякакви материални или производствени дефекти по уреда се отстраняват от нас през законовия давностен срок за претенции за недостатъци, по наш избор чрез ремонт или заместваща доставка. Давностният срок се определя съответно според законите на страната, където е продаден уредът.

Нашата гаранция важи само при:

- Спазване на тази инструкция за експлоатация
- Правилна употреба
- Използване на оригинални резервни части

Гаранцията става невалидна при:

- Опити за самоволни ремонти
- Самоволни технически изменения
- Употреба не по предназначение

От гаранцията се изключват:



- Щети по лаковото покритие, възникнали вследствие на нормално износване
- Бързо износващи се части, които на картата с резервните части са означени с рамка

xxxxxx (x)

Гаранционният период започва да тече след покупката от страна на първия краен потребител. Определяща е датата на документа за покупка. Моля, обърнете се с тази декларация и оригиналния документ за покупка към вашия търговски представител или най-близкия център за обслужване на клиенти. Законовите претенции за дефекти от страна на купувача към продавача остават непроменени от тази декларация.

### 14 ПРЕВОД НА ОРИГИНАЛНАТА ЕС/ЕО ДЕКЛАРАЦИЯ ЗА СЪОТВЕТСТВИЕ

С настоящото декларираме, че този продукт във формата, в която е предлаган на пазара, изпълнява изискванията на хармонизираните директиви на ЕС, стандартите за безопасност на ЕС и стандартите за специфичните продукти.

<b>Продукт</b>	<b>производител</b>	<b>Пълномощник за документацията</b>
<b>сериен номер</b> G3043045	AL-KO Geräte GmbH Ichenhauser Str. 14 D-89359 Kötz	Ismail Kabasakal Ichenhauser Str. 14 D-89359 Kötz
<b>Тип</b>	<b>Директиви на ЕС</b>	<b>Приложени стандарти</b>
HW 5000 FMS Premium	2014/35/EC	EN 60335-1:2012
HW 6000 FMS Premium	2014/30/EC	EN 60335-2-41:2012
<b>ниво на звукова мощност</b>	2000/14/EO	EN 62233:2008
EN ISO 3744	2011/65/EC	EN 55014-1:2012
измерено/гарантирано	2014/68/EC	EN 55014-2:2016
HW 5000 Premium: 76 / 78 dB(A)	<b>Оценка на съответствието</b>	EN 61000-3-2:2014
HW 6000 Premium: 71 / 73 dB(A)	2000/14/EO Приложение V	EN 61000-3-3:2014
		Kötz, 2018-03-12
	2015	
		Daniel Trumpp Chief Technology Officer

## ПЕРЕВОД ОРИГИНАЛЬНОГО РУКОВОДСТВА ПО ЭКСПЛУАТАЦИИ

### Оглавление

1	Информация о руководстве по эксплуатации .....	218	8	Техобслуживание и уход .....	226
1.1	Символы на титульной странице ...	218	8.1	Проверка давления воздуха в напорном баке .....	226
1.2	Условные обозначения и сигнальные слова .....	219	8.2	Очистка насоса .....	226
2	Описание продукта .....	219	8.3	Очистка фильтра .....	226
2.1	Комплект поставки .....	219	8.4	Очистка обратного клапана .....	226
2.2	Обзор продукта (рис. А-Е) .....	219	8.5	Очистка поплавка .....	226
2.3	Предохранительные и защитные устройства .....	220	8.6	Устранение засоров .....	226
2.4	Система защиты от сухого хода .....	220	9	Устранение неисправностей .....	227
2.5	Датчик давления .....	220	10	Хранение .....	227
2.6	Индикация на дисплее .....	220	11	Утилизация .....	228
2.7	Использование по назначению .....	220	12	Сервисное обслуживание .....	228
2.8	Случаи неправильного применения .....	220	13	Гарантия .....	228
3	Указания по технике безопасности .....	220	14	Перевод оригинальной декларации ответственности стандартам ЕК/ЕС .....	228
3.1	Общие указания по технике безопасности .....	221	<b>1</b>	<b>ИНФОРМАЦИЯ О РУКОВОДСТВЕ ПО ЭКСПЛУАТАЦИИ</b>	
3.2	Электрическая безопасность .....	221	■	Немецкая версия содержит оригинальное руководство по эксплуатации. Все остальные языковые версии — это переводы оригинального руководства по эксплуатации.	
4	Установка .....	221	■	Всегда держите это руководство по эксплуатации под рукой, чтобы прочитать его, если вам потребуется информация об устройстве.	
4.1	Настройка насоса .....	221	■	Передавайте устройство другим лицам только вместе с этим руководством по эксплуатации.	
4.2	Подключение всасывающей линии .....	221	■	Прочтите и соблюдайте указания по технике безопасности и предупреждения, приведенные в данном руководстве по эксплуатации.	
4.3	Монтаж напорного трубопровода .....	222	1.1	<b>Символы на титульной странице</b>	
5	Ввод в эксплуатацию .....	222			
5.1	Проверка давления воздуха в напорном баке .....	222			
5.2	Заполнение насоса .....	222			
5.3	Первоначальный ввод в эксплуатацию .....	222			
6	Управление .....	222			
6.1	Включение насоса .....	222			
6.2	Отключение насоса .....	223			
7	Индикация на дисплее .....	223			
7.1	Обычный режим .....	223			
7.2	Дополнительные функции .....	224			
7.3	Предупреждения .....	225			

Символ	Значение
	Обязательно прочтите данное руководство по эксплуатации перед вводом в эксплуатацию. Это необходимо для безопасной и безотказной работы.

Символ	Значение
	Руководство по эксплуатации
	Следите за тем, чтобы не повредить или не разорвать сетевой кабель, чтобы избежать поражения электрическим током!

## 1.2 Условные обозначения и сигнальные слова

**⚠ ОПАСНОСТЬ!** Указывает на опасную ситуацию, которая, если ее не избежать, приводит к смерти или серьезным травмам.

**⚠ ПРЕДУПРЕЖДЕНИЕ!** Указывает на потенциально опасную ситуацию, которая, если ее не избежать, может привести к смерти или серьезным травмам.

**⚠ ОСТОРОЖНО!** Указывает на потенциально опасную ситуацию, которая, если ее не избежать, может привести к травмам легкой и средней тяжести.

**⚠ ВНИМАНИЕ!** Указывает на ситуацию, которая, если ее не избежать, может привести к имущественному ущербу.

**ℹ ПРИМЕЧАНИЕ** Специальные указания для облегчения понимания и эксплуатации.

## 2 ОПИСАНИЕ ПРОДУКТА

В этом руководстве по эксплуатации описаны разные модели насосов. Нужную модель можно идентифицировать по номеру на заводской табличке.

### 2.1 Комплект поставки

Насос поставляется в комплекте с кнопочным переключателем, манометром, ключом для снятия фильтра и сетевым кабелем.

### 2.2 Обзор продукта (рис. А-Е)

Но-мер	компонента
1	Прозрачная крышка фильтра
2	Корпус насоса
3	Резьбовая пробка наливного отверстия

Но-мер	компонента
4	Выходное отверстие насоса / разъем для подключения напорного трубопровода
5	Корпус электродвигателя
6	Напорный бак
7	Место привинчивания
8	Резьбовая пробка сливного отверстия насосной камеры
9	Отверните резьбовую пробку сливного отверстия камеры фильтра
10	Вход насоса/разъем для подключения всасывающей линии
11	Напорный трубопровод
12	Водопроводный кран
13	Угловой ниппель
14	Уплотнение
15	Соединительный ниппель
16	Уплотнение
17	Всасывающий трубопровод
18	Ключ для снятия фильтра
19	Уплотнение фильтра
20	Фильтр
21	Обратный клапан
22	Уплотнение обратного клапана
23	Уплотнение корпуса
24	Ввинчивающийся ниппель
25	Уплотнение
26	Поплавок измерительного блока
27	Крышка клапана
28	Клапан
29	Дисплей
30	Клавиша выбора режима MODE (Режим)
31	Клавиша установки SET (Настройка)

### Дата производства

Дата производства изделия указана на заводской табличке. Дата производства соответствует первым четырем цифрам серийного номера XYZZ-AAAAA.

- X: год производства
- Y: месяц производства (A = январь)
- ZZ: день производства

### 2.3 Предохранительные и защитные устройства

#### Защитное термореле

Насос оснащен защитным термореле, отключающим насос при перегреве. После периода охлаждения продолжительностью 15–20 минут насос автоматически включается.

#### 2.4 Система защиты от сухого хода

Насос оснащен системой защиты от сухого хода. Если вода не всасывается или поврежден всасывающий трубопровод, система защиты от сухого хода выключает насос через 90 секунд.

#### 2.5 Датчик давления

Насос оснащен датчиком давления. Через этот датчик насос автоматически включается и выключается при достижении заданного давления.

- Заданное давление: см технические характеристики.

#### 2.6 Индикация на дисплее

Насос оснащен дисплеем (29) для индикации рабочего состояния и отображения сообщений об ошибках. С помощью клавиши MODE (Режим) (30) можно выбрать разные настройки и индикации и сохранять их с помощью клавиши SET (Настройка) (31).

#### 2.7 Использование по назначению

Насос предназначен для частного использования в доме и саду. Его можно применять только в границах рабочего диапазона, с соблюдением указанных технических характеристик.

Насос пригоден для:

- полива сада и участка
- водоснабжения дома
- повышения напора воды в водопроводе

**И ПРИМЕЧАНИЕ** При повышении давления в водопроводе необходимо соблюдать предписания местного законодательства. Информацию можно получить от специалиста по сантехническому оборудованию.

Насос предназначен исключительно для перекачивания следующих жидкостей:

- осветленная вода, дождевая вода

Другое или выходящее за рамки данного использования считается использованием не по назначению.

### 2.8 Случаи неправильного применения

Насос нельзя эксплуатировать в непрерывном режиме. Он не предназначен для перекачивания:

- питьевой воды;
- соленой воды;
- пищевых продуктов;
- грязной воды;
- агрессивных сред, химикатов;
- едких, горючих, взрывоопасных или выделяющих газ жидкостей;
- жидкостей, имеющих температуру выше 35 °C
- содержащей песок воды и жидкостей с абразивными свойствами.

## 3 УКАЗАНИЯ ПО ТЕХНИКЕ БЕЗОПАСНОСТИ

**⚠ ОПАСНОСТЬ!** Опасность при прикосновении к частям, находящимся под напряжением! Неисправность насоса или удлинительного кабеля может привести к серьезным травмам!

- Немедленно отсоедините штекер от электрической сети.
- Подключайте устройство через устройство защитного отключения, срабатывающее при номинальном токе утечки < 30 мА.

**⚠ ПРЕДУПРЕЖДЕНИЕ!** Опасность травмирования. Неисправность или бездействие предохранительных и защитных устройств могут стать причиной травм.

- Неисправные предохранительные и защитные устройства подлежат ремонту.
- Никогда не выводите из строя предохранительные и защитные устройства.



**⚠ ОСТОРОЖНО!** Угроза получения травм от горячей воды При длительной работе с закрытой напорной стороной (> 10 мин) вода в насосе может сильно нагреться, так что произойдет ее неконтролируемое вытекание!

- Отключите насос от сети и дайте воде и насосу остыть.
- Проверьте уровень воды на всасывающей стороне.
- Проверьте герметичность линий.
- Проверьте установку всасывающей и напорной линии.
- Повторное использование насоса возможно только после устранения всех дефектов!

### 3.1 Общие указания по технике безопасности

- Данное устройство не предназначено для использования детьми в возрасте до 8 лет и лицами с ограниченными физическими ощущениями или умственными способностями, а также с недостаточным опытом и знаниями, кроме случаев, если они находятся под наблюдением лица, ответственного за их безопасность, или прошли инструктаж по эксплуатации устройства. Детям запрещается играть с устройством. Детям запрещается очищать и выполнять обслуживание без присмотра.
- Лица с очень сильными и сложными ограничениями также должны быть ознакомлены с описанными здесь инструкциями.
- Не поднимайте и не подвешивайте насос за сетевой кабель, не тяните за него при перемещении. Ни в коем случае не вытягивайте сетевой штекер из розетки за сетевой кабель.
- Запрещается самовольно вносить изменения в насос и переоборудовать его. Поручайте выполнение ремонта только нашей сервисной службе.
- При работе с устройством вставляйте сетевой штекер. Защищайте сетевой штекер от влаги.
- Насос и удлинительный кабель должны использоваться только в технически безупречном состоянии. Запрещается использовать поврежденные устройства.
- Держите насос на безопасном расстоянии от животных или выключите его в случае приближения животных.

### 3.2 Электрическая безопасность

- Когда в бассейне или садовом пруду находятся люди, насос не должен работать.
- Напряжение в сети дома должно соответствовать напряжению, указанному в технических характеристиках; не подключайте устройство к источнику с другим напряжением.
- Устройство можно использовать только в электрической системе, отвечающей DIN/VDE 0100, часть 737, 738 и 702. Для обеспечения защиты нужно установить линейный защитный автомат 10 А.
- Используйте только удлинительные кабели, предназначенные для использования вне помещений — минимальное поперечное сечение 3 x 1,5 мм<sup>2</sup> класса H07RN-F согласно стандарту DIN 57282/57245 с брызгозащитным штепсельным разъемом. Всегда полностью разматывайте кабельные катушки.
- Перед каждым пуском проверяйте состояние удлинительного кабеля.

## 4 УСТАНОВКА

### 4.1 Настройка насоса

1. Подготовьте ровную и твердую поверхность.
  2. Установите насос горизонтально, в защищенном от затопления месте.
  3. При необходимости затяните насос винтом в местах привинчивания (7).
- Насос должен быть защищен от дождя и прямого попадания струи воды.

**И ПРИМЕЧАНИЕ** При ежедневной эксплуатации (автоматический режим) с помощью соответствующих мер необходимо позаботиться о том, чтобы при неисправности насоса не произошло затопление помещений.

### 4.2 Подключение всасывающей линии

**И ПРИМЕЧАНИЕ** На входе насоса рекомендуем использовать гибкие шланги. При этом насос не подвергается механическим и тяговым нагрузкам.

1. Подберите длину всасывающей линии (17) так, чтобы предотвратить «сухой ход» насоса. Всасывающая линия должна всегда находиться не менее чем на 30 см ниже поверхности воды.

2. Подключение всасывающей линии. Обеспечьте плотное соединение без повреждения резьбы.
3. При незначительном содержании песка в воде между всасывающей линией и входом насоса необходимо установить фильтр предварительной очистки. Обратитесь за консультацией к своему дилеру.
4. Всегда прокладывайте всасывающую линию с подъемом.

**И ПРИМЕЧАНИЕ** При высоте всасывания более 4 м необходимо использовать всасывающий шланг с диаметром более 1 дюйма. Рекомендуем использовать гарнитуру AL-KO с всасывающим шлангом, всасывающим фильтром и клапаном для предотвращения обратного тока. Обратитесь за консультацией к своему дилеру.

#### 4.3 Монтаж напорного трубопровода

1. Ввинтите соединительный nipple (15) с уплотнительным кольцом (16) к выходному отверстию насоса (4).
2. Ввинтите угловой nipple (13) с уплотнением (14) на соединительный nipple (15) и поверните угловой nipple в нужном направлении.
3. Присоедините напорный трубопровод (11) к угловому nipple (13).

## 5 ВВОД В ЭКСПЛУАТАЦИЮ

**И ПРИМЕЧАНИЕ** При первоначальном вводе в эксплуатацию вся информация на дисплее отображается на английском языке. Выберите нужный язык с помощью клавиши MODE (Режим) и подтвердите с помощью клавиши SET (Настройка). Теперь можно проверить давление воздуха в напорном баке.

#### 5.1 Проверка давления воздуха в напорном баке

**И ПРИМЕЧАНИЕ** При давлении воздуха менее 1,5 бар и более 1,9 бар эксплуатация невозможна. Насос не запускается

1. Отсоедините штекер кабеля насоса.
2. Переместите крышку клапана (27) на задней стенке напорного бака (6) вверх.
3. Проверьте давление воздуха на клапане (28) с помощью воздушного насоса или устройства для накачивания шин с манометром.

4. Закройте крышку клапана на задней стенке напорного бака.
5. Снова присоедините штекер кабеля.
  - После этого насос можно вводить в эксплуатацию.

#### 5.2 Заполнение насоса

**ВНИМАНИЕ! Опасность повреждения оборудования!** Сухой ход приводит к выходу насоса из строя!

- Перед каждым вводом в эксплуатацию насос нужно полностью заполнять водой, чтобы он сразу же мог начать процесс всасывания.

**И ПРИМЕЧАНИЕ** Для сокращения времени всасывания заполните всасывающий шланг водой перед тем, как его привинтить.

1. Откройте резьбовую пробку наливного отверстия (3) с помощью ключа для снятия фильтра (18/A).
2. Заливайте через резьбовую пробку наливного отверстия воду до тех пор, пока корпус насоса (2) полностью не заполнится.
3. Закрутите резьбовую пробку наливного отверстия.

#### 5.3 Первоначальный ввод в эксплуатацию

На дисплее отображается NORMAL X (Норм. X) и PRESSURE (Давление) только при первоначальном вводе в эксплуатацию.

**И ПРИМЕЧАНИЕ** Если через 90 секунд через всасывающий трубопровод (17) все еще не будет всасываться вода, включится система защиты от сухого хода, а на дисплее высветится надпись ALARM (Тревога) и SUCTION SIDE (Сторона всасывания). Проверьте всасывающий трубопровод, прозрачную крышку (1) и все резьбовые соединения на герметичность, нажмите клавишу RESET (Сброс) и еще раз выполните первоначальный ввод в эксплуатацию.

## 6 УПРАВЛЕНИЕ

#### 6.1 Включение насоса

1. Откройте все запоры напорного трубопровода (11) (клапан, форсунку, водопроводный кран).
2. Вставьте штекер сетевого кабеля в розетку. Насос начнет перекачивать воду.

3. Закройте запоры напорного трубопровода, когда в вытекающей из насоса воде не останется воздуха.
  - Насос создаст нужное давление и, после того, как будет достигнуто давление отключения, отключится автоматически.
  - Насос готов к эксплуатации.
  - При включении с помощью манометрического переключателя на дисплее отобразится NORMAL X (Норм. X) и PRESSURE (Давление), а также фактическое давление.

## 6.2 Отключение насоса

1. Выключите садовый насос с помощью выключателя.
2. Закройте все имеющиеся в напорном трубопроводе запоры.

**И ПРИМЕЧАНИЕ** После достижения заданного давления отключения насос автоматически отключится.

**⚠ ОСТОРОЖНО!** **Угроза получения травм от горячей воды** При длительной работе с закрытой напорной стороной (> 10 мин) вода в насосе может сильно нагреться, так что произойдет ее неконтролируемое вытекание!

- Отключите насос от сети и дайте воде и насосу остыть.
- Повторное использование насоса возможно только после устранения всех дефектов!

Угроза получения травм от горячей воды может возникнуть при:

- неправильной установке;
- закрытой напорной стороне;
- недостаточном количестве воды во всасывающей линии;
- неисправном кнопочном переключателе.

## Необходимые действия

1. Отключите насос от электросети и дайте насосу и воде остыть.
2. Проверьте установку насоса и уровень воды.
3. Повторное использование насоса возможно только после устранения всех дефектов!

## 7 ИНДИКАЦИЯ НА ДИСПЛЕЕ











- При первоначальном вводе в эксплуатацию вся информация на дисплее отображается на английском языке.
- Все функции можно вызывать с помощью клавиши MODE (Режим). Вызываемые заданные значения подтверждаются нажатием клавиши SET (Настройка).

**И ПРИМЕЧАНИЕ** Часть отображаемой во второй строке дисплея информации имеет вид бегущей строки, в которой непрерывно отображается информация. Если насос находится в режиме ALARM (Тревога), например, при недостаточном давлении воздуха, изменить язык невозможно.







### 7.1 Обычный режим

Индикация на дисплее	Состояние переключения	Функция/меры
	Насос работает или насос отключен	Нажимайте клавишу MODE (Режим) более 3 секунд, активируется язык интерфейса. Нажатием клавиши MODE (Режим) (30) можно изменить язык интерфейса. Подтвердите новый язык интерфейса нажатием на клавишу SET (Настройка)
	Насос включится и начнет всасывать воду.	<b>Первоначальный ввод в эксплуатацию:</b> насос наполнен водой, всасывающая и напорная линия подключены, со стороны всасывания имеется вода. Насос подключается к сети. Запоры в напорном трубопроводе открыты.

Вращающийся знак «X» после слова Normal (Норм.) означает, что насос в состоянии EIN (Вкл.)

Индикация на дисплее	Состояние переключения	Функция/меры
ТРЕВОГА Пополнить 1,2 BAR  	После выполнения самопроверки насос не включается. Рабочее состояние, насос не включается.	Добавить воздух, после этого нажать клавишу SET (Настройка). Снова выполнить первоначальный ввод в эксплуатацию. Давление воздуха см. в технических характеристиках <b>Бегущая строка: NACHFUELLEN 1,5 BAR (Пополнить 1,5 бар)</b>
ТРЕВОГА Подвод воды 1,5 BAR  	Через 90 секунд холодного хода насос выключается.	Проверить всасывающий трубопровод, после этого нажать клавишу SET (Настройка). Снова выполнить первоначальный ввод в эксплуатацию. <b>Бегущая строка: WASSERZUFUHR PRUEFEN (Проверить подвод воды)</b>
НОРМ. X Давление 3,2 BAR  	Насос в рабочем состоянии.	Насос перекачивает воду. Напорный бак заполняется. Часть воды расходуется.
НОРМ. 0 Давление 4,0 BAR  	Насос выключается.	Насос достиг установленного давления отключения.
НОРМ. X Давление 2,0 BAR  	Насос включается.	Насос достиг установленного давления включения

## 7.2 Дополнительные функции

Индикация на дисплее	Состояние переключения	Функция/меры
НОРМ. X Расход 3600 L/M  	Насос в рабочем состоянии.	<b>Расход воды:</b> нажимайте клавишу MODE (Режим), пока не будет выбран нужный расход воды. <b>Бегущая строка: DURCHFLOSS (Расход)</b>
НОРМ. X Расход 98 м3  	Насос в рабочем состоянии.	<b>Общий перекачиваемый объем воды:</b> нажмите клавишу MODE (Режим). Отображение перекачанного к данному моменту объема воды. Сброс невозможен. <b>Бегущая строка: GESAMTMENGE (Общее к-во)</b>
НОРМ. X Част. кол. 98 м3  	Насос в рабочем состоянии.	<b>Частичное количество:</b> нажмите клавишу MODE (Режим). Отображение перекачанного к данному моменту частичного объема. сброс. Нажимайте клавишу SET (Настройка) приблизительно 3 секунды. <b>Бегущая строка: TEILMENGE (Част. кол.)</b>

Индикация на дисплее	Состояние переключения	Функция/меры
	Насос работает или насос отключен.	Несколько раз нажмите клавишу MODE (Режим), пока на дисплее не появится индикация ECO X MODUS (Режим ECO X). Теперь насос будет отключаться раньше (энергосберегающий режим). Смотрите раздел «Ввод в эксплуатацию».
	Насос работает или насос отключен.	Нажмите клавишу SET (Настройка). На дисплее появится индикация ECO DRUCK (Экол. давление). Энергосберегающий режим включен.
	Насос работает или насос отключен.	Несколько раз нажмите клавишу MODE (Режим), пока на дисплее не появится индикация NORMAL-MODUS (Обычный режим).
	Насос работает или насос отключен.	Нажимайте клавишу SET, пока на дисплее не появится индикация NORMAL X (Норм. X) и DRUCK (Давление). Давление отключения снова повышено.

### 7.3 Предупреждения

Индикация на дисплее	Состояние переключения	Функция/меры
	Недостаточное давление в котле. Недостаточный уровень воды.	<b>Бегущая строка: TEILMENGE (Част. Кол.)</b> требование увеличить давление воздуха до 1,5 бар. Подтверждается нажатием клавиши SET (Настройка). Насос снова запустится. <b>Бегущая строка: LUFTDRUCK OK (Давление воздуха в норме)</b>
	Давление воздуха превышает 1,8 бар.	Стравите воздух до давления 1,5 бар. Если давление воздуха снизилось до 1,5 бар, нажатием клавиши SET (Настройка) снова запустите насос. <b>Бегущая строка: ABLASSEN 1,5 BAR (Спустить 1,5 бар)</b>
	Всасывающий трубопровод не опущен в воду, нет расхода воды, отсутствует давление.	Сообщение появляется через 90 секунд. После устранения неисправностей нажатием клавиши SET (Настройка) производится сброс сообщения об ошибке. <b>Бегущая строка: WASSERZUFUHR PRUEFEN (Проверить подвод воды)</b>

Индикация на дисплее	Состояние переключения	Функция/меры
	Насос включается с запаздыванием.	<b>Цикл измерения:</b> После определенного количества циклов включения насос не включается при давлении включения, а ждет около 25 секунд, чтобы проверить, не упадет ли давление в системе до 1,5 бар. Если за это время давление не снизится ниже предельного, значит количество воздуха достаточно.

## 8 ТЕХОБСЛУЖИВАНИЕ И УХОД

### 8.1 Проверка давления воздуха в напорном баке

**И ПРИМЕЧАНИЕ** Регулярно проверяйте давление воздуха в напорном баке. Оно не должно быть ниже 1,5 бар (см. раздел «Ввод в эксплуатацию: проверка давления воздуха в напорном баке»).

**И ПРИМЕЧАНИЕ** Если на дисплее появится информация ALARM (Тревога) и REFILL 1,5 BAR (Пополнить 1,5 бар), в мембранный напорный бак необходимо накачать воздух. После достижения нужного давления на дисплее появится индикация ALARM (Тревога) и AIR PRESSURE OK (Давление воздуха в норме).

### 8.2 Очистка насоса

**И ПРИМЕЧАНИЕ** После перекачивания содержащей хлор воды из бассейна или жидкостей, оставляющих налет, насос необходимо промывать чистой водой.

1. Отключите насос от сети и предохраните его от повторного включения. Насос остановится автоматически.
2. Промойте насос чистой водой.
3. Вставьте разъем питания в розетку.
4. Включите насос с помощью выключателя. Насос запустится автоматически.

### 8.3 Очистка фильтра

1. Отверните резьбовую пробку сливного отверстия камеры фильтра (9), опорожните камеру фильтра и снова закройте сливное отверстие.
2. Отвинтите прозрачную крышку фильтра (1) с помощью ключа для снятия фильтра (18).
3. Выньте фильтр (19/20) из корпуса фильтра (2) и промойте его в проточной воде.

4. Очистите корпус фильтра и прозрачную крышку фильтра.
5. Перед установкой фильтра проверьте уплотнение фильтра (19) и уплотнение корпуса (23) на предмет повреждений и при необходимости замените.
6. Установите фильтр, навинтите прозрачную крышку фильтра и затяните ее с помощью ключа для снятия фильтра.

### 8.4 Очистка обратного клапана

1. Заменить фильтр (см. раздел «Очистка фильтра»).
2. Открутите обратный клапан (21) и промойте его в проточной воде.
3. При необходимости замените уплотнение (22).
4. Установите обратный клапан
5. Установите фильтр.

### 8.5 Очистка поплавка

1. Открутите напорный трубопровод (11) вместе с угловым ниппелем (13) и соединительным ниппелем (15).
2. Открутите ввинчивающийся ниппель (24) вместе с уплотнением (25). Отметьте монтажное положение поплавка. Выньте поплавок и очистите его.
3. Снова установите поплавок с учетом его монтажного положения (рис. D).

### 8.6 Устранение засоров

1. Отключите насос от сети и предохраните его от повторного включения.
2. Снимите всасывающую линию на входе насоса.
3. Подключите напорный трубопровод к водопроводу.
4. Вода должна протекать через корпус насоса, пока не будет устранен засор.
5. Коротким включением проверьте свободное вращение насоса.

## 9 УСТРАНЕНИЕ НЕИСПРАВНОСТЕЙ

**⚠ ОПАСНОСТЬ!** Опасность поражения электрическим током! При работе с насосом есть опасность получения электрического удара.

- Перед любыми работами по устранению неисправностей вынимайте из розетки сетевой кабель.
- Неисправности электросистемы должны устранять профессиональные электрики.

**i ПРИМЕЧАНИЕ** Если неисправность не удается устранить, обращайтесь в нашу сервисную службу.

Неисправность	Возможная причина	Способ устранения						
Двигатель не работает.	Нет сетевого напряжения.	Проверьте предохранитель, поручите электрику проверить линию электроснабжения.						
Появляется сообщение об ошибке Saugseite (Сторона всасывания) <div style="border: 1px solid black; padding: 5px; margin-top: 10px;"> <table style="width: 100%; border-collapse: collapse;"> <tr> <td style="padding: 2px;">ТРЕВОГА</td> <td style="border: 1px solid black; padding: 2px;">MODE</td> </tr> <tr> <td style="padding: 2px;">Подвод воды</td> <td style="border: 1px solid black; padding: 2px;">SET</td> </tr> <tr> <td style="padding: 2px;">1,5 BAR</td> <td></td> </tr> </table> </div>	ТРЕВОГА	MODE	Подвод воды	SET	1,5 BAR		Всасывающий трубопровод не опущен в воду.	Всасывающий трубопровод должен быть опущен в воду минимум на 30 см.
	ТРЕВОГА	MODE						
	Подвод воды	SET						
	1,5 BAR							
	Засор со стороны всасывания.	Удалить загрязнение на участке всасывания и на фильтре.						
	Закрыта напорная линия.	Откройте запоры в напорном трубопроводе.						
	Насос всасывает воздух во всасывающую линию.	Проверить герметичность всех соединений всасывающей линии. Заменить уплотнительное кольцо.						
Насос всасывает воздух, недостаточно воды со стороны всасывания.	Выключить насос, дать ему остыть.							
Недостаточный диаметр шланга.	Использовать напорный шланг с большим диаметром.							
Недостаточное количество воды со стороны всасывания.	Прикройте насос дросселем, чтобы скорректировать перекачиваемый объем.							
Появляется сообщение об ошибке NACHFUELLEN 1,5 BAR (Пополнить 1,5 бар).	Недостаточное давление в напорном баке.	Накачать воздух в напорный бак. (Установите давление мембраны на 1,5 бар). <b>Бегущая строка: NACHFUELLEN 1,5 BAR (Пополнить 1,5 бар).</b>						

## 10 ХРАНЕНИЕ

1. Слейте воду из всасывающего и напорного трубопроводов.
2. Открутите резьбовую пробку сливного отверстия и дайте воде вытечь из насоса.
3. Снова вкрутите резьбовую пробку сливного отверстия и разместите насос и принадлеж

жности на хранение в защищенном от мороза месте.

**i ПРИМЕЧАНИЕ** При угрозе замерзания систему нужно полностью опорожнить, и разместить насос в защищенном от мороза месте.

## 11 УТИЛИЗАЦИЯ

-  Электрическое и электронное оборудование не относится к бытовому мусору. Его необходимо собирать и утилизировать отдельно!

Упаковка, устройство и принадлежности изготовлены из пригодных для переработки материалов и подлежат соответствующей утилизации.

## 13 ГАРАНТИЯ

Мы устраняем возможные дефекты материалов или производства в течение срока давности, установленного законом в отношении рекламаций по качеству, путем ремонта или замены изделия. Срок давности определяется законодательством страны, в которой было приобретено устройство.

Наше гарантийное обязательство действительно только при:

- Соблюдайте данное руководство по эксплуатации
- надлежащем обращении;
- использовании оригинальных запасных частей.

Гарантия аннулируется при:

- самостоятельных попытках ремонта;
- самостоятельных технических изменениях;
- использовании не по назначению.

Гарантия не распространяется на:

- повреждения лакокрасочного покрытия, вызванные нормальным износом;
- изнашивающиеся части, обозначенные в ведомости запасных частей рамкой xxxxxx (x).

Гарантийный срок начинается после покупки первым конечным пользователем. Определяющим фактором служит дата на документе, подтверждающем покупку. Обращайтесь с настоящим сертификатом и документом, подтверждающим покупку, к своему дилеру или в ближайший авторизованный сервисный центр. Настоящий сертификат не касается гарантируемых законом прав на претензии покупателя к продавцу.

## 14 ПЕРЕВОД ОРИГИНАЛЬНОЙ ДЕКЛАРАЦИИ СООТВЕТСТВИЯ СТАНДАРТАМ ЕК/ЕС

Настоящим заявляем, что данный продукт в реализуемой на рынке форме соответствует требованиям гармонизированных директив ЕС, стандартов безопасности ЕС и специальных стандартов, распространяющихся на данный продукт.

### Изделие

Домашняя насосная станция

### Серийный номер

G3043045

### Производитель

AL-KO Geräte GmbH  
Ichenhauser Str. 14  
D-89359 Kötz

### Лицо, ответственное за составление документа

Ismail Kabasakal  
Ichenhauser Str. 14  
D-89359 Kötz

## 12 СЕРВИСНОЕ ОБСЛУЖИВАНИЕ

Если у вас есть вопросы относительно гарантии, ремонта или запасных частей, обратитесь в ближайший сервисный центр AL-KO. Адрес можно найти в Интернете по следующему адресу:

[www.alko-garden.com/service-contacts](http://www.alko-garden.com/service-contacts)

Более подробная информация о запасных частях доступна по ссылке:



[www.alko-garden.com/spareparts](http://www.alko-garden.com/spareparts)



Тип	Директивы ЕС	Применяемые стандарты
HW 5000 FMS Premium	2014/35/EU	EN 60335-1:2012
HW 6000 FMS Premium	2014/30/EU	EN 60335-2-41:2012
<b>Уровень звуковой мощности</b>	2000/14/ЕС	EN 62233:2008
EN ISO 3744	2011/65/EU	EN 55014-1:2012
Измеренный / гарантированный	2014/68/EU	EN 55014-2:2016
HW 5000 Premium: 76 / 78 dB(A)	<b>Оценка соответствия</b>	EN 61000-3-2:2014
HW 6000 Premium: 71 / 73 dB(A)	2000/14/ЕС Приложение V	EN 61000-3-3:2014
	 2015	Kötz, 2018-03-12
		
		Daniel Trumpp Chief Technology Officer

## ПЕРЕКЛАД ОРИГІНАЛУ ПОСІБНИКА З ЕКСПЛУАТАЦІЇ

### Зміст

1	Інформація про посібник із експлуатації .....	230				
1.1	Символи на титульній сторінці .....	230				
1.2	Умовні позначення та сигнальні слова .....	231				
2	Опис пристрою .....	231				
2.1	Комплект поставки .....	231				
2.2	Огляд виробу (мал. А-Е) .....	231				
2.3	Запобіжні і захисні елементи .....	232				
2.4	Система захисту від роботи насухо .....	232				
2.5	Датчик тиску .....	232				
2.6	Відображення на дисплеї .....	232				
2.7	Використання за призначенням .....	232				
2.8	Можливе неправильне використання .....	232				
3	Правила техніки безпеки .....	232				
3.1	Загальні правила техніки безпеки ..	233				
3.2	Електрична безпека .....	233				
4	Монтаж .....	233				
4.1	Налаштування насоса .....	233				
4.2	Встановлення усмоктувального трубопроводу .....	233				
4.3	Монтаж напірного трубопроводу ....	234				
5	Введення в експлуатацію .....	234				
5.1	Перевірка тиску повітря в напірному баку .....	234				
5.2	Заповнення насоса .....	234				
5.3	Перше введення в експлуатацію ....	234				
6	Експлуатація .....	234				
6.1	Увімкнення насоса .....	234				
6.2	Вимкнення насоса .....	234				
7	Відображення на дисплеї .....	235				
7.1	Звичайний режим .....	235				
7.2	Додаткові функції .....	236				
7.3	Попереджувальні повідомлення .....	237				
8	Технічне обслуговування та догляд .....	238				
8.1	Перевірка тиску повітря в напірному баку .....	238				
8.2	Чищення насоса .....	238				
8.3	Чищення фільтра .....	238				
8.4	Чищення зворотного клапана .....	238				
8.5	Очищення поплавка .....	238				
8.6	Усунення закупорювання .....	238				
9	Усунення несправностей .....	239				
10	Зберігання .....	239				
11	Утилізація .....	239				
12	Сервісне обслуговування .....	240				
13	Гарантія .....	240				
14	Переклад оригінальної декларації відповідності стандартам ЄК/ЄС .....	240				
<b>1</b>	<b>ІНФОРМАЦІЯ ПРО ПОСІБНИК ІЗ ЕКСПЛУАТАЦІЇ</b>					
	<ul style="list-style-type: none"> <li>■ Німецька версія містить оригінальний посібник із експлуатації. Всі інші мовні версії — це переклади оригінального посібника з експлуатації.</li> <li>■ Завжди тримайте цей посібник із експлуатації під рукою, щоб прочитати його, якщо вам знадобиться інформація про пристрій.</li> <li>■ Передавайте пристрій іншим особам тільки разом з цим посібником із експлуатації.</li> <li>■ Прочитайте та дотримуйтеся вказівок з техніки безпеки та попереджень, що містяться в цьому посібнику з експлуатації.</li> </ul>					
<b>1.1</b>	<b>Символи на титульній сторінці</b>					
	<table border="1"> <thead> <tr> <th>Умовне позначення</th> <th>Значення</th> </tr> </thead> <tbody> <tr> <td></td> <td>Обов'язково прочитайте цей посібник із експлуатації перед введенням в експлуатацію. Це є необхідною умовою безпечної та безвідмовної роботи.</td> </tr> </tbody> </table>	Умовне позначення	Значення		Обов'язково прочитайте цей посібник із експлуатації перед введенням в експлуатацію. Це є необхідною умовою безпечної та безвідмовної роботи.	
Умовне позначення	Значення					
	Обов'язково прочитайте цей посібник із експлуатації перед введенням в експлуатацію. Це є необхідною умовою безпечної та безвідмовної роботи.					

Умовне позначення	Значення
	Посібник з експлуатації
	Стежте за тим, щоб не пошкодити або не розірвати мережевий кабель, щоб уникнути ураження електричним струмом!

## 1.2 Умовні позначення та сигнальні слова

**⚠ НЕБЕЗПЕКА!** Вказує на небезпечну ситуацію, яка, якщо її не уникнути, призводить до смерті або серйозних травм.

**⚠ ПОПЕРЕДЖЕННЯ!** Вказує на потенційно небезпечну ситуацію, яка, якщо її не уникнути, може призвести до смерті або серйозних травм.

**⚠ ОБЕРЕЖНО!** Вказує на потенційно небезпечну ситуацію, яка, якщо її не уникнути, може призвести до травмування легкої та середньої тяжкості.

**УВАГА!** Вказує на ситуацію, яка, якщо її не уникнути, може призвести до майнового збитку.

**i ПРИМІТКА** Спеціальні вказівки для кращого розуміння та полегшення роботи.

## 2 ОПИС ПРИСТРОЮ

У цьому посібнику з експлуатації описано різні моделі насосів із бензиновим двигуном. Визначте модель за фірмовою табличкою.

### 2.1 Комплект поставки

Насос постачається разом із кнопковим вимикачем, манометром, ключем для зняття фільтра і мережевим кабелем.

### 2.2 Огляд виробу (мал. А-Е)

Номер	компонента
1	Прозора кришка фільтра
2	Корпус насоса
3	Різьбова пробка отвору для заливання води

Номер	компонента
4	Вихід із насоса / з'єднання для напірного трубопроводу
5	Корпус двигуна
6	Напірний бак
7	Місце пригвинчування
8	Пробка зливного отвору насосного відсіку
9	Пробка зливного отвору камери фільтра
10	Вхід у насос / з'єднання для усмоктувального трубопроводу
11	Напірний трубопровід
12	Водопровідний кран
13	Кутовий ніпель
14	Ущільнення
15	З'єднувальний ніпель
16	Ущільнення
17	Усмоктувальний трубопровід
18	Ключ для зняття фільтра
19	Ущільнення для фільтра
20	Фільтр
21	Зворотний клапан
22	Ущільнення для зворотного клапана
23	Ущільнення корпусу
24	Угвинчувальний ніпель
25	Ущільнення
26	Вимірювальний поплавок
27	Кришка клапана
28	Клапан
29	Дисплей
30	Клавіша MODE (Режим)
31	Клавіша SET (Налаштування)

### Дата випуску

Дата випуску зазначена на типовій табличці виробу. Дата випуску відповідає першим чотирьом цифрам серійного номера **XYZZ**-AAAAA.

- X: Рік випуску
- Y: Місяць випуску (A = січень)
- ZZ: День випуску

### 2.3 Запобіжні і захисні елементи

#### Термічний вимикач

Насос оснащено термічним вимикачем, який вимикає двигун у разі перегрівання. Після фази охолодження протягом прибіл. 15 – 20 хвилин насос знову самостійно вмикається.

#### 2.4 Система захисту від роботи насуху

Насос має систему захисту від роботи насуху. Система захисту від роботи насуху вмикає насос через 90 секунд, якщо вода не всмоктується чи усмоктувальний трубопровід пошкоджено.

#### 2.5 Датчик тиску

Насос оснащено датчиком тиску. Завдяки цьому датчику насос автоматично вимикається та вмикається під час досягнення встановлених тисків.

- Встановлений тиск: див. технічну документацію.

#### 2.6 Відображення на дисплеї

Для відображення робочих режимів і повідомлень про несправності насос оснащено дисплеєм (29). За допомогою клавіші MODE (Режим) (30) можна вибирати різні налаштування та індикації і зберігати їх за допомогою клавіші SET (Налаштування) (31).

#### 2.7 Використання за призначенням

Насос призначений для приватного використання в будинку та саду. Його можна експлуатувати тільки за призначенням згідно з технічними даними.

Насос призначений для:

- зрошування саду та земельної ділянки;
- водопостачання в будинку;
- підвищення тиску водопостачання.

**І ПРИМІТКА** Під час підвищення тиску водопостачання необхідно дотримуватися місцевих приписів. Для цього зверніться до свого сантехніка.

Насос призначений тільки для подавання таких рідин:

- чиста вода, дощова вода;

Будь-яке інше використання вважається використанням не за призначенням.

### 2.8 Можливе неправильне використання

Насос заборонено використовувати в режимі постійної роботи. Він не призначений для подавання таких речовин:

- питна вода;
- солонна вода;
- продукти харчування;
- брудна вода;
- агресивні середовища, хімікати;
- їдкі, горючі, вибухові або газоподібні рідини;
- рідини з температурою понад 35 °C;
- вода з піском і чистильні рідини.

## 3 ПРАВИЛА ТЕХНІКИ БЕЗПЕКИ

**⚠ НЕБЕЗПЕКА! Небезпека під час дотику до струмопровідних деталей!** Несправність насоса або подовжувального кабелю може призвести до серйозних травм!

- Негайно від'єднайте штекер від електричної мережі.
- Підключайте пристрій через автоматичний запобіжний вимикач із номінальним струмом пошкодження < 30 mA.

**⚠ ПОПЕРЕДЖЕННЯ! Небезпека травмування.** Несправність або відсутність запобіжних та захисних елементів можуть призвести до серйозних травм.

- Несправні запобіжні та захисні елементи слід відремонтувати.
- У жодному разі не виводьте з ладу запобіжні та захисні елементи.

**⚠ ОБЕРЕЖНО! Небезпека травмування через гарячу воду** У разі тривалої експлуатації (> 10 хв.) із закритою напірною стороною вода у насосі може дуже нагрітись та неконтрольовано витікати!

- Від'єднайте насос від електромережі та дайте насосу та воді охолонути.
- Перевірте рівень води на усмоктувальній стороні.
- Перевірте герметичність ліній.
- Перевірте встановлення всмоктувальної та напірної лінії.
- Експлуатуйте насос знову тільки після усунення всіх несправностей!

### 3.1 Загальні правила техніки безпеки

- Цей пристрій не призначений для використання дітьми у віці до 8 років та особами з обмеженими фізичними відчуттями чи розумовими здібностями, а також без належного досвіду та знань, крім випадків, якщо вони знаходяться під наглядом особи, відповідальної за їхню безпеку, або пройшли інструктаж з експлуатації пристрою. Дітям заборонено бавитися з насосом. Дітям заборонено очищати і виконувати обслуговування без нагляду.
- Особи з дуже сильними і складними обмеженнями також повинні бути ознайомлені з описаними тут інструкціями.
- У жодному разі не підіймайте насос вище мережевого кабелю, не транспортуйте та не закріплюйте його. У жодному разі не витягайте мережевий штекер із розетки за мережевий кабель.
- Самовільні модифікації або перебудови насоса заборонено. Доручайте виконання ремонту тільки нашій сервісній службі.
- Під час роботи з пристроєм підключайте вставляйте штекер. Захищайте мережевий штекер від вологи.
- Використовуйте насос та подовжувальний кабель лише у бездоганному технічному стані. Пошкоджені прилади забороняється експлуатувати.
- Тримайте насос на безпечній відстані від тварин або вимкніть його в разі наближення тварин.

### 3.2 Електрична безпека

- Коли в басейні або садовому ставку знаходяться люди, насос не має працювати.
- Домашня мережева напруга повинна збігатися з даними для мережевої напруги в технічній документації. Не використовуйте будь-яку іншу напругу живлення.
- Прилад дозволяється використовувати тільки на електричних пристосуваннях згідно DIN/VDE 0100, частина 737, 738 та 702. Для забезпечення захисту потрібно встановити лінійний захисний автомат 10 А.
- Використовуйте тільки подовжувальні кабелі, призначені для використання поза приміщеннями — мінімальний поперечний переріз 3 x 1,5 мм<sup>2</sup>, класу H07RN-F відповідно до стандарту DIN 57282/57245 з бризказахисним штепсельним роз'ємом.

Кабельні барабани повинні бути повністю розмотані.

- Перед кожним введенням в експлуатацію перевіряйте стан подовжувальних кабелів.

## 4 МОНТАЖ

### 4.1 Налаштування насоса

1. Підготуйте рівну та тверду поверхню.
2. Встановіть насос горизонтально, в захищеному від затоплення місці.
3. За потреби затягніть насос гвинтом в місцях пригвинчування (7).
- Переконайтеся в тому, що насос захищено від дощу та прямого струменю води.

**i ПРИМІТКА** Під час щоденної експлуатації (автоматичний режим) за допомогою відповідних заходів слід усунути появу повторних пошкоджень, що виникають в насосі через затоплення відсіків.

### 4.2 Встановлення усмоктувального трубопроводу

**i ПРИМІТКА** Ми рекомендуємо встановити гнучкий трубопровід на вході в насос. Таким чином можна уникнути механічного тиску чи впливу на насос.

1. Підберіть довжину всмоктувального трубопроводу (17) так, щоб запобігти сухому ходу насоса. Усмоктувальний трубопровід повинен завжди знаходитися щонайменше на 30 см нижче поверхні води.
2. Встановіть усмоктувальний трубопровід. При цьому зверніть увагу на герметичність з'єднання, не пошкоджуючи різьбу.
3. Якщо вода містить пісок, треба встановити фільтр попереднього очищення між усмоктувальним трубопроводом та входом у насос. Для цього зверніться до свого дилера.
4. Завжди прокладайте усмоктувальний трубопровід з нахилом вгору.

**i ПРИМІТКА** Якщо висота всмоктування перевищує 4 м, необхідно встановити всмоктувальний шланг діаметром більше 1". Ми рекомендуємо використовувати комплект для всмоктування AL-KO зі всмоктувальним шлангом, приймальною сіткою та стопором зворотного потоку. Запитуйте в спеціалізованих магазинах.

### 4.3 Монтаж напірного трубопроводу

1. Вкрутіть з'єднувальний ніпель (15) з кільцем ущільнювача (16) до виходу з насоса (4).
2. Вкрутіть кутовий ніпель (13) з ущільненням (14) на з'єднувальний ніпель (15) і поверніть кутовий ніпель в потрібному напрямку.
3. Приєднайте напірний трубопровід (11) до кутового ніпеля (13).

## 5 ВВЕДЕННЯ В ЕКСПЛУАТАЦІЮ

**І ПРИМІТКА** Під час першого введення в експлуатацію вся інформація на дисплеї з'являється на англійській мові. Виберіть потрібну мову за допомогою клавіші MODE (Режим) і підтвердіть за допомогою клавіші SET (Налаштування). Тепер можна перевірити тиск повітря в напірному баку.

### 5.1 Перевірка тиску повітря в напірному баку

**І ПРИМІТКА** Якщо тиск повітря нижче 1,5 бара та вище 1,9 бара експлуатація неможлива. Насос не запускається

1. Від'єднайте штекер кабелю насоса.
  2. Перемістіть кришку клапана (27) на задній стінці напірного бака (6) вгору.
  3. Перевірте тиск повітря на клапані (28) за допомогою повітряного насоса чи пристрою для закачування шин із манометром.
  4. Знову встановіть кришку клапана зі зворотного боку нагромаджувальної ємності.
  5. Знову приєднайте штекер кабелю.
- Тепер насос можна вводити в експлуатацію.

### 5.2 Заповнення насоса

**УВАГА! Небезпека пошкодження обладнання!** Експлуатація насосу пошкоджує насос!

- Перед кожним введенням в експлуатацію насос потрібно наповнювати водою до рівня переливання, щоб він відразу міг здійснювати процес усмоктування.

**І ПРИМІТКА** Щоб зменшити час усмоктування, перед під'єднанням усмоктувального шланга заповніть його водою.

1. Відкрийте різьбову пробку отвору для заливання води (3) за допомогою ключа для зняття фільтра (18/A).
2. Заливайте воду через різьбову пробку отвору для заливання води, доки корпус насоса (2) на заповниться водою.

3. Закрутіть різьбову пробку отвору для заливання води.

### 5.3 Перше введення в експлуатацію

Лише під час першого введення в експлуатацію на дисплеї відображаються повідомлення NORMAL X (Норм. X) і PRESSURE (Тиск).

**І ПРИМІТКА** Якщо через 90 секунд вода не всмоктується через усмоктувальний трубопровід (17), система захисту від роботи насосу вмикає насос, а на з'являється повідомлення ALARM (Тривога) і SUCTION SIDE (Сторона всмоктування). Перевірте усмоктувальний трубопровід, прозору кришку (1) та всі гвинтові з'єднання на герметичність, натисніть клавішу RESET (Скидання) та ще раз здійсніть перше введення в експлуатацію.

## 6 ЕКСПЛУАТАЦІЯ

### 6.1 Увімкнення насоса

1. Відкрийте стопорний пристрій напірного трубопроводу (11) (клапан, форсунку, водопровідний кран).
2. Вставте роз'єм живлення з'єднувального кабелю в розетку. Насос починає подавати воду.
3. Закрийте стопорні пристрої напірного трубопроводу, коли в витікає з насоса воді не залишиться повітря.
  - Насос автоматично вмикається після утворення відповідного тиску та досягнення тиску вимкнення
  - Насос готовий до експлуатації.
  - Під час увімкнення кнопкового перемикача на дисплеї з'являються повідомлення NORMAL X (Норм. X) і PRESSURE (Тиск), а також фактичний тиск.

### 6.2 Вимкнення насоса

1. Вимкніть насос після його використання за допомогою вмикача/вимикача.
2. Закрийте всі стопорні пристрої напірного трубопроводу.

**І ПРИМІТКА** Насос автоматично вимикається після досягнення встановленого тиску вимкнення.

**⚠ ОБЕРЕЖНО! Небезпека травмування через гарячу воду** У разі тривалої експлуатації (> 10 хв.) із закритою напірною стороною вода у насосі може дуже нагрітися та неконтрольовано витікати!

- Від'єднайте насос від електромережі та дайте насосу та воді охолонути.
- Експлуатуйте насос знову тільки після усунення всіх несправностей!

Небезпека травмування через гарячу воду може виникнути через:

- неправильну установку;
- закритий напірний бік;
- недостатню кількість води в усмоктувальному трубопроводі чи
- пошкоджений кнопковий вимикач.

### Вживання заходів

1. Від'єднайте насос від електромережі та дайте насосу та воді охолонути.

2. Перевірте встановлення насоса і рівень води.
3. Експлуатуйте насос знову тільки після усунення всіх несправностей!







## 7 ВІДОБРАЖЕННЯ НА ДИСПЛЕЇ

- Під час першого введення в експлуатацію вся інформація на дисплеї з'являється на англійській мові.
- Усі функції можна викликати за допомогою клавіші MODE (Режим). Установлені показники можна підтвердити за допомогою клавіші SET (Налаштування).









**і ПРИМІТКА** Інформація, що відображається в другому рядку дисплея, є частиною рухомого рядка, в якому постійно з'являється певна інформація. Якщо насос перебуває в режимі ALARM (Тривога) (наприклад, тиск повітря надто низький), зміна мови неможлива.

### 7.1 Звичайний режим

Відображення на дисплеї	Положення елементів розподільного пристрою	Функції / дії
	Насос працює чи насос вимкнено	Натисніть та утримуйте клавішу MODE (Режим) понад 3 секунди, щоб активувати мову інтерфейсу. Натисніть клавішу MODE (Режим) (30) і виберіть мову інтерфейсу. Підтвердіть нову мову користувача за допомогою клавіші SET (Налаштування)
	Насос вмикається та починає всмоктувати воду.	<b>Перше введення в експлуатацію:</b> заповніть насос водою, під'єднайте усмоктувальний та напірний трубопроводи, забезпечте всмоктування води. Підключіть насос до мережі. Відкрийте стопорні пристрої в напірному трубопроводі.
Позначка «X», що обертається, за нормального режиму роботи символізує те, що насос УВІМК.		
	Після самостійного тестування насос не вмикається. В режимі експлуатації насос не вмикається.	Додайте повітря, а потім натисніть клавішу SET (Налаштування). Знову здійсніть перше введення в експлуатацію. Додаткову інформацію див. у технічних характеристиках. <b>Рухомий рядок із текстом: NACHFUELLEN 1,5 BAR (Додаток. заповнення 1,5 бара)</b>
	Через 90 секунд роботи сухого насос вимикається.	Перевірте усмоктувальний трубопровід, а потім натисніть клавішу SET (Налаштування). Знову здійсніть перше введення в експлуатацію. <b>Рухомий рядок із текстом: WASSERZUFUHR PRUEFEN (Перевірити подачу води)</b>

Відображення на дисплеї	Положення елементів розподільного пристрою	Функції / дії
НОРМ. X Тиск 3,2 БАРА  	Насос у режимі експлуатації.	Насос подає воду. Напірний бак заповнюється. Частина води забирається.
НОРМ. 0 Тиск 4,0 БАРИ  	Насос вимикається.	Насос досяг встановленого тиску вимкнення.
НОРМ. X Тиск 2,0 БАРИ  	Насос вмикається.	Насос досяг встановленого тиску ввімкнення.

## 7.2 Додаткові функції

Відображення на дисплеї	Положення елементів розподільного пристрою	Функції / дії
НОРМ. X Подавання 3600 Л/ХВ  	Насос у режимі експлуатації.	<b>Об'єм подаваної рідини:</b> натискайте клавішу MODE (Режим), доки не з'явиться об'єм подаваної рідини. <b>Рухомий рядок із текстом: DURCHFLUSS (Об'єм подачі)</b>
НОРМ. X Подавання 98 м3  	Насос у режимі експлуатації.	<b>Загальний перекачуваний об'єм води:</b> натисніть клавішу MODE (Режим). Відображення попереднього об'єму подаваної води. Повернення до попередніх показників неможливе. <b>Рухомий рядок із текстом: GESAMTMENGE (Загальний об'єм)</b>
НОРМ. X Частковий об'єм  	Насос у режимі експлуатації.	<b>Частковий об'єм</b> натисніть клавішу MODE (Режим). Відображення попереднього часткового об'єму подаваної води. скидання. Натискайте клавішу SET (Налаштування) протягом прибіл. 3 секунд. <b>Рухомий рядок із текстом: TEILMENGE (Частковий об'єм)</b>
есо X Режим 3,0 БАРИ  	Насос працює чи насос вимкнено.	Кілька разів натискайте клавішу MODE (Режим), доки на дисплеї з'явиться ECO X MODUS (Режим ECO X). Тепер насос вимикається раніше (режим заощадження енергії). Див. розділ «Введення в експлуатацію».



Відображення на дисплеї	Положення елементів розподільного пристрою	Функції / дії
	Насос працює чи насос вимкнено.	Натисніть клавішу SET (Налаштування). На дисплеї з'являється повідомлення ECO DRUCK (Тиск ECO). Режим заощадження енергії ввімкнено.
	Насос працює чи насос вимкнено.	Кілька разів натискайте клавішу MODE (Режим), доки на дисплеї не з'явиться NORMAL-MODUS (Звичайний режим).
	Насос працює чи насос вимкнено.	Натискайте клавішу SET (Налаштування), доки на дисплеї не з'явиться NORMAL X (Норм. X) і DRUCK (Тиск). Тиск вимкнення знову збільшено.

### 7.3 Попереджувальні повідомлення

Відображення на дисплеї	Положення елементів розподільного пристрою	Функції / дії				
	Тиск у повітряному резервуарі надто низький. Рівень води надто низький.	<b>Рухомий рядок із текстом: TEILMENGE (Частковий об'єм)</b> Запит на додавання повітря до 1,5 бара. Підтвердіть за допомогою клавіші SET (Налаштування). Насос знову запускається. <b>Рухомий рядок із текстом: LUFTDRUCK OK (Тиск повітря в нормі)</b>				
				Тиск повітря понад 1,8 бара.	Зменшити тиск повітря до 1,5 бара. Якщо тиск повітря зменшити до 1,5 бара, після натискання клавіші SET (Налаштування) насос знову запускається. <b>Рухомий рядок із текстом: ABLASSEN 1,5 BAR (Спускання до 1,5 бара)</b>	
	Тиск повітря понад 1,8 бара.	Зменшити тиск повітря до 1,5 бара. Якщо тиск повітря зменшити до 1,5 бара, після натискання клавіші SET (Налаштування) насос знову запускається. <b>Рухомий рядок із текстом: ABLASSEN 1,5 BAR (Спускання до 1,5 бара)</b>				
	Усмоктувальний трубопровід не у воді, об'єм подачі рідини не відбувається та відсутній тиск.	Повідомлення з'явиться через 90 секунд. Після усунення неполадки за допомогою натискання клавіші SET (Налаштування) здійснюється скидання повідомлення про несправність. <b>Рухомий рядок із текстом: WASSERZUFUHR PRUEFEN (Перевірити подачу води)</b>				

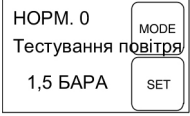
Відображення на дисплеї	Положення елементів розподільного пристрою	Функції / дії
	Насос вмикається із затримкою часу.	<b>Цикл вимірювання:</b> Після визначеної кількості циклів увімкнення насос вмикається не після досягнення тиску ввімкнення, а через 25 секунд, хоча тиск у системі опускається до 1,5 бара. Якщо протягом цього часу тиск не перевищує встановлене значення, заповнення повітрям у нормі.

## 8 ТЕХНІЧНЕ ОБСЛУГОВУВАННЯ ТА ДОГЛЯД

### 8.1 Перевірка тиску повітря в напірному баку

**І ПРИМІТКА** Систематично перевіряйте тиск повітря в напірному баку. Він не повинен перевищувати 1,5 бара (див. розділ «Введення в експлуатацію: Перевірка тиску повітря в напірному баку»).

**І ПРИМІТКА** Якщо на дисплеї з'являється інформація ALARM (Тривога) і REFILL 1,5 BAR (Додати до 1,5 бара), необхідно додати повітря до мембранного напірного баку. Якщо досягнуто відповідного тиску, на дисплеї з'являється повідомлення ALARM (Тривога) і AIR PRESSURE OK (Тиск повітря в нормі).

### 8.2 Чищення насоса

**І ПРИМІТКА** Після подавання хлорованої води до плавального басейну чи рідин, що залишають після себе осад, слід промити насос чистою водою.

1. Вимкніть насос від мережі і захистіть його від повторного ввімкнення. Насос припиняє роботу автоматично.
2. Промийте насос чистою водою.
3. Вставте роз'єм живлення в розетку.
4. Увімкніть насос за допомогою вмикача/вимикача. Насос починає роботу автоматично.

### 8.3 Чищення фільтра

1. Відгвинтіть пробку зливного отвору камери фільтра (9), спустіть воду з камери фільтра та знову закрийте зливний отвір.
2. Відгвинтіть прозору кришку фільтра (1) за допомогою ключа для зняття фільтра (18).
3. Вийміть фільтр (19/20) із корпусу фільтра (2) та промийте його під струменем води.
4. Почистіть корпус фільтра та прозору кришку фільтра.

5. Перед встановленням фільтра перевірте ущільнення фільтра (19) і ущільнення корпусу (23) на предмет пошкоджень і за потреби замініть.
6. Установіть фільтр, пригвинтіть прозору кришку фільтра та надійно затягніть ключем для фільтра.

### 8.4 Чищення зворотного клапана

1. Замініть фільтр (див. розділ «Чищення фільтра»).
2. Відгвинтіть зворотний клапан (21) та промийте його під струменем води.
3. За потреби замініть ущільнення (22).
4. Установлення зворотного клапана.
5. Встановіть фільтр.

### 8.5 Очищення поплавка

1. Відкрутіть напірний трубопровід (11) разом із кутовим ніпелем (13) і з'єднувальним ніпелем (15).
2. Відкрутіть угвинчувальний ніпель (24) разом із ущільненням (25). Відзначте монтажне положення поплавка. Витягніть поплавок та почистіть його.
3. Знову встановіть поплавок. Зважайте на його монтажне положення (мал. D).

### 8.6 Усунення закупорювання

1. Вимкніть насос від мережі і захистіть його від повторного ввімкнення.
2. Зніміть всмоктувальний трубопровід на вході насоса.
3. Підключіть напірний трубопровід до водопроводу.
4. Забезпечте протікання води через корпус насоса, доки закупорювання не буде усунуто.
5. Коротким включенням перевірте вільне обертання насоса.

## 9 УСУНЕННЯ НЕСПРАВНОСТЕЙ

**⚠ НЕБЕЗПЕКА!** **Небезпека ураження електричним струмом!** Перед будь-якими роботами з усунення несправностей виймайте з розетки мережевий кабель.

- Перед здійсненням будь-яких робіт з усунення неполадок завжди витягуйте штекер із мережі живлення.
- Неполадки в електричних приладах має усувати кваліфікованих електрик.

**ℹ ПРИМІТКА** У разі виникнення неполадок, які ви не можете усунути самостійно, зверніться до нашого сервісного центру.

Несправність	Можлива причина	Усунення несправностей
Двигун не працює.	Мережева напруга відсутня.	Доручить електрикові перевірити лінію електропостачання.
З'являється повідомлення про несправність Saugseite (Усмоктувальний насос)	Усмоктувальний трубопровід не у воді.	Занурити усмоктувальний трубопровід у воду щонайменше на 30 см.
	Закупорка під час усмоктування.	Видалити бруд у зоні всмоктування та у фільтрі.
	Напірний трубопровід закритий.	Відкрити стопорні пристрої в напірному трубопроводі
	Насос усмоктує повітря в усмоктувальному трубопроводі.	Перевірити всі з'єднання усмоктувального трубопроводу на герметичність. Замінити ущільнювальне кільце
	Насос усмоктує повітря, нестача води під час усмоктування.	Вимкнути насос і зачекати, доки він охолоне.
	Діаметр шланга надто малий.	Встановити напірний шланг більшого діаметру.
	Нестача води під час усмоктування.	Перекрийте дросельною засувкою насос, щоб налаштувати об'єм подаваної рідини.
З'являється повідомлення про несправність NACHFUELLEN 1,5 BAR (Додаток. заповнення 1,5 бара).	Низький тиск повітря в напірному баку.	Додати повітря в нагромаджувальну ємність (налаштувати попередній тиск мембрани на 1,5 бара). <b>Рухомий рядок із текстом: NACHFUELLEN 1,5 BAR (Додаток. заповнення 1,5 бара)</b>

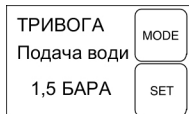

## 10 ЗБЕРІГАННЯ

1. Злийте воду з всмоктувального та напірного трубопроводів.
2. Відкрутіть різьбову пробку зливного отвору і дайте воді витекти з насоса.
3. Знову вкрутіть пробку зливного отвору і розмістіть насос і приладдя для зберігання в захищеному від морозу місці.

**ℹ ПРИМІТКА** При ймовірності замороження необхідно повністю злити воду та передислокувати насос в місце захищене від надмірно низької температури.

## 11 УТИЛІЗАЦІЯ

 Електронні та електричні пристрої не належать до звичайних побутових відходів.  
■ Їх слід збирати та викидати окремо.

Упаковка, прилад і приладдя виготовлені з придатних для переробки матеріалів і підлягають відповідній утилізації.

## 12 СЕРВІСНЕ ОБСЛУГОВУВАННЯ

Якщо у вас є питання щодо гарантії, ремонту або запасних частин, зверніться в найближчий

сервісний центр AL-KO. Адресу можна знайти в Інтернеті за посиланням: [www.alko-garden.com/service-contacts](http://www.alko-garden.com/service-contacts)

Більш детальна інформація про запчастини доступна за посиланням: [www.alko-garden.com/spareparts](http://www.alko-garden.com/spareparts)

## 13 ГАРАНТІЯ

До закінчення строку давності рекламаций, встановленого за законом, виробник усуває можливі дефекти матеріалу чи виробничий брак шляхом ремонту або заміни (на свій вибір). Строк давності визначається законодавством країни, у якій прилад було куплено.

Гарантія зберігається лише за таких умов:

- Дотримуйтеся цього посібника з експлуатації
- Використання приладу за призначенням
- Використання оригінальних запчастин

Гарантія анулюється за таких умов:

- Самовільний ремонт
- Самовільна зміна технічних характеристик
- Використання не за призначенням

Гарантія не поширюється на:

- Пошкодження лакофарбового покриття, спричинене звичайним зношуванням
- частини, що зношуються, позначені у відомості запасних частин рамкою; xxxxxx (x)

Відлік гарантійного терміну розпочинається з дати придбання виробу першим кінцевим споживачем. Дата придбання вказана в чеку. У разі виникнення гарантійного випадку зверніться з цією заявою та оригіналом квитанції, що підтверджує покупку, до свого дилера або в найближчу авторизовану сервісну службу. Це гарантійне зобов'язання не змінює встановлені законом претензії покупця до продавця.

## 14 ПЕРЕКЛАД ОРИГІНАЛЬНОЇ ДЕКЛАРАЦІЇ ВІДПОВІДНОСТІ СТАНДАРТАМ ЄК/ЄС

Ми заявляємо, що цей виріб у формі, в якій він представлений на ринку, відповідає вимогам гармонізованих директив ЄС, стандартів безпеки ЄС і застосовних до нього стандартів.

### Виріб

Домашня насосна станція  
Серійний номер  
G3043045

### Виробник

AL-KO Geräte GmbH  
Ichenhauser Str. 14  
D-89359 Kötz

### Уповноважена особа, що склала документацію

Ismail Kabasakal  
Ichenhauser Str. 14  
D-89359 Kötz

### Тип

HW 5000 FMS Premium  
HW 6000 FMS Premium

### Директиви ЄС

2014/35/EU  
2014/30/EU  
2000/14/EC  
2011/65/EU  
2014/68/EU

### Застосовувані стандарти

EN 60335-1:2012  
EN 60335-2-41:2012  
EN 62233:2008  
EN 55014-1:2012  
EN 55014-2:2016  
EN 61000-3-2:2014  
EN 61000-3-3:2014

### Рівень звукової потужності

EN ISO 3744

вимірний/гарантований  
HW 5000 Premium: 76 / 78  
dB(A)

HW 6000 Premium: 71 / 73  
dB(A)

### Оцінка відповідності

2000/14/EC Додаток V



2015



Kötz, 2018-03-12

Daniel Trumpp  
Chief Technology Officer

## ORIJINAL İŞLETİM TALİMATININ ÇEVİRİSİ

## İçindekiler

1 İşletim kılavuzu hakkında.....	241	8.4 Çek valfin temizlenmesi .....	248
1.1 Başlık sayfasındaki semboller .....	241	8.5 Şamandıra gövdesinin temizlenmesi .	248
1.2 İşaret açıklamaları ve sinyal kelimeler	241	8.6 Tıkanmayı giderme .....	248
2 Ürün tanımı .....	242	9 Arızalar durumunda yardım .....	248
2.1 Teslimat kapsamı.....	242	10 Depolama .....	249
2.2 Ürün genel bakış (Resim A - E).....	242	11 İmha etme.....	249
2.3 Güvenlik ve koruma tertibatları .....	242	12 Müşteri hizmetleri/Servis .....	249
2.4 Susuz çalışma koruması.....	242	13 Garanti.....	250
2.5 Basınç sensörü .....	242	14 Orijinal AB/AT Uygunluk Beyanının çevirisi .	250
2.6 Ekran göstergesi.....	242	<b>1 İŞLETİM KILAVUZU HAKKINDA</b>	
2.7 Amacına Uygun Kullanım .....	242	■ Almanca versiyonda orijinal işletim talimatı	
2.8 Olası hatalı kullanım .....	243	■ söz konusudur. Tüm diğer dil versiyonları orijinal işletim talimatının çevirileridir.	
3 Güvenlik uyarıları .....	243	■ İşletim kılavuzunu daima cihaz hakkında bilgiye ihtiyaç duyduğunuzda içerisindeki bilgi alacak şekilde saklayın.	
3.1 Genel güvenlik talimatları .....	243	■ Cihazı sadece bu işletim kılavuzu ile başka kişilere verin.	
3.2 Elektrik güvenliği.....	243	■ Bu işletim kılavuzunun içerisindeki güvenlik ve uyarı bilgilerini okuyun ve dikkate alın.	
4 Montaj .....	243	<b>1.1 Başlık sayfasındaki semboller</b>	
4.1 Pompanın yerleştirilmesi.....	243		
4.2 Emme hattını bağlama.....	244		
4.3 Basınç hattının montajı.....	244		
5 Çalıştırma.....	244		
5.1 Depodaki hava basıncının kontrol edilmesi.....	244		
5.2 Pompanın doldurulması.....	244		
5.3 İlk kez çalıştırma .....	244		
6 Kullanım .....	244		
6.1 Pompanın açılması .....	244		
6.2 Pompayı kapatma.....	245		
7 Ekran göstergeleri.....	245		
7.1 Normal işletim .....	245		
7.2 Ek fonksiyonlar .....	246		
7.3 Uyarı bildirimleri .....	247		
8 Bakım ve koruyucu bakım.....	247		
8.1 Depodaki hava basıncının kontrol edilmesi.....	247		
8.2 Pompayı temizleme .....	248		
8.3 Filtreyi temizleme.....	248		

Sembol	Anlam
	İşletime almadan önce bu işletim kılavuzunu dikkatlice okuyun. Bu, güvenli çalışma ve sorunsuz kullanım için ön koşuldur.
	İşletim kılavuzu
	Elektrik çarpmasını önlemek için şebeke kablosuna zarar vermeyin ve ya ayırmayın!

**1.2 İşaret açıklamaları ve sinyal kelimeler**

**⚠ TEHLİKE!** Gerçekleşebilecek tehlike durumunu gösterir – kaçınılmaz ise – ölüme ve ağır yaralanmalara neden olur.

**⚠ UYARI!** Olası bir tehlike durumunu gösterir – kaçınılmaz ise – ölüme ve ağır yaralanmalara neden olur.

**⚠ DİKKAT!** Olası bir tehlike durumunu gösterir – kaçınılmaz ise – hafif veya küçük yaralanmalara neden olur.

**DİKKAT!** Bir durumu gösterir – kaçınılmaz ise – maddi hasarlara neden olur.

**i BİLGİ** Daha iyi anlaşılma ve kullanım için özel notlar.

## 2 ÜRÜN TANIMI

Bu işletim talimatında pompaların çeşitli modelleri açıklanıyor. Modelinizi tip etiketine dayanarak teşhis edin.

### 2.1 Teslimat kapsamı

Pompa basınç şalteri, manometre, filtre anahtarı ve şebeke kablosu ile birlikte teslim edilir.

### 2.2 Ürün genel bakış (Resim A - E)

No.	Yapı parçası
1	Filtre saydam kapağı
2	Pompa mahfazası
3	Doldurma tapası
4	Pompa çıkışı/Basınç hattı bağlantısı
5	Motor mahfazası
6	Depolama haznesi
7	Vida bağlantı noktası
8	Pompa odası tahliye tapası
9	Filtre odası tahliye tapası
10	Pompa girişi/Emiş hattı bağlantısı
11	Basınç hattı
12	Su vanası
13	Dirseklili nipel
14	Conta
15	Bağlantı nipeli
16	Conta
17	Emme hattı
18	Filtre anahtarı
19	Conta filtresi
20	Filtre
21	Çekvalf

No.	Yapı parçası
22	Çekvalf contası
23	Mahfaza contası
24	Vidalama nipeli
25	Conta
26	Şamandıralı gövde ölçme birimi
27	Valf bağlantı kapağı
28	Valf
29	Ekran
30	MODE tuşu
31	SET tuşu

### 2.3 Güvenlik ve koruma tertibatları

#### Termik koruma şalteri

Pompa, motoru aşırı ısınma durumunda kapatan bir termik koruma şalteri ile donatılmıştır. Yaklaşık 15 - 20 dakikalık bir soğuma süresinden sonra pompa kendiliğinden tekrar çalışır.

#### 2.4 Susuz çalışma koruması

Pompada kuru çalışmaya karşı bir koruma mevcuttur. Kuru çalışma koruması, su emilmediğinde veya emme hattı hasar gördüğünde yaklaşık 90 saniye sonra pompayı kapatır.

#### 2.5 Basınç sensörü

Pompada bir basınç sensörü bulunmaktadır. Bu basınç sensörü üzerinden pompa otomatik olarak ayarlanan basınca ulaşıldığında kapatılır ve açılır.

■ Ayarlanan basınç: bkz. teknik veriler

#### 2.6 Ekran göstergesi

İşletme durumlarının ve hata bildirimlerinin gösterilmesi için pompa bir ekran (29) ile donatılmıştır. MODE tuşu (30) ile çeşitli ayarlar ve göstergeler seçilip SET tuşu (31) ile onaylanabilir.

#### 2.7 Amacına Uygun Kullanım

Pompa, evde ve bahçede hususi kullanım için tasarlanmıştır. Pompa sadece kullanım sınırları çerçevesinde teknik veriler uyarınca işletilmelidir. Pompa aşağıdakiler için uygundur:

- Bahçe ve arazi sahalarının sulanması
- Evde su tedariki
- Su tedarikinde basınç artışı.

**i BİLGİ** Su tedarikinin basınç artışında yerel yönetmelikler dikkate alınmalıdır. Bilgileri sıhhi tesisatçınızdan alabilirsiniz.

Pompa sadece aşağıdaki sıvıların aktarılması için uygundur:

- Duru su, yağmur suyu

Bunun dışındaki farklı bir kullanım kurallara aykırıdır.

### 2.8 Olası hatalı kullanım

Pompa, daimi işletimde kullanılmamalıdır. Pompa aşağıdakilerin aktarılması için uygun değildir:

- İçme suyu
- Tuzlu su
- Gıda maddeleri
- Kirli su
- Agresif maddeler, kimyasallar
- Asitli, yanıcı, patlayıcı veya gazlaşan sıvılar
- 35 °C'den sıcak sıvılar
- Kum içeren su ve aşındırıcı sıvılar.

## 3 GÜVENLİK UYARILARI

**⚠ TEHLİKE! Gerilim ileten parçalara temas edildiğinde tehlike!** Pompada veya uzatma kablolarındaki bir arıza ağır yaralanmalara neden olabilir!

- Derhal soketi şebekeden ayırın.
- Anma hata akımı < 30 mA olan bir FI koruma şalteri üzerinden cihazı bağlayın.

**⚠ UYARI! Yaralanma tehlikesi.** Arızalı ve devre dışı bırakılmış güvenlik ve koruma tertibatları ağır yaralanmalara neden olabilir.

- Arızalı güvenlik ve koruma tertibatlarının onarılmasını sağlayın.
- Güvenlik ve koruma tertibatlarını devre dışı bırakmayın.

**⚠ DİKKAT! Sıcak su yüzünden yaralanma tehlikesi** Kapalı basınç tarafına karşı uzun süre çalıştırma halinde (> 10 dak), pompanın içindeki su aşırı ısınabilir ve kontrolsüz dışarı çıkabilir!

- Pompayı şebekeden ayırın ve pompa ile suyu soğumaya bırakın.
- Su seviyesi emişini kontrol edin.
- Hatların sızdırmazlığını kontrol edin.
- Emiş ve basınç hattının kurulumunu kontrol edin.
- Pompayı ancak tüm eksikliklerin giderilmesinden sonra tekrar işleme alın!

### 3.1 Genel güvenlik talimatları

- Gözetim altında tutulmadıkları veya cihazın güvenli kullanımı hakkında bilgilendirilmedikleri ve bunun sonucunda ortaya çıkacak tehlikeleri anlamadıkları sürece 8 yaş altındaki çocuklar ve ayrıca fiziksel, duyuşsal veya zihinsel alanlarda sınırlara sahip veya tecrübesiz ve az bilgiye sahip kişiler bu cihazı kullanamaz. Çocukların cihazla oynaması yasaktır. Temizleme ve kullanıcı bakım işlemleri gözetim altında olmayan çocuklar tarafından gerçekleştirilemez.
- Çok yoğun ve karmaşık sınırlamalara sahip kişilerin ihtiyaç duydukları burada açıklanan talimatlardan daha fazlası olabileceğini dikkate alın.
- Pompayı asla şebeke kablosundan kaldırmayın, taşımayın veya sabitlemeyin. Şebeke soketini prizden çekmek için şebeke kablosunu kullanmayın.
- Pompada izinsiz değişiklikler veya tadilatlar yasaktır. Onarımlar sadece müşteri hizmetlerimiz tarafından gerçekleştirilebilir.
- Şebeke soketini çalışırken cihazdan çekin. Şebeke soketini ıslaklıktan koruyun.
- Pompa ve uzatma kablosu sadece teknik açıdan mükemmel durumda kullanılmalıdır. Hasar görmüş cihazlar çalıştırılmamalıdır.
- Hayvanlara bir güvenlik mesafesinde bulunun veya hayvanlar yaklaşınca pompayı kapatın.

### 3.2 Elektrik güvenliği

- Havuzda veya süs havuzunda insanlar bulunduğu anda pompa çalıştırılmamalıdır.
- Evin şebeke gerilimi, teknik verilerdeki şebeke gerilimiyle aynı olmalıdır, başka besleme gerilimi kullanmayın.
- Cihaz sadece DIN/VDE 0100, kısım 737, 738 ve 702 uyarınca bir elektrikli düzeneğe işletilmelidir. Emniyete almak için bir hat koruma şalteri 10 A monte edilmelidir.
- Sadece DIN 57282/57245 uyarınca su sıçramalarına karşı dayanıklı takma tertibatı bulunan H07RN-F kalitesinde 3 x 1,5 mm<sup>2</sup> boyutunda uzatma kabloları kullanın. Kablo tam burlarını daima tamamen açın.
- Her işleme alma öncesinde uzatma kablonun durumunu kontrol edin.

## 4 MONTAJ

### 4.1 Pompanın yerleştirilmesi

1. Düz ve sıkı yer hazırlanmalıdır.

2. Pompa dikey şekilde ve su taşmasına karşı emniyetli şekilde yerleştirilmelidir.
3. Pompayı duruma göre vidalama noktalarından (7) sabitleyin.
- Pompa yağmurdan ve doğrudan su huzmesinden korunmuş olmalıdır.

**BİLGİ** Günlük çalışmada (otomatik çalışma), uygun tedbirler sayesinde mekanları su basması yüzünden pompada hasarların oluşmasını engellemelisiniz.

#### 4.2 Emme hattını bağlama

**BİLGİ** Pompa girişine esnek hatların takılmasını öneriyoruz. Böylece pompa üzerine mekanik bir baskı veya çekme gücü uygulanamaz.

1. Pompanın kuru çalışmayacak şekilde, emme hattının (17) uzunluğunu seçin. Emme hattı daima su yüzeyinin en az 30 cm altında bulunmalıdır.
2. Emme hattını bağlama. Dışliye hasar vermeden, sızdırmaz şekilde bağlamaya dikkat edin.
3. Düşük miktarda kum içeren su durumunda emme hattı ve pompa girişi arasına bir ön filtre takılmalıdır. Bunun için yetkili satıcınızdan bilgi alabilirsiniz.
4. Emme hattını daima yükselecek şekilde döşeyin.

**BİLGİ** Eğer emme yüksekliği 4 m, üzerindeyse 1" çapında bir emme hortumu monte edilmelidir. Emme hortumuna, emme süzgecine ve geri akış durdurucuya sahip bir AL-KO emme setinin kullanılmasını öneririz. Yetkili satıcınızdan bilgi alabilirsiniz.

#### 4.3 Basınç hattının montajı

1. Bağlantı nipel (15) yuvarlak conta (16) ile birlikte pompa çıkışına (4) vidalanmalıdır.
2. Dirsekli nipel (13) conta (14) ile birlikte bağlantı nipeline (15) vidalanmalı ve dirsekli dipel istenen yöne doğru çevirilmelidir.
3. Basınç hattı (11) dirsekli nipele (13) sabitlenmelidir.

## 5 ÇALIŞTIRMA

**BİLGİ** İlk kez çalıştırma sırasında ekrandaki tüm bilgiler İngilizce gösterilir. İstenen dil MODE tuşu ile seçilir ve SET tuşu ile onaylanır. Depodaki hava basıncı şimdi kontrol edilebilir.

### 5.1 Depodaki hava basıncının kontrol edilmesi

**BİLGİ** Hava basıncı 1,5 bar'ın altında ve 1,9 bar'ın üzerinde olduğunda pompa çalıştırılmaz. Pompa çalışmaz

1. Pompanın şebeke fişi çıkarılmalıdır.
2. Depolama haznesinin (6) arka tarafındaki valf bağlantı kapağını (27) yukarı doğru kaydırın.
3. Valfteki hava basıncını (28) bir hava pompasıyla veya basınç göstergeli lastik kompresörülle kontrol edin.
4. Depolama haznesinin arka tarafındaki valf bağlantı kapağını tekrar kapatın.
5. Şebeke fişi tekrar takılmalıdır.
- Pompa artık işleme alınabilir.

### 5.2 Pompanın doldurulması

**DİKKAT!** Cihaz hasarı tehlikesi! Kuru çalışma pompaya zarar verir!

- Pompa, her çalıştırmadan önce, hemen emiş yapabilmesi için taşma noktasına kadar suyla doldurulmalıdır.

**BİLGİ** Emme süresini kısaltmak için, emme hortumunun vida bağlantısını yapmadan önce bunu suyla doldurunuz.

1. Doldurma vidasını (3) bir filtre anahtarı (18/A) ile açın.
2. Doldurma vidası üzerinden, pompa mahfazası (2) dolana kadar su doldurun.
3. Doldurma vidasını vidalayın.

### 5.3 İlk kez çalıştırma

Sadece ilk işleme alma sırasında ekranda NORMAL X ve PRESSURE gösterilir.

**BİLGİ** 90 saniye sonra emme hattı (17) üzerinden su emilmediğinde, susuz çalışma koruması pompayı kapatır ve ekranda ALARM ve SUC-TION SIDE gösterilir. Emme hattını, saydam kapağı (1) ve tüm bağlantıları sızdırmaya karşı kontrol edin, RESET tuşuna basın ve ilk kez çalıştırma işlemini yeniden uygulayın.

## 6 KULLANIM

### 6.1 Pompanın açılması

1. Basınç hattında (11) bulunan tüm blokajlar (valfi, püskürtme memesi, su vanası) açılmalıdır.
2. Bağlantı kablosunun şebeke fişi prize takılmalıdır. Pompa aktarmaya başlar.



3. Çıkan suda hava bulunmazsa basınç hattındaki blokajı kapatın.
  - Pompa, basınç oluştuktan ve kapatma basıncına ulaşıldıktan sonra otomatik kapatır.
  - Pompa işleme hazır.
  - Basınç şalteri üzerinden açma sırasında ekranda NORMAL X ve PRESSURE ve gerçek basınç gösterilir.

## 6.2 Pompayı kapatma

1. Pompayı kullanım sonrasında açma/kapatma şalterinden kapatın.
2. Basınç hattında bulunan tüm blokajları kapatın.

**BİLGİ** Ayarlanan kapama basıncına ulaşıldığında pompa otomatik olarak kapatılır.

**⚠ DİKKAT!** **Sıcak su yüzünden yaralanma tehlikesi** Kapalı basınç tarafına karşı yapılan uzun süreli çalıştırmalarda (>10 dak), pompanın içindeki su aşırı ısınabilir ve kontrolsüz dışarı çıkabilir!

- Pompayı şebekeden ayırın ve pompa ile suyu soğumaya bırakın.
- Pompayı ancak tüm eksikliklerin giderilmesinden sonra tekrar işleme alın!

Aşağıdaki durumlarda sıcak su yüzünden yaralanma tehlikesi oluşabilir:

- usulüne uygun olmayan kurulum,
- kapalı basınç tarafı,
- Emme hattında su eksikliği veya
- arızalı basınç şalteri.

## Yapılacaklar

1. Pompayı şebekeden ayırın ve pompa ile suyu soğumaya bırakın.
2. Pompa, kurulum ve su durumu kontrol edilmelidir.
3. Pompayı ancak tüm eksikliklerin giderilmesinden sonra tekrar işleme alın!

## 7 EKRAN GÖSTERGELERİ

- İlk kez çalıştırma sırasında ekrandaki tüm bilgiler İngilizce gösterilir.
- Tüm fonksiyonlar MODE tuşu üzerinden çağrılabilir. Açılan standartlar SET tuşu ile onaylanabilir.

**BİLGİ** Ekranın ikinci satırında gösterilen bilgiler kısmen hareketli metinler halinde hazırlanmış olup bunlar sürekli hareket eden bilgileri içermektedir. Pompa, Hava basıncı çok düşük gibi bir ALARM fonksiyonunda olduğunda dil değişimi mümkün değildir.

### 7.1 Normal işletim

Ekran göstergesi	Devre durumu	Fonksiyon / önlem
	Pompa çalışıyor veya pompa kapalı.	Kullanıcı dilini etkinleştirmek için MOD tuşuna 3 saniye boyunca basın. MOD tuşuna (30) basılarak kullanıcı dilleri arasında geçiş yapılabilir. SET tuşu üzerinden yeni kullanıcı dili onaylanabilir
	Pompa çalışıyor ve emmeye başlıyor.	<b>İlk işleme alma:</b> Pompa suyla dolu, emme ve basınç tarafı kapalı, emme tarafında su mevcut. Pompa şebekeye bağlanır. Basınç hattındaki bağlantılar açıktır.
Normal arkasında dönen X pompanın çalıştığını gösterir		
	Otomatik test sonrasında pompa açılmıyor. Çalışıyor, pompa açılmıyor.	İlave yaptıktan sonra SET tuşuna basın. İlk kez çalıştırma işlemini yeniden uygulayın. Hava basıncı için teknik verilere bakın <b>Hareketli metin: YENİDEN DOLUM 1,5 BAR</b>

Ekran göstergesi	Devre durumu	Fonksiyon / önlem
ALARM LED göstergesi Su beslemesi 1,5 BAR	Kuru çalışma 90 saniye sonra pompa kapanır..	Emme hattını kontrol edin, ardından SET tuşuna basın. İlk kez çalıştırma işlemini yeniden uygulayın. <b>Hareketli metin: SU BESLEMESİ KONTROLÜ</b>
NORMAL X Basınç 3,2 BAR	Pompa işletimde.	Pompa suyu aktarır. Depo doldurulur. Suyun bir kısmı boşaltılır.
NORMAL 0 Basınç 4,0 BAR	Pompa kapanıyor.	Pompa, ayarlanan kapama basıncına ulaştı.
NORMAL X Basınç 2,0 BAR	Pompa açılıyor.	Pompa, ayarlanan açılma basıncına ulaştı.

## 7.2 Ek fonksiyonlar

Ekran göstergesi	Devre durumu	Fonksiyon / önlem
NORMAL X Akış 3600 L/M	Pompa işletimde.	<b>Akış oranı:</b> Akış oranı gösterilene kadar MODE tuşuna basın. <b>Hareketli metin: AKIŞ</b>
NORMAL X Akış 98 m3	Pompa işletimde.	<b>Komple aktarılan su miktarı:</b> MODE tuşuna basın. Şu ana kadar aktarılan su oranının gösterilmesi. Sıfırlanması mümkün değildir. <b>Hareketli metin: TOPLAM MİKTAR</b>
NORMAL X Kısmi miktar 98 m3	Pompa işletimde.	<b>Kısmi miktarı:</b> MODE tuşuna basın. Şu ana kadar aktarılan kısmi miktar göstergesi. Sıfırlama. SET tuşuna yaklaşık 3 saniye basın. <b>Hareketli metin: KISMI MİKTAR</b>
eko X Mod 3,0 BAR	Pompa çalışıyor veya pompa kapalı.	Ekranında ECO X MODUS gösterilene kadar MODE tuşuna birkaç kez basın. Pompa artık daha önce kapanır (enerji tasarruf modu). Bakınız "İşletime alma".
eko X Basınç 3,0 BAR	Pompa çalışıyor veya pompa kapalı.	SET tuşuna basın. Ekranında EKO BASINÇ gösterilir. Enerji tasarruf modu açık.

Ekran göstergesi	Devre durumu	Fonksiyon / önlem
NORMAL X Mod 0,0 m <sup>3</sup> /sa 	Pompa çalışıyor veya pompa kapalı.	Ekranında NORMAL MODUS gösterilene kadar MODE tuşuna birkaç kez basın.
NORMAL X Basınç 3,0 BAR 	Pompa çalışıyor veya pompa kapalı.	Ekranında NORMAL X ve DRUCK (BASINÇ) gösterilene kadar SET tuşuna basın. Kapatma basıncı yeniden arttı.

### 7.3 Uyarı bildirimleri

Ekran göstergesi	Devre durumu	Fonksiyon / önlem
ALARM LED gösterge Yeniden doldurma 1,2 BAR 	Kazan basıncı çok düşük. Su seviyesi çok düşük.	<b>Hareketli metin: KISMI MİKTAR</b> Havanın 1,5 bar'a kadar yeniden doldurulması talebi. SET tuşu ile onaylayın. Pompa yeniden çalışır. <b>Hareketli metin: HAVA BASINCI İYİ</b>
ALARM LED gösterge Hava basıncı 1,5 BAR 		
NORMAL X Tahliye 1,5 BAR 	Hava 1,8 bar'ın üzerinde dolduruldu.	Havayı 1,5 bar'a kadar tahliye edin. Basınç 1,5 bar'a kadar tahliye edildiğinde, SET tuşuna basarak pompayı yeniden çalıştırın. <b>Hareketli metin: TAHLİYE 1,5 BAR</b>
ALARM LED gösterge Su beslemesi 1,5 BAR 	Emme hattı suda değil, akış yok ve basınç yok.	Mesaj 90 saniye sonra belirir. Hata giderildikten sonra SET tuşuna basarak hata bildirimini geri alınır. <b>Hareketli metin: SU BESLEMESİ KONTROLÜ</b>
NORMAL 0 Hava testi 1,5 BAR 	Pompa gecikmeli açılıyor.	<b>Ölçüm periyodu:</b> Belirli sayıda açma, kapama olduktan sonra pompa açma basıncına geldiğinde hemen değil, yaklaşık 25 saniye bekledikten sonra açılır, bu süre içerisinde sistemdeki basıncın 1,5 bar'a düşüp düşmediğini kontrol eder. Bu süre zarfında basınç alt sınırı aşmadığında, hava dolumu iyi durumdadır.

## 8 BAKIM VE KORUYUCU BAKIM

### 8.1 Depodaki hava basıncının kontrol edilmesi

**BİLGİ** Depolama haznesindeki hava basıncını düzenli kontrol edin. Bu 1,5 bar'ın altında düşmemelidir (bkz. bölüm "Çalıştırma: Depodaki hava basıncının kontrol edilmesi").

**BİLGİ** Ekranında ALARM ve REFILL 1,5 BAR bilgileri yer aldığı anda membran deposuna hava ilave edilmesi gerekir. Doğru basınca ulaşıldığında, ekranında ALARM ve AIR PRESSURE OK gösterilir.

## 8.2 Pompayı temizleme

**BİLGİ** Klor içeren yüzme havuzu suyunun veya artık bırakan sıvıların aktarılmasından sonra pompa duru suyla çalkalanmalıdır.

1. Pompayı şebekeden ayırın ve tekrar çalışmaya karşı emniyete alın. Pompa otomatik olarak durur.
2. Pompayı duru suyla yıkayın.
3. Şebeke fişini prize takın.
4. Pompa açma/kapatma şalteri üzerinden açılmalıdır. Pompa otomatik olarak çalışır.

## 8.3 Filtreyi temizleme

1. Tahliye deliğinin filtre odası tahliye tapasını (9) sökün, filtre odasını boşaltın ve tahliye deliğini yeniden kapatın.
2. Filtre saydam kapağını (1) filtre anahtarı (18) yardımıyla sökün.
3. Filtre mahfazasından (2) filtreyi (19/20) çıkarın ve akan su altında temizleyin.
4. Filtre mahfazasını ve şeffaf bakma kapağını temizleyin.
5. Filtreyi monte etmeden önce filtre contasını (19) ve mahfaza contasını (23) hasar bakımından kontrol edin, gerekirse değiştirin.
6. Filtreyi takın, filtre şeffaf bakma kapağını üzerine vidalayın ve filtre anahtarıyla el sıkılığında sıkın.

## 8.4 Çek valfin temizlenmesi

1. Filtreyi sökme ("Filtrenin temizlenmesi" bölümüne bakın).
2. Çek valfi (21) sökün ve akan suda temizleyin.
3. Gerekli olması durumunda contayı (22) değiştirin.

4. Çek valfi takın.
5. Filtreyi monte edin.

## 8.5 Şamandıra gövdesinin temizlenmesi

1. Basınç hattı (11) dirsekli nipel (13) ve bağlantı nipel (15) ile birlikte sökülmelidir.
2. Vidalama nipel (24) conta (25) ile birlikte sökülmelidir. Şamandıra gövdesinin montaj konumu işaretlenmelidir. Şamandırayı çıkartın ve temizleyin.
3. Şamandırayı yeniden takılmalı – montaj şekli dikkate alınmalıdır (Res. D).

## 8.6 Tıkanmayı giderme

1. Pompayı şebekeden ayırın ve tekrar çalışmaya karşı emniyete alın.
2. Pompa girişindeki emme hattını çıkarın.
3. Basınç hattını su hattına bağlayın.
4. Tıkanıklık giderilene kadar suyu pompa mahfazasının içinden dolaştırın.
5. Kısaca çalıştırarak pompanın serbestçe dönüş dönmediğini kontrol edin.

## 9 ARIZALAR DURUMUNDA YARDIM



### TEHLİKE! Elektrik çarpması tehlikesi!

Pompada çalışmalar esnasında elektrik çarpması tehlikesi mevcuttur.

- Arıza gidermeyle ilgili tüm çalışmalardan önce şebeke fişini çekin.
- Elektrik tertibatındaki arızaları bir elektrik ustasının gidermesini sağlayın.



**BİLGİ** Giderilemeyen arızalarda lütfen yetkili müşteri hizmetlerimize başvurun.

Arıza	Olası neden	Yardım
Motor çalışmıyor.	Şebeke gerilimi yok.	Sigortaları kontrol edin, bir elektrik ustasının elektrik beslemesini kontrol etmesini sağlayın.

Arıza	Olası neden	Yardım
<p>"Emme tarafı" hata bildirimini gösteriliyor</p> 	Emme hattı suyun içinde değil.	Emme hattını min. 30 cm suya daldırın.
	Emme tarafında tıkanma.	Emme alanındaki ve filtredeki kirleri giderin.
	Basınç hattı kapalı.	Basınç hattındaki blokaj ekipmanlarını açın.
	Pompa emme hattındaki havayı emiyor.	Emme hattının tüm bağlantılarını sızdırmazlık bakımından kontrol edin. Conta halkasını değiştirin.
	Pompa hava emiyor, emiş tarafında su eksik.	Pompayı kapatın ve soğumaya bırakın.
	Hortum çapı çok küçük.	Daha büyük çapa sahip basınç hortumu takın.
	Emme tarafındaki su miktarı çok düşük.	Aktarma miktarını uyarlamak için pompayı kısın.
"YENİDEN DOLUM 1,5 BAR" hata bildirimini gösteriliyor.	Depolama haznesinde düşük hava basıncı.	Depolama haznesinde hava ekleyin. (Diyafram ön basıncını 1,5 bar'a ayarlayın). <b>Hareketli metin: YENİDEN DOLUM 1,5 BAR.</b>

## 10 DEPOLAMA

- Emme ve basınç hattını boşaltın.
- Tahliye tapasını sökün ve pompadan suyu boşaltın.
- Tahliye tapasını tekrar vidalayın ve pompa ve aksesuarı donmayacak şekilde depolayın.

**BİLGİ** Donma tehlikesi durumunda sistem tamamen boşaltılmalı ve pompa donmaya karşı korumalı bir yerde depolanmalıdır.

## 11 İMHA ETME

 Elektrikli ve elektronik eski cihazlar ev atığına atılmaz, ayrı bir noktaya veya imha yerine atılmalıdır!

Ambalaj, cihaz ve aksesuarları geri dönüştürülebilir malzemeden üretilmiştir ve buna uygun bir şekilde imha edilmelidir.

## 12 MÜŞTERİ HİZMETLERİ/SERVİS

Garanti, onarım ya da yedek parçalarla ilgili sorularınız için en yakındaki AL-KO servis merkezine başvurun. İnternette bulabileceğiniz adresler:

[www.al-ko.com/service-contacts](http://www.al-ko.com/service-contacts)

Yedek parçalarla ilgili ayrıntılı bilgiler için:

[www.al-ko-garden.com/spareparts](http://www.al-ko-garden.com/spareparts)

## 13 GARANTİ

Cihazdaki muhtemel malzeme veya üretim hatalarını, ayıplı maldan doğan hakların yasal zaman aşımı süresi içinde, kendi seçimimize bağlı olarak onarım veya değiştirme yoluyla gideririz. Zaman aşımı süresi, her durumda ürünün satın alınmış olduğu ülkedeki hukuka göre belirlenir.

Garanti taahhüdümüz aşağıdaki durumlarda geçerlidir:

- Bu işletim talimatı dikkate alınmalıdır
- Amacına uygun kullanım
- Orijinal yedek parça kullanımı

Garanti aşağıdaki durumlarda geçerliliğini kaybeder:

- İzinsiz onarım denemeleri
- İzinsiz teknik değişiklikler
- Amacına uygun olmayan kullanım

Garanti dışında kalan hususlar şunlardır:

- Boyadaki, normal yıpranmaya bağlanabilecek olan hasarlar
- Yedek parça kartında [xxxxxx (x)] çerçeve ile işaretlenmiş olan aşınmaya tabi parçalar

Garanti süresi, ilk nihai alıcının satın alımı ile başlar. Tarih ve satın alma belgesi belirleyicidir. Bu beyan ve orijinal satın alma belgesiyle beraber satıcınıza veya en yakın yetkili servis merkezine başvurun. Satın alan kişinin, satıcıya karşı ayıplı maldan doğan hakları bu beyan tarafından etkilenmez.

## 14 ORJİNAL AB/AT UYGUNLUK BEYANIN ÇEVİRİSİ

İşbu belgeyle piyasada satışta olan bu ürünün, uyumlaştırılmış AB yönetmeliklerinin, AB güvenlik standartlarının ve ürüne özgü standartların gereksinimlerini yerine getirdiğini beyan ediyoruz.

### Ürün

Ev hidroforu  
**Seri numarası**  
G3043045

### Üretici

AL-KO Geräte GmbH  
Ichenhauser Str. 14  
D-89359 Kötz

### Dokümantasyon yetkilisi

Ismail Kabasakal  
Ichenhauser Str. 14  
D-89359 Kötz

### Tip

HW 5000 FMS Premium  
HW 6000 FMS Premium  
**Ses seviyesi**  
EN ISO 3744  
Ölçülen / garanti edilen  
HW 5000 Premium: 76 / 78  
dB(A)  
HW 6000 Premium: 71 / 73  
dB(A)

### AB yönetmelikleri

2014/35/AB  
2014/30/AB  
2000/14/AT  
2011/65/AB  
2014/68/AB  
**Uygunluk değerlendirmesi**  
2000/14/AT Ek V

### Uygulanan standartlar

EN 60335-1:2012  
EN 60335-2-41:2012  
EN 62233:2008  
EN 55014-1:2012  
EN 55014-2:2016  
EN 61000-3-2:2014  
EN 61000-3-3:2014



2015

Kötz, 2018-03-12

Daniel Trupp  
Chief Technology Officer



## **Russia**

Импортер в Российской Федерации

ООО «АЛ-КО КОБЕР», 107553, г.Москва, ул.Большая Черкизовская, д.24а, стр.1, пом.76, тел. 8-800-550-1931,  
info@al-ko.msk.ru

## **Ukraine**

ТОВ АЛ-КО КОБЕР

вул. Броварська 156, 07442

с. Велика Димерка, Броварський район,  
Київська область, Україна

Телефон/факс: +38 044 392-07-08 / 09

## **UK**

Imported by: AL-KO Gardentech UK Ltd, Murray way, Wincanton, Somerset, BA9 9RS / UK | +44 (0) 1963 828055  
shop.uk@al-ko.com | www.alko-garden.uk

**AL-KO GERÄTE GmbH** | Head Quarter | Ichenhauser Str. 14 | 89359 Kötz | Deutschland

Telefon: (+49)8221/203-0 | E-Mail: gardentech@al-ko.de | www.al-ko.com

AL-KO Service: [www.al-ko.com/service-contacts](http://www.al-ko.com/service-contacts)